

MARK-MOTO

Polski producent narzędzi warsztatowych

2018



Katalog narzędzi warsztatowych 2018

Mark-Moto to firma rodzinna z 25 letnią tradycją. Od 2007 roku produkujemy narzędzia warsztatowe, przez ostatnie 10 lat nieustannie poszerzając zakres produktów. Zyskałiśmy uznanie w oczach klientów oraz warsztatów za co serdecznie dziękujemy.

Stale rozwijamy naszą ofertę która liczy już ponad 540 narzędzi które są w 99 % naszej produkcji . Mark-Moto to polskie narzędzia – narzędzia dla Ciebie.

Oferowane przez nas narzędzia, posiadają odpowiednie atesty oraz są kontrolowane przez wykwalifikowany zespół pracowników. W naszej firmie znajdują Państwo szeroką gamę oferowanych towarów, fachową obsługę - doradztwo, stałość cen a przede wszystkim terminowość dostaw.

Celem Mark-Moto jest zaspokojenie potrzeb klienta poprzez dostarczenie najwyższej jakości sprzętu, narzędzi cechujących się niezawodnością oraz długotrwałym działaniem.

Jesteśmy odpowiedzialną firmą która zrealizuje każdy Twój projekt! - Kupując u nas, kupujesz polski produkt.

MARK-MOTO
ul. Mieszka Starego 26
42-200 Częstochowa

tel/fax: 34 365-80-37

biuro@mark-moto.com.pl

SKOROWIDZ

- **BLOKADY ROZRZĄDU:**
 - ☑ FIAT / OPEL / IVECO str 3
 - ☑ RENAULT / OPEL / NISSAN str 8
 - ☑ FORD / MAZDA str 10
 - ☑ FORD / VOLVO str 12
 - ☑ VW / AUDI / ŠKODA / SEAT str 13
 - ☑ BMW str 19
 - ☑ CITROËN / PEUGEOT str 22
 - ☑ HONDA / VOLVO str 23
 - ☑ ALFA ROMEO str 24
 - ☑ MITSUBISHI str 25
 - ☑ SUBARU str 25
 - ☑ MINI COOPER str 25
 - ☑ CHRYSLER / JEEP str 25
 - ☑ LAND ROVER / JAGUAR / MERCEDES str 26
 - ☑ PORSCHE str 27
- **FREZY** str 27
- **ŚCIĄGACZE TULEI I TULEI WAHACZY**
 - ☑ OPEL str 28
 - ☑ FIAT / IVECO str 29
 - ☑ VW / ŠKODA / SEAT / MERCEDES / AUDI str 30
 - ☑ MERCEDES str 34
 - ☑ FORD str 35
 - ☑ RENAULT / NISSAN / OPEL str 36
 - ☑ BMW str 39
 - ☑ HONDA / VOLVO str 41
 - ☑ CITROËN / PEUGEOT / JEEP str 42
- **KLUCZE, NASADKI, ADAPTERY** str 43
- **MŁOTKI BEZWŁADNOŚCIOWE** str 52
- **ADAPTERY, ZESTAWY DO DEMONTAŻU WTRYSKIWACZY** str 53
- **UNIWERSALNE PRZYRZĄDY I NARZĘDZIA** str 59
- **ŚCIĄGACZE ŁOŻYSK / KÓŁ PASOWYCH / MAGNETA** str 63
- **POKROWCE** str 66

War 9

Blokada rozrządu Fiat 1.6 16V z rolką napinającą



Zawiera: klucz do naciągu paska rozrządu, blokady wałków rozrządu 2 szt.

Zastosowanie: FIAT Brava, Bravo, Doblo, Cargo, Marea, Multipla, Stilo, Siena (1995-2007)

War 78

Blokada rozrządu FIAT/IVECO 2.3 /3.0 JTD



Zastosowanie:

Typy silników: 2.3 - F1AE0481C, F1AE0481D, F1AE0481N (2002-2008), 3.0 - FICE0481A z łańcuchem (2004-)

Zawiera: blokadę wałków rozrządu, wału korbowego i pompy wtryskowej

War 8

Blokada rozrządu Fiat 1.6 16V

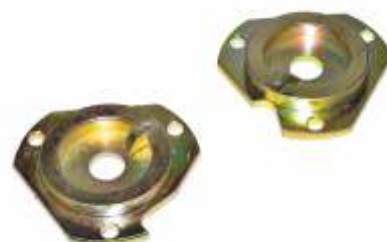

Zastosowanie: FIAT Brava, Bravo, Doblo, Cargo, Marea, Multipla, Stilo, Siena (1995-2007)

War 22

Blokada rozrządu Fiat 1,2 16V



Zastosowanie: FIAT Albea, Bravo, Brava, Palio Weekend, Siena, Stilo 1.2 16V 97-03r.

LANCIA Ypsilon 1.2 16V, 96-00r.

War 25

Blokada wałków rozrządu Fiat/Opel 1.3 CDTI/JTD



Zawiera: blokadę wałków rozrządu, napinacza, wału korbowego

Zastosowanie: Opel Corsa, Agila, Combo, Astra, Meriva 1.3 CDTI Common Rail Diesel (04 -)
Fiat Panda, Idea, Doblo 1.3 Multijet

War 34

Blokada rozrządu Opel/Fiat 1.9/2.4 JTD CDTI



Zawiera: blokadę wałków rozrządu, napinacza, wału korbowego

Zastosowanie: OPEL: Astra, Vectra, Signum, Zafira 1.9 CDTi (04 - 06).
FIAT: 1.9, 2.4 JTD; 16v, 20v; ALFA ROMEO: 147, 156, GT 1.9 JTD 16v, 2.4 JTD 20v;
Typy silników: OPEL: Z19DTH, Z19DT.
ALFA ROMEO: 192 A5.000, 192 B1.000, 937 A4.000, 937 A5.000

War 35

Blokada rozrządu Fiat/Opel 1.7/1.9/2.4TD JTD CDTI



Zawiera: przyrząd do blokowania wału korbowego w GMP przyrząd blokujący wał korbowy

Zastosowanie: Silniki 1.7 D, 1.9 D/TD/JTD, 2.4 JTD

War 42

Blokada rozrządu Fiat Ducato/Iveco 2.3 i 3.0 JTD



Zawiera: blokadę wałków rozrządu, wału korbowego

Zastosowanie: Fiat Ducato, Iveco Daily
Silniki: Diesla 2.3 / 3.0 JTD Kod silnika: F1AE0481C, F1AE0481D, F1AE0481N, FICE0481A

War 117

Blokada rozrządu Citroën /Peugeot/Fiat/Iveco/Renault/Opel 2.5/2.8 diesel tdi/d/hdi/jtd



Zastosowanie: CITREON / PEUGEOT Jumper (01-02) / Boxer (00-06) 2.8D / TDi / HDi - 8140.63, 9140.43, 8140.43s, FIAT / IVECO Ducato / Daily / Turbo Daily (87-05) 2.5D- 8144.67 2.5DT - 8140.27, 8140.47R, 8144.21 2.8D - 8140.43, 8140.63 2.8JTD - 8140.43S, OPEL Arena (97-01) / Movano (98-03) 2.5D - S8U 770 / 772 2.8D - S9W 700 / 702, RENAULT Trafic (80-2000) Master (80-2007) Mascot (99-07) 2.5D - S9U 720 / 722 / 730 / 731 / 742 / 748 / 750 / 752 / 770 / 772 / 780 / 782 2.5D TURBO - S9U 700 / 702 / 704 / 714 / 740 2.8dTi - S9W 700 / 702 2.8dCi - S9W 206 / 208 / 212

War 120

Blokada wałków rozrządu Fiat 1.2 8V



Zawiera: blokadę wałka rozrządu
Zastosowanie: Fiat Palio/Siena, Panda, Punto, Grande Punto 1.2 8V

War 121

Blokady wałków rozrządu Fiat 1.2 8V EVO



Zawiera: blokadę wałka rozrządu
Zastosowanie: Fiat Palio/Siena, Panda, Punto, Grande Punto 1.2 8V EVO

War 124

Blokady wałków rozrządu Fiat 1.4 FIRE EVO 2

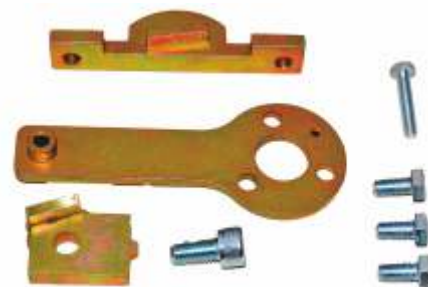

Zawiera: blokadę wałka rozrządu
Zastosowanie: FIAT: Grande Punto, Idea, Doblo; LANCIA: Ypsilon; 1.4 FIRE Evo.

War 138

Adapter do blokowania koła rozrządu FIAT 1.4 FIRE EVO 2/do wymiany paska/

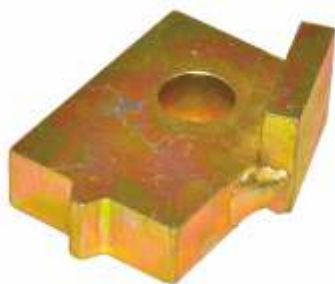

Zastosowanie: Adapter stosuje się przy wymianie paska bez ustawiania rozrządu

War 140

Klucz Wariatora FIAT/ ALFA ROMEO 16v, 20v



Zastosowanie: ALFA ROMEO, FIAT; 16v, 20v Silniki wyposażone w wariator wałków rozrządu

War 204

Blokada rozrządu Fiat Ducato 2.2 JTD



Zastosowanie: Fiat 2.2 JTD
Zawiera: Zagięty adapter służy do blokowania koła zamachowego

War 272

Blokada wałka rozrządu Fiat Coupe/Barchetta / Lancia / Alfa 1.8 16V 130KM (1996-05)



Zastosowanie: Fiat Barchetta, Coupe, Punto (1996-2001) Lancia Delta, Dedra (1996-1999)
Silniki: benzynowe 1.8 16V 130 KM
Kod silnika: 183 A1.000, 192 A4.000, (130KM)

War 277

Blokada rozrządu Fiat Brava/Bravo/Marea 2.0 20V - benzyna



Zastosowanie: Fiat Bravo, Brava, Marea, Coupe (1995-2001)
Silniki: benzynowe 2.0 20V
Kody silników: 182A1.000, 175A3.000

War 299

Blokada rozrządu Fiat Bravo/Brava/Marea, Lancia Delta/Debra 1 kpl.- benzyna 1.8 16V 115 KM



Zastosowanie: Fiat Bravo, Brava, Marea (1995-2003) Lancia Delta, Dedra
Silniki: benzynowe 1.8 16V 115 KM
Kody silników: 182A2.000, 1860847/C/2

War 321

Blokada rozrządu
Fiat / Lancia 1.3 JTD MultiJet / Opel 1.3 CDTI



Fiat: Punto (2003-2007), Panda (2003-2009), Idea (2004-2006), Doblo (2004-2006), Doblo Cargo (2004-2006) **Ford:** KA; **Opel:** Agila (2004-2008), Corsa-C (2003-2007), Combo-C (2003-2009); **Corsa-D** (2006-2009), Astra-H (2004-2009), Tigra-B (2004-2009), Meriva (2004-2009)
Suzuki: Ingis (2003-2009), Wagon (2004-2009), Swift (2004-2010)
Kody silników: 188A9.000, 169A1.000, 188A8.000, 199A3.000

War 325

Blokada rozrządu Fiat Panda 1.1 Eco / 1.2 z okrągłym korkiem wlewu oleju



Zastosowanie: Fiat 1.1 Eco/ 1.2 Seicento 1.1
Zawiera:
blokadę wałka rozrządu,
blokadę koła rozrządu

War 356

Blokada rozrządu Fiat 0.9 TwinAir (łańcuch)



Zastosowanie: Fiat 500 (2010-), Fiat Panda (2012-), Fiat Punto (2012-), Lancia Ypsilon (2012-), Alfa Romeo Mito (2012-)
Silnik: 0.9 TwinAir Turbo o kodzie 312A2000 z łańcuchem rozrządu

War 280

Blokada rozrządu 2.2 - TDCI, HDI, JTD, HPI



Zastosowanie:
Samochody Ford Transit 2,2 TDCI; Fiat Ducato 2,2 JTD; Iveco 2,2 HPI; Citron Jumper 2,2 HDI; Peugeot Boxer 2,2 HDI

War 454

Blokada wałków rozrządu - Opel / Chevrolet / SAAB 2.8 / 3.0 / 3.2 / 3.6



Zastosowanie: Opel, Chevrolet, silniki benzynowe z łańcuchem rozrządu V6
kody silników: A30XH, A30XF, Z32SE, A28NER, A28NET, Z28NET, Z28NEL, B284E, B284L, B284R, LF1, LY7, LP1, LLT, HFV6

War 30

Blokada rozrządu Opel Corsa 1.0 1.2 DOHC



Zawiera: blokadę wałków rozrządu, wału korbowego, czujnika wałka rozrządu
Zastosowanie: Silniki Opel 1.0 i 1.2 16V Twin Cam Ecotec od 97r

War 496

Blokada rozrządu Opel / Fiat 1.6 / 1.8 - 16v TWINPORT



Zestaw zawiera:
- blokadę wałków rozrządu (dwuczęściowa kostka)
- blokadę napinacza
Zastosowanie: Opel Corsa D, Astra G, Astra H, Meriva, Zafira B, Vectra C, Signum, Insignia (03-), Alfa Romeo 159, Fiat Croma
Chevrolet Aveo, Cruze
Silniki: Benzynowe 1.6/1.8 16v TWINPORT / 1.4 16v
Kod silnika: Z16LEL, Z16LER, Z16LET, Z16XE1, Z16XEP, Z16XER, A16XER/LDE, Z18R, Z18XER/2HO, 939 A4.000, LDE, LLU, LXV, G14D

War 497

Blokada rozrządu Opel, Fiat, Alfa Romeo 159, Chevrolet 1.6 / 1.8 16v



Zastosowanie:
ALFA ROMEO 159 (05-10), FIAT Croma (06-11) CHEVROLET Aveo (08-11), Cruze (09-12), Orlando (11-12), silniki: 1,4 16V (G14D), 1,6 16V (LDE, LXV), 1,8 16V (2HO), OPEL Corsa (07-12), Astra-G (03-06), Astra-H (04-12), Meriva-A (06-10), Zafira-B (01-12), Vectra-C (06-08), Signum (06-08), Insignia (08-11),
kody silnika: 1,6: Z16LEL, Z16LER, Z16LET, Z16XE1, Z16XEP, Z16XER, A16XER 1,8: Z18XER, A18XER, A18XEL, 939A4.000

War 527

Blokada wałków rozrządu Opel 1.0 / 1.4 SIDI Turbo Benzyna



Zastosowanie:
Opel Astra K, Corsa E, 2014 r -
Silniki: 1.0 / 1.0 SIDI / 1.4 tubo
Kody silników:
LE1/B10XHL LE1/B10XFL LE1/B10XFT LE1/B10XFL LE2/B14XFL LE2/B14XFT

War 103

Blokada rozrządu Opel/SAAB 2.0 i 2.2 DTI z łańcuchem rozrządu



Zawiera: blokadę wałków rozrządu, wału korbowego, klucz do napinacza, przyrząd do regulacji wałka rozrządu
Zastosowanie: Opel Ecotec 2.0Di i 2.2Di, Astra, Zafira, Vectra, Omega, Sintra, Frontera SAAB 9-3 9-5

War 256

Blokada rozrządu Chevrolet / Opel Antara 2.0 Diesel na pasku rozrządu CR

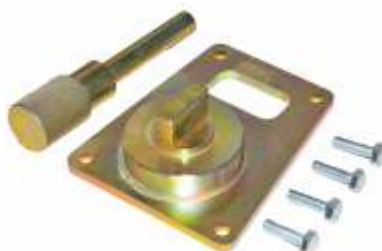

Zastosowanie: 2.0 Diesel z paskiem rozrządu
Typy silników: Opel Antara (06-09) kod silnika: 720DM, 720DMH; Chevrolet 2.0 VCDi; Nubira/Lancetti (07-09); Evanda/Epica (06-09); Captiva (07-09)
kod silnika: RA420, Z20S1

War 257

Klucz do pompy wody do napinania paska rozrządu - Opel / Daewoo / Chevrolet 41 mm

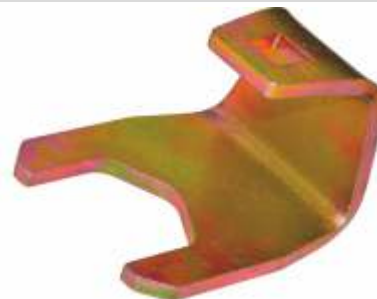

Zastosowanie: Opel, Daewoo
Zawiera: Klucz umożliwia prawidłowe napięcie paska rozrządu 41mm 1/2"

War 258

Klucz do pompy wody do napinania paska rozrządu - Opel / Daewoo / Chevrolet 46mm



Zastosowanie: GM Vauxhall/Opel: 1.6 do 1987r. i 1.7D, 1.8, 2.0 od 1987r.
Zawiera: Klucz umożliwia prawidłowe napięcie paska rozrządu 46mm 1/2"

War 266

Blokada wałków rozrządu benzyna Opel Vectra C 2.8 V6 ŁANCUCH ROZRZĄDU



Zastosowanie: Vectra C (05-07)
Typy silników: Z28 NEL

War 350

Blokada pompy wody OPEL 2.2 16V



Zastosowanie: Opel 2,2 16V kod silnika: Z22SE/Z22YH, VX220 Astra (00-06), Speedster/Vauxhall VX220, Vectra B/C (00-08), Signum (08/03), Zafira A /B (00-08)

War 351

Blokada wałków rozrządu oraz pompy wody Fiat / Opel 2.2 16V łańcuch



Zawiera: -blokada wałków rozrządu, -narzędzie do demontażu i montażu pompy wodnej.
Zastosowanie: Opel 2.2 16V (łańcuch), ASTRA, VECTRA, ZAFIRA, SIGNUM, FRONTERA (00-06)
Kody silników: Z22SE, Z22YH

War 363

Blokada wałka rozrządu Opel 1.6 / 1.7 Diesel



Zastosowanie: Opel Astra, Tigra, Vectra, Combo, Corsa
Silniki: Diesla 1.6 / 1.7 D

War 402

Blokada rozrządu Opel Corsa D 1.0



Zastosowanie: Samochody Opel Corsa z silnikami 1.0
Kod silnika: A10XEP

War 154

Blokada rozrządu OPEL 2.2 16v z łańcuchem rozrządu



Zastosowanie: Opel modele: Astra-G 2.2, Movano 2.2 Dti, Vectra-B 2.2, Zafira 2.2 (00-07)

War 244

Blokada rozrządu Opel 1.7 TD / DTI / DTL - Diesel



Wyposażenie: - blokady koła zamachowego,
- uchwyt czujnika zegarowego
- adapter czujnika zegarowego
Zastosowanie: Opel Kadett, Astra, Vectra
Silniki: Diesla 1.6 D, 1.7 D / TD

War 245

Listwa czujnika zegarowego Opel 1.6/1.7 – Diesel

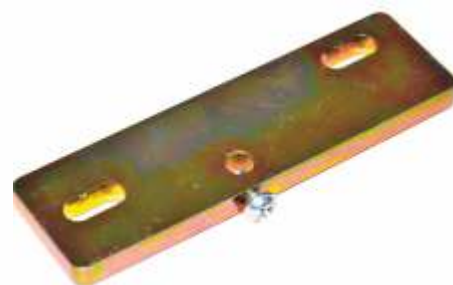

Zastosowanie: Opel Kadett, Astra, Vectra
Silniki: Diesla 1.6 D, 1.7 D / TD

War 533

Blokada rozrządu Opel 1,6 SIDI benzyna



Zastosowanie: OPEL: Astra J 2013-2015, -Casada 2013-2015, Insignia 2013- 2016, Zafira C Tourer z silnikami 1.6 SIDI Turbo / 1.6 SIDI Turbo EcoFLEX / benzyna po 2013 roku
Kod silnika:
A16XHT; A16SHT; B16SHT; B16SHL; B16SHT

War 383

Blokada rozrządu Opel 1.4 benzyna (2010-)



Zastosowanie:
- Modele: Astra J (2010-), Meriva-B (2010-)
- Typy silników: A14NEL (LUH); A14NET (LUJ); A14XER(LDD)

War 528

Blokada rozrządu Opel 1.6 CDTI / EcoFlex 2013-



Zastosowanie:
Opel :Astra-J, Meriva-B, Mokka, Zefira-C, Tourer,
Kody silnika:
LWV/B16DTU/ LVL/B16DTH/ LVL/B16DTN/ LVL/B16DTJ/
LVK/B16DTR/ LVM/B16DTC/ LVM/B16DTL/ LWQ/B16DTC
LWQ/B16DTE

War 179

Blokada koła zamachowego Renault Laguna, Safrane, Espace 2.2 TD



Zastosowanie:
- Modele: RENAULT: Laguna, Safrane, Espace 2.2 TD
- Typy silników: G8T

War 260

Blokada rozrządu do silników 1.6 16v Renault / Nissan



Zastosowanie:
Samochody Renault: Clio, Modus, Megane, Scenic, Kangoo
Typy silników:
-RENAULT: D4F, K4J, K4M, F4P F4R, F4Rt, F5R740, K9K
-NISSAN: K9K, K4M; -OPEL: FR4 720

War 152

Blokada rozrządu Renault Laguna, Megane II 2.0 IDE F5R



Zastosowanie: RENAULT: Megane / Laguna II 2.0 IDE (95-05)
Kod silnika: F5R (1999-2005)

War 11

Zestaw blokad rozrządu Renault benzyna 16V diesel 1.5 dCi



Zawiera: blokadę wałków rozrządu, wału korbowego 2 szt
Zastosowanie: RENAULT Twingo, Clio / Sport, Kangoo, Megane / Megane II, Scenic / Scenic II / Grand Scenic II, Laguna / Laguna II, Espace 1.2, 1.4, 1.6, 1.8, 2.0, 2.0 Turbo 16v (98 - 08); 1.5 dCi; NISSAN: Micra 1.5 dCi, Kubistar 1.6 16v (03 - 08)
 OPEL: Vivaro 2.0 16v (01 - 08); DACIA: Logan 1.5 dCi

War 38

Zestaw blokad rozrządu Renault/Opel/Nissan 1.5/1.9/2.2/2.5 dCi



Zawiera: blokadę wałków rozrządu, wału korbowego, przyrząd do napinacza paska rozrządu
Zastosowanie: OPEL: Movano 1.9 CDTi, 2.2 / 2.5 DTi (00 - 06), Vivaro 1.9 / 2.5 DTi (01 - 06), Primastar 1.9 / 2.5 dCi (03 - 06); RENAULT: Clio, Megane, Scenic, Laguna, Espace, Kangoo, Trafic, Master; NISSAN: Micra 1.5 dCi, Primera (02 - 06), Kubistar 1.5 dCi (03 - 06); 1.5, 1.9, 2.2, 2.5 dCi / DTi Common Rail Diesel.

War 117

Blokada rozrządu Citroën/Peugeot/Fiat/Iveco/Renault/Opel 2.5/2.8 Diesel TDI/D/HDI/JTD



Zastosowanie: CITREON / PEUGEOT Jumper (01-02) / Boxer (00-06) 2.8D / TDi / HDi - 8140.63, 9140.43, 8140.43s, FIAT / IVECO Ducato / Daily / Turbo Daily (87-05) 2.5D - 8144.67 2.5DT - 8140.27, 8140.47R, 8144.21 2.8D - 8140.43, 8140.63 2.8JTD - 8140.43s, OPEL Arena (97-01) / Movano (98-03) 2.5D - S8U 770 / 772 2.8D - S9W 700 / 702, RENAULT Trafic (80-2000) Master (80-2007) Mascot (99-07) 2.5D - S9U 720 / 722 / 730 / 731 / 742 / 748 / 750 / 752 / 770 / 772 / 780 / 782 2.5D TURBO - S9U 700 / 702 / 704 / 714 / 740 2.8dTi - S9W 700 / 702 2.8dCi - S9W 206 / 208 / 212

War 286

Przyrząd do blokowania wału korbowego Opel 3.0 CDTI



Zastosowanie: Opel VECTRA C, Opel INSIGNIA, Opel SIGNUM
Silniki: 3.0 CDTI Y30DT, Z30DT

War 301

Blokada rozrządu Renault 16V / 2.5 20V Volvo 1.6/1.8/1.9/2.0/2.2/2.3/2.4/2.5 (pasek)



Zastosowanie: VOLVO - 850 (92-97), S40 (96-04), V40 (96-04), C70 (98-02), S70 (97-00), S80 (00-05), S60 (01-05)
typy silników: -VOLVO: B5254, B5234, B5204, RENAULT: Laguna, Safrane 2.0 16v, 2.5 20v (96 - 01)
Typy silników: -RENAULT: N7, N7Q, N7U

War 319

Blokada pompy wtryskowej Renault / Volvo / Opel 1.9 D/TD (mosiądz)



Adapter w celu bezpieczeństwa mechaników wykonany z mosiądzu.
Zastosowanie: Renault Clio, R19, Megane, Expres, Laguna, Kangoo 1.9 D, Volvo 1.9 D/TD, Opel Movano 1.9 D/TD
Kody silników: Renault F8Q, F9Q; Volvo 42T2; Opel F8Q; (97-03)

War 327

Blokada koła zamachowego Renault 1.2/1.6 Benzyna , 1.9 D/TD



Zastosowanie:
RENAULT: Clio, Kangoo, Megane, Twingo, Scenic, Laguna, Expres, Expert 1.2, 1.6, 1.9 D / TD
Typy silników: D7F, K7M, K4J, K4M, F4P F4R, F8Q, F9Q

War 335

Blokada rozrządu (płytki ustalające) Renault / Opel / Nissan 1.9 / 2.2 / 2.5 dCi



Zestaw zawiera:
 - płytkę do ustawiania wałka rozrządu zaworów ssących
 - płytkę do ustawiania wałka rozrządu zaworów wydechowych
Zastosowanie: Renault Master, Trafic, Megane, Clio, Megane, Scenic, Laguna, Kangoo, Laguna - 1.9 2.2 2.5 dCi, Opel: - Movano, Vivaro - 2.2 2.5 dCi; Nissan: - Kubistar, Primaster, Interstar - 2.2 2.5 dCi

War 341

Blokada rozrządu Renault 1.5 dCi



Zastosowanie:
 silniki 1.5 dCi
Zawiera: trzpień wału korbowego

War 343

3 adaptory do blokowania rozrzędu
Renault / Opel / Nissan 1.5 / 1.9 / 2.2 / 2.5 dCi



Zastosowanie:
silniki 1.5, 1.9, 2.2, 2.5 dCi
Zawiera: 3 trzpień wału korbowego

War 344

Blokada rozrzędu Renault 2.0 dCi



Zastosowanie:
silniki 2.0 dCi
Zawiera: trzpień wału korbowego

War 345

4 adaptory do blokowania rozrzędu
Renault / Opel / Nissan 1.5 ; 1.9 ; 2.0 ; 2.2 dCi



Zastosowanie:
silniki 1.5, 1.9, 2.0, 2.2 dCi
Zawiera: 4 trzpień wału korbowego

War 342

Blokada rozrzędu Renault / Opel / Nissan 1.9 dCi



Zastosowanie:
silniki 1.9 dCi
Zawiera: trzpień wału korbowego

War 462

Blokada rozrzędu Renault , Nissan 3.0 DCi (V9X)



Zastosowanie:
Renault Espace, Vel Satis, Grand Espace 4, Master,
Nissan INFINITY, Navara, Pathfinder (R51)
Kod Silnika:
V9X

War 464

Blokada rozrzędu Renault, Nissan 1.6 DCI R9M



Zastosowanie:
NISSAN: Qashqai , Qashqai 2
RENAULT: Megane, Scenic, Grand Scenic
Silniki: 1.6 dCi
Kod silnika: R9M

War 153

Blokada rozrzędu Renault Diesel 2.0 dCi



Zastosowanie: RENAULT: Megane II, Scenic/Grand/Scenic,
Laguna II+III, Vel Satis, Espace, Koleos, Traffic II (05-)
2,0 dCi

War 156

Blokada rozrzędu Renault
1.2, 1.4, 1.6 1.8, 2.0, 2.0 Turbo 16v ; 1.5 dCi



Zastosowanie: Modele Twingo, Clio/Sport, Kangoo,
Megane/Megane II, Scenic/Scenic II/Grand Scenic II,
Laguna/Laguna II, Escape 1.2, 1.4, 1.6 1.8,
2.0, 2.0 Turbo 16v (98-08); 1.5 dCi

War 436

Blokada rozrzędu Renault / Peugeot / Citroën
3.0 V6 24V Benzynowe kpl



Zastosowanie:
Citroën Xantia, XM 3,0 V6 XFZ (ES9J4) 1997-01
Peugeot 406/Coupé, 605 3,0 V6 ES9J4 (XFZ) 1997-
Renault Xantia, XM 3,0 V6 XFZ (ES9J4) 1997-01
Laguna L7X 700/701/713/727731 1997-2005
Renault Safrane 3.0 V6 24v L7X 700/701/713/727731 1997-2005
Renault Espace 3.0 V6 L7X 700/701/713/727731 1997-2005
Renault Safrane 3.0 V6 24v L7X 700/701/713/727731 1997-2005
Renault Espace 3.0 V6 L7X 700/701/713/727731 1997-2005

War 23

Blokada rozrządu Ford /Mazda 16V Zetec

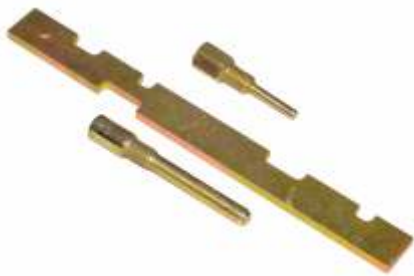

Zawiera: listwę do blokowania wałków rozrządu, blokadę wału korbowego 2 szt

Zastosowanie: Ford silniki 16V: 1.25 / 1.4 / 1.6 / 1.7 / 1.8 / 2.0 (91-04); - Fiesta, Puma, Focus, Escort/Orion, Mondeo, Cougar; Mazda 1.25 16V

War 127

Blokada kół rozrządu FORD 1.6 Ti-VCT benzyna



Zawiera: blokadę kół rozrządu

Zastosowanie: FORD silniki 1.6 Ti-VCT /FOCUS/C-MAX

War 28

Zestaw blokad rozrządu Ford 1.4/1.6/2.0/2.4 TDCI 8V i 16V



Zawiera: blokadę wałka korbowego, pompy wtryskowej, wałka rozrządu, napinacza

Zastosowanie: Ford: 1.4/1.6 TDCI (02-04) - Fiesta, Fusion, Focus C-Max 2.0/2.4 TdD i /TDCi 16V Duratorq (01-04) - Mondeo, Transit CITROËN/Peugeot: 1.4 / 1.6 HDI (02-04)

War 128

Blokada rozrządu FORD 1.6/1.8 / 2.5 D/TD



Zawiera: blokadę wału korbowego, pompy wtryskowej, wałka rozrządu, napinacza

Zastosowanie: Ford Fiesta, Puma, Eskort, Orion, Mondeo, Transit 1.6, 1.8, 2.5 D / TD

War 375

Blokada rozrządu Ford Mondeo, Focus , C-Max 2.0 Ecoboost po 2010



Zastosowanie:

Ford Focus 2.0 - Rok produkcji: 2011 - Kod silnika: MGDA , XQDA
Ford Mondeo 2.0 - Rok produkcji: 2010 - Kod silnika: TNBA , TPBA
Ford S-MAX 2.0 - Rok produkcji: 2010 - Kod silnika: TNWA , TNWB , TPWA
Ford Galaxy 2.0 - Rok produkcji: 2010 - Kod silnika: TNWA , TNWB , TPWA

War 132

Uniwersalny klucz do kół rozrządu 2 kpl. końcówek (hartowany)



Zastosowanie: Mercedes Benz, BMW, Ford, Mitsubishi, Honda, Vw, Audi, Nissan, Toyota , Volvo itp.

Zastosowanie: bardzo uniwersalne

Zakres: 21-100 mm
Hartowany, maszynowy

War 360

Uniwersalny klucz do blokowania kół rozrządu



Zastosowanie:

Uniwersalny klucz do blokowania kół rozrządu z ruchomym ramieniem .
Klucz z regulacją.

War 148

Blokada koła zamachowego FORD w silnikach benzynowych

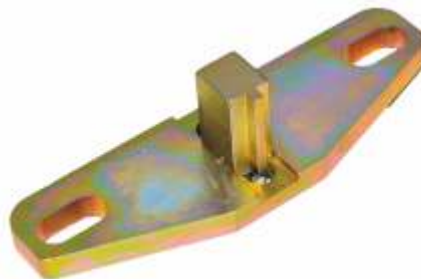

Zastosowanie:

FORD: Fiesta, Puma, Focus C-MAX, Escort, Orion, Mondeo, Cougar, Courier, Tourneo, Transit, Fusion, Connect; 1.25, 1.4, 1.6, 1.7, 1.8, 2.0 16v (91-10) wszystkie typy silników (bez 1.6 Ti-VCT 16V) MAZDA VOLVO

War 178

Zestaw blokad rozrządu - Ford Diesel TDCi, TCI 1.8



Zawiera: blokadę wałka rozrządu, blokady pompy wtryskowej, blokady koła zamachowego, ściągacz koła zębatego

Zastosowanie: Ford: 1.8D/TD (88-00) - Fiesta Courier, Escort/Orion, Siera, Mondeo 1.8Di (98-04) / 1.8 TDCi (01-04) - Fiesta, Focus 2.5Di / Turbo / TCI (83-00) - Transit; Mazda 1.8D (95-99)
Kod silnika: C9DC, F9DA/B, FFDA, C9DA/B, BHDA/B, BHPA, HCPA, HCPB, P7PA, P9PA, R2PA, R3PA, RWPA, KKDA, G6DA, G6DB, G6DC, RTN, RTP, RTQ

War 182

Ściągacz koła zębatego rozrządu
Ford Mazda 1.8 / 2.5 TDCI, TCI, TDdi



Zastosowanie: Ford Mondeo, Focus, Transit, Tourneo, Fiesta, Courier, Escort, Orion, Sierra

Silniki: TDCI, TCI, TDdi

War 185

Blokada rozrządu Ford /Mazda 16V Zetec
+ Volvo V 50 16 V 1.8 / 2.0 z łańcuchem - benzyna



Zastosowanie:

- silniki benzynowe Ford 1,6; 1,8 16V z dwoma wałkami rozrządu
- nowe silniki ZETEC po 98r. m.in. Focus, Mondeo, Escape
- Volvo silniki benzynowe 1.8 / 2.0 16V
- Trzpień do ustawiania GMP Ford 1,25 i 1,4; Ford Puma 1,7; Mazda 121 1,25 benzyna

War 197

Blokada rozrządu - Volvo / Ford 2.5 Turbo benzyna



Zastosowanie: Volvo S40, S60, S80, V50, V70, C70, XC70, XC90; Ford Focus, S-Max, Galaxy, Mondeo

Typy silników: 2.5 Turbo Benzyna - HUBA, HUWA, HYD

War 262

Blokada rozrządu Ford 1.8 SCI,
Mazda 2.0 / 2.3 turbo z łańcuchem rozrządu



Zastosowanie:

Ford, Mazda

Kody silników:

Ford 1.8 SCI - CFBA

Mazda 2.0 - LF

Mazda 2.3 - L3

War 294

Blokada rozrządu Ford / Peugeot / Fiat - 2.2 TDCi,
JTD, HDI na łańcuchu (silnik Ford 120KM)



Zastosowanie: W samochodach w których występuje silnik

Forda 120 KM: Peugeot / CITROËN HDI, Fiat Ducato JTD, Ford Transit TDCi

wyposażenie:

- Klucz do obracania wałkiem głównym
- bolce do blokowania kółek wałków rozrządu

War 297

Zestaw blokad rozrządu FORD 1.6 Ti-VCT
benzyna komplet



Zastosowanie:

Ford

Zawiera: Zestaw do synchronizacji rozrządu po zerwaniu paska

War 298

Blokada koła zamachowego FORD
w silnikach Diesel i benzyna

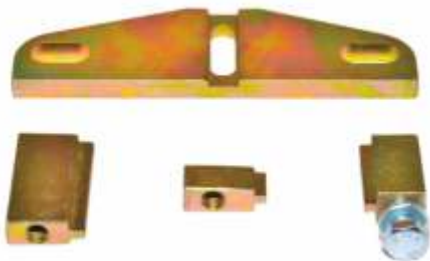

Zastosowanie:

3 wymienne adaptory FORD - do silników benzynowych i diesla do blokowania wału korbowego.

Blokada niezbędna podczas wymiany i naprawy koła pasowego wału korbowego oraz wymiany paska rozrządu

War 300

Blokada rozrządu Ford / Peugeot 807,607,407 /
Volvo - 2.0, 2.2 D



Ford: S Max 2.2 (08-10), Galaxy 2.2 (08-10), Mondeo 2.2, 2.0 (07-10)

z silnikami: QXBA(2.2), QXWA(2.0), QXBB(2.0), Q4BA(2.2), QXWA(2.0), QXWB(2.0),

AZBA(2.0), AZBC(2.0), AZWA(2.0); **Peugeot:** 807 (05-11), 407 (05-11), 607 (05-09)

z silnikami: DW10UTE4 (RHK), DW10BTE4 (RHR) DW12BTE4 (4HS), (4HP), (4HT),

(4HR); **Citroën:** C4 (04-10), C5 II (04-10) z silnikami: DW10BTE4 (RHR)

Land Rover: Freelander (06-10) z silnikami: DW12BTE4, 224DT; Volvo: S40 (03-10),

V50 (06-10), C70 (06-10), S80 (07-10), C30 906-10), V70 (07-10) z silnikami: D420T 2.0D

War 332

Blokada rozrządu
Ford Focus, Fiesta 1.25, 1.4, 1.6 16 V



Zastosowanie: Ford Focus / C-Max (03-09)

- 1.4 16 V FXDA / FXDB / FXDC / FXDD / ASDA / ASDB / FXJA

- 1.6 16 V FYDA / FYDB / FYDC / FYDD / HWDA / HWDB

Ford Fiesta / Fusion (02-09) pasek rozrządu - 1.25 16V F8JA / F8JB

/ FUJA / M7JA / M7JB; 1.4, 1.6 16V - FXJA / FXJB

Ford S-Max / Galaxy (06-09) łańcuch rozrządu 2.0 16V AOWA

War 333

Blokada rozrządu Ford / Mazda - Zetec - benzyna
3 adaptory, listwa do blokowania wałków rozrządu,
blokady wału korbowego - 3 sztuki (bolce)



Zastosowanie: Ford Fiesta, Focus, Focus C-MAX, Puma, Eskort, Orion, Mondeo, Cougar, Courier, Transit Connect, Fusion, Tourneo Connect; **Mazda** 121; Mazda 2 (02-07); Mazda 3 (03-06), 6 (02-07) 1.8 16V LF 2.0 16V LF; Mazda Tribute (01-04) 2.0 16V YF
Silniki: benzynowe 1.25, 1.4, 1.6, 1.7, 1.8, 2.0 16V ORAZ 1,8 TDI

War 373

Blokada rozrządu Ford 1.8 / Mazda 2.0 / 2.3 turbo



Zastosowanie:

Ford Mondeo: 1,8 SCI	- Kod silnika CFBA	rok 2003 - 2007
Mazda 3: 2,3 MPS	- Kod silnika L3 Turbo	rok 2006 - 2009
Mazda 3: 2,0 DiSi I- Stop	- Kod silnika LF(MZR DISI)	rok 2009 - 2013
Mazda 3: 2,3 MPS	- Kod silnika L3 Turbo	rok 2009 - 2013
Mazda 5: 2,0 DISI	- Kod silnika MZR 2.0(LF)	rok 2010 - 2013
Mazda 6: 2,3 MPS	- Kod silnika L3 Turbo	rok 2005 - 2007
Mazda 6: 2,0 DISI	- Kod silnika (LF(MZR DISI))	rok 2010 - 2013
Mazda CX-7: 2,3	- Kod silnika L3 Turbo	rok 2007 - 2012

War 405

Blokada rozrządu Ford / Volvo 1.6 EcoBoost



Zastosowanie: Ford B-Max (2012), C-Max (2010), Focus (2011), Galaxy (2010), Grand-C-Max (2010-2011), Mondeo (2010), S-Max (2010); Volvo S60 (2001), S80 (2010-2011), V60 (2011), V70 (2010-2011), MC: IQJA, JQDA, JQDB, JQDA, JTDB, JQDA, JQDB, JTWA, JTWB, JQDA, JTDA, JTDB, JTBA, JTBB, B4164T3, B4164T, B41464T2

War 406

Trzpień blokujący wał korbowy Ford Fiesta 1.25, 1.4, 1.6 Zetec, Duratec



Zastosowanie: Ford; Fiesta 1.25 (97-02), Fiesta 1.4 (97-02), Fiesta 1.6 (97-02), Fiesta 1.25 (02-09), Fiesta 1.4 (02-09), Fiesta 1.6 (02-09), Focus 1.4 (98-05), Focus 1.6 (98-05), Focus 1.6 (03-09), Focus C-Max 1.6 (03-09) Focus 1.6 Ti-VCT (03-09), Volvo; C30 1.6 (04-09), S40 1.6 (04-09), V50 1.6 (04-09)

War 407

Klucz blokujący wał korbowy Ford Mondeo, Transit 2.0 2.2 2.4 3.2 Duratorq TDCi (01-)



Zastosowanie: Ford Mondeo and Transit 2.0 | 2.2 | 2.4 | 3.2 duratorq Di | TDDi | TDCi diesel (01-) oraz 2.3 Duratec Benzyna .

Długa rączka do łatwego użycia narzędzia, specjalnie wyprofilowany

War 413

Blokada wału Ford 1.8 / 2.0



Zastosowanie: silniki 1.8, 2.0
Zawiera: trzpień do blokowania wału korbowego

War 44

Przyrząd do demontażu pompy wtryskowej FORD 2.0/2.4 Duratorq 16V



Zastosowanie: narzędzie do demontażu i instalacji pomp wtryskowych w samochodach FORD

War 280

Blokada rozrządu 2.2 - TDCI, HDI, JTD, HPI



Zastosowanie: Samochody Ford Transit 2,2 TDCI; Fiat Ducato 2,2 JTD; Iveco 2,2 HPI; Citron Jumper 2,2 HDI; Peugeot Boxer 2,2 HDI

War 457

Blokada wałków rozrządu Ford 1.6 EcoBoost



Zastosowanie: silniki 1.6 ecoBoost

B-Max/ C-Max (04/2010- / Fiesta (05/2012 -) / Focus (07/2010-) Galaxy (03/2006-) / Grand C-Max / Kuga (05/2012 -) / Mondeo (02/2007-) / S-Max (03/2006-) / Tourneo (02/2013-) Transit (02/2013-);
Kody silnika: JQMA, JQMB, JTMA, IQJA, JQDA, JQDB, JTDA, JTDB, IQDA, IQDB, PNDA, XTDA, MUDA, JTJA, JTWA, JTWB, JTBA, JTBB, KGBA, JQGA

War 524

Blokada rozrządu Ford 1.6 Ecobost



Zastosowanie:

Blokada rozrządu Ford 1.6 Ecobost
Modele:

- Ford B-Max (2012-2017)
- Ford C-Max (2003-2017)
- Ford Fiesta (2008-2017)
- Ford Focus (2004-2017)
- Ford Galaxy (2010-2015)
- Ford Grand C-Max (2010-2017)
- Ford Grand Tourneo Connect (2013-2015)
- Ford Kuga (2013-2015)
- Ford Mondeo (2007-2015)
- Ford S-Max (2010-2015)
- Ford Tourneo Connect (2013-2015)
- Ford Grand Tourneo Connect (2013-2015)
- Ford Transit Connect (2013-2016)

Ford: HXDA, HXDB, HXJA, HXJB, IQDA, IQDB, IQDC, IQJA, IQJC, IQJE, JJMA, JQDA, JQDB, JQGA, JQMA, JQMB, JTBA, JTBB, JTDA, JTDB, JTWA, JTWB, KGBA, MUDA, MUDD, PNBA, PNDA, PNDD, RHBA, RVJA, SIDA, USJA, XTDA, XTDB, USJA

War 459

Blokada koła pasowego wału Ford 1.6



Zastosowanie: FORD Fiesta (2013-), Fusion (2013-), Focus (2010-2013), C-MAX (2011-), S-MAX (2010-), Galaxy (2010-), Kuga (2013-), Tourneo Connect (2013-), Grand Tourneo Connect (2013-), Transit Connect (2014-),

Typy silników: 1.6 EcoBoost SCTi / GTDI IQJA (105KM) JQDA, JQDB, JQGA, JQMA, JQMB (150 KM) JTWA, JTWB (160KM) JTDA, JTDB (182KM) oe narzędzia 303-1550

VW / AUDI / ŠKODA / SEAT

War 532

Blokada rozrządu VW LT 2.8 TDI



Zastosowanie:

Kody silników:
AGK 1997-2006, ATA 1999-2006, AUH 2001-2006, BCQ 2002-2006
OEM 3445

War 540

Klucz do ustawiania zmiennych faz rozrządu Audi, VW, Seat, Skoda 1.8, 2.0 TSI



Zastosowanie:

Audi, VW, Seat, Skoda 1.8, 2.0 TSI
(numer oe zaworka 06L109257B)

War 492

Zestaw trzpieni do blokowania wału korbowego Volkswagen / Audi 2.0 - 4.2



Zastosowanie: Pierwszy - V6, V8, AAH, AFC, AHA, AKB, ART, ATQ, AUX, AWN, AVS, BBD, BCY, BEL, BFM, BHF, BNK BSB, AHA, ATQ, BCY, BDP

Drugi - Silniki benzynowe : 3.0 V6 /30V ASN, BBJ
Trzeci - 2.0, 2.4, 2.8, 3.2 FSI, 2.5 BGP, BGQ, BPR, BPS, CBTA, CBUA
3.2 V6 TDI BKH, CALA

War 7

Zestaw blokad rozrządu VW/Audi
+ klucz do wtrysków 22mm



Zawiera: blokadę wałków rozrządu, wału korbowego, tuleje do demontażu pasa przedniego, trzpień do pompy paliwa, klucz do odkręcania wtrysków 22mm z wycięciem na wiązkę elektryczną
Zastosowanie: Silniki: VW 2,5 V6 TDI i Audi A8 3,3 TDI V8. Płytki blokujące wałki rozrządu (2szt), Trzpień blokujący wał korbowy (1szt); (również silniki benzynowe V6)

War 14

Blokada rozrządu VW/Audi 2.5 TDI – 5 cylindrowe



Zastosowanie: WV LT,T4 AUDI 100,A6 2.5 TDI 5 V
Zawiera: przyrząd do blokowania wałka rozrządu bez demontażu pokrywy zaworowej

War 19

Blokada rozrządu VW/Audi 2.5 TDI V6/ 3.3 V8 TDI
(2 płytki ustalające i trzpień)



Zastosowanie: Silniki: VW 2,5 V6 TDI i Audi A8 3,3 TDI V8.
Zawiera: Płytki blokujące wałki rozrządu (2szt), Trzpień blokujący wał korbowy (1szt); (również silniki benzynowe V6) trzpień do pompy paliwa

War 26

Blokada wałków rozrządu VW/Audi/Škoda
1.4 1.6 FSI



Zawiera: przyrząd do blokowania wałków rozrządu
AUDI: A3 (03 – 08);
ŠKODA: Octavia II (04 – 08);
VOLKSWAGEN: Polo, Golf, Golf Plus, Touran, silniki benzynowe (łańcuch) 1.4/1.6 16 V FSI TWIN CAMS

War 31

Blokada rozrządu VW/Seat/Škoda 1.2 6V i 12V HTP



Zawiera: blokadę wału korbowego, wałków rozrządu 3 szt
Zastosowanie: VW Polo, Fox, Eos
SEAT Ibiza, Cordoba
ŠKODA Fabia HTP 6 V: AWY, BMD (02 – 08) 12V: AZQ, BME (02 – 08)

War 32

Blokada wałków rozrządu VW 1.4/1.6 16V benzyna



Zawiera: przyrząd do blokowania kół rozrządu
Zastosowanie: VW: Lupo, Polo, Polo Classic, Beetle, Golf, Bora, Caddy (97 - 06); **AUDI:** A2 (00 - 06); **SEAT:** Arosa, Ibiza, Cordoba, Toledo, Leon, Inca (99 - 06); **ŠKODA:** Fabia, Octavia (99 – 04);

War 36

Blokada wałka rozrządu VW/Audi/Škoda
1.9 TDI SDI



Zawiera: przyrząd do blokowania wałka rozrządu
Zastosowanie:
VW / AUDI / SEAT / ŠKODA (95 – 05);
FORD: Galaxy (97 - 00);
ŠKODA: Felicia / Pick-up D (95 - 01), Octavia SDI / TDI (96 – 06).

War 43

Blokada wałka rozrządu VW 1.9 TDI / SDI



Zawiera: przyrząd do blokowania wałka rozrządu bez demontażu pokrywy zaworowej
Zastosowanie: VW Golf, Caddy, Passat, Sharan, Touran, Transporter; **Audi** A3, A4, A6; **Ford** Galaxy; **Seat** Ibiza, Altea, Leon, Alhambra, Toledo; **ŠKODA** Fabia, Roomster, Octavia, Superb
Silniki: Diesla 1.9 TDI / SDI z pompą podciśnienia na wałku rozrządu

War 118

Blokada rozrządu VW/Audi 2.3/2.8
BENZYNA (02-05r)



Zawiera: blokadę wałków rozrządu
Zastosowanie:
VW: Golf / Bora, Jetta, GTI, Passat 2.3 / 2.8 (02 - 05);
AUDI: A8 (05 -).

War 130

Blokada wałka rozrządu VAG, VW,
Ford 2,3 - 2,8 - 2,9 litra (1991 - 2005) (stalowa)



Zastosowanie:

VOLKSWAGEN: Golf, Bora, Vento, Corrado, Passat, Sharan, Transporter(91 - 05); Beetle (00-09)
SEAT: Alhambra, Toledo 2.3 (99 - 05);
FORD: Galaxy 2.3 (95-00)
Typy silników: AAA, ABV, AES, AGZ, AMY, AFP, AZX.

War 131

Blokada rozrządu VW / Škoda / Audi / Seat 1.9 TDI



Zastosowanie:

Silniki grupy VAG
Zawiera: Grzebień do blokowania wału korbowego, przyrząd do rolki napinacza, trzpień do pompy wtryskowej

War 173

Ściągacz koła pasowego wału korbowego
Vw / Audi 4 i 5 cylindrowe



Ściągacz do demontażu kół pasowych wału korbowego

Modele: Silniki 4 i 5 cylindrowe Audi / VW

War 176

Sworzeń koła pompy wtryskowej
Volkswagen, Audi, Seat, Škoda



Zastosowanie:

Sworzeń do blokowania koła pompy wtryskowej
Volkswagen, Audi, Seat, ŠKODA

War 187

Blokada rozrządu Vw / Audi / Škoda / Seat
1.2 / 1.4 / 1.6 / 1.9 / 2.0 TDI



Modele:

- Audi: A4, A6
- ŠKODA: Octavia II
- VW: Golf/Golf Plus/Jetta/Touran

War 189

Blokada rozrządu VW LT 2.8 TDI
+ klucz do wałków rozrządu



Zastosowanie:

LT 2.8 TDI
Zawiera:
- Blokada wałka rozrządu
- Klucz specjalny do wału korbowego
Typy silników: AGK, ATA (97-06)

War 198

Blokada rozrządu VW / Audi
2.4 / 3.2 FSI / 4.2 FSI – benzyna



Zastosowanie: AUDI: A4, RS4, S5, A6/Allroad, A8, S8 R8, Q7 (05-), VW: Jetta (05-)

Typy silników: 2.4 V6 - kod silnika: BDW; 3.2 V6 FSI - kod silnika : AUK, BGP, BGQ, BKH, BPK; 4.2 V8 FSI - kod silnika : BVJ, BNS, BYH, CAUA; 5.2 V10 FSI - kod silnika : BXA, BSM

War 199

Blokada rozrządu VW 2.5 TDI PD - 5-cylindrowy
i 10-cylindrowy



Zastosowanie: Samochody Transporter T 5, Touareg, Phaeton - 2.5 TDI PD - 5-cylindrowy i 10-cylindrowy

Zawiera: Przyrząd do ustalania położenia wałka rozrządu (2 sztuki)

Kody silnika: BAC, BLK, BDP, AXD, AXE, AYH, BLJ, BNZ, BPC

War 200

Blokada wałków wyrównawczych
VW/Audi/Seat/Škoda 2.0 TDI PD



Przyrząd do ustawiania położenia wałka wyważającego w silnikach z pompą olejową napędzaną łańcuchem.

Zastosowanie: VW Golf, Caddy, Passat, Sharan, Touran, Transporter, Audi A3, A4, A6 Ford Galaxy; Seat Ibiza, Altea, Leon, Alhambra, Toledo; ŠKODA Fabia, Roomster, Octavia, Superb; Silniki: Diesla 2.0 TDI PD 8 i 16V

Kod silnika: BLS, BMM, AZV, BKD, BMN, BUY, BKE, BPW, BRB, BRC, BLB, BNA, BRD, BRE, BRF, BVA, BVF, BVG, BJB, BKC, BXE, AVQ, BMP, BRM, BRU, BSU, BXF, BRT, BDJ, BST

War 207

Blokada wału korbowego
- VW, Audi TDI 3,4,5,6 cylindrów Diesel

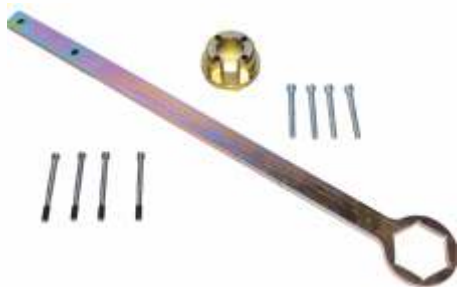

Zastosowanie: VW, Audi, Seat, ŠKODA; Silniki: Diesla TDI 3, 4, 5, 6 cyl.
Kod silnika: ACV, AHY, AJT, AUF, AXG, AXL, AYC, AAT, AEL, AHD, ANJ, APA, ANY, ASZ, ATD, AMF, ATL, BHC, AXR, AVB, AVF, AWW, AMF, BMS, BNM, BNV, ANU, ARL, AUY, BTB, BVK, BLS, BJB, BKC, AZV, BKD, AXB, AXC, BDJ, BST, AJM, ANY, AYZ, BWB, BAY, AXG, AXL, AYC, AVQ, BMP, BRM, BRU, BSU, BXE, BXF, AVQ, BMM, BDK, AZU, BMN, ATJ, BGW, BHW, ACV, AHY, AJT

War 211

Blokada rozrządu VW Crafter 2,5 TDI



Zastosowanie: VW Transporter (90-03), LT (96-06)
Crafter 2.5 TDI Common Rail
Silniki: 2.4D AAB, AJA; 2.5SDI AGX; 2.5TDI ACV, AHD, AHY, AJT, ANJ, APA, AUF, AXG, AXL, AYC, BBE, BBF
2.5TDI Common Rail BJJ, BJK, BJL, BJM

War 223

Blokada rozrządu Volkswagen, Audi 2.7 TDI CR / 3.0 TDI CR / 4.0 TDI CR – Diesel



Zestaw zawiera: blokadę wału korbowego, blokady wałków rozrządu, blokadę pompy wtryskowej, adapter, napinacz
Zastosowanie: Audi A4 2.7 TDI (05-09), Q7 3.0 TDI (06-09)
Volkswagen Touareg 3.0 V6 TDI (08-) Phaeton 3.0 V6 TDI (06-) i 4.0 TDI
Silnik: Diesla 2.7 TDI; 3.0 TDI i 4.0 TDI
Kod silnika: BPB; BMZ; BUG; BUN; ASE; ASB; BMK

War 227

Blokada rozrządu Audi A8 3.7 / 4.2 V8
silniki ABZ, AEW, AHC



Zastosowanie:
A8 (94 - 02) z paskiem rozrządu
Typy silników: ABZ, AEW, AHC

War 268

Blokada rozrządu Audi 3.6 / 4.2 V8
silniki : ABH, PT, AEC



Zastosowanie: AUDI: 100 / V8 (90-93), S6 (94-97)
Typy silników: ABH, PT, AEC

War 242

Ściągacz koła zębatego wałka rozrządu
VW Audi 1.6 TDI / 2.0 TDI CR



Zastosowanie :
VW / Audi / Seat / ŠKODA 1,6 TDI / 2,0 TDI Common Rail

War 243

Blokada rozrządu VW / Audi / Seat / Škoda 1.6 TDI / 2.0 TDI Common Rail



VW: Golf V / VI / Plus, Eos, Polo V, Jetta V / VI, Scirocco III, Beetle II, Caddy II, Passat B6 / B7 / CC, Touran II, Tiguan, Sharan II, TS, Amarock
Audi A1, A3 (8P), A4 (B8), A5, A6 (C6 / C7), TT (8J), Q3, Q5
ŠKODA Fabia II, Roomster, Praktik, Octavia II, Superb II, Yeti
Seat Ibiza (6J), Leon III, Exeo, Altea, Alhambra II

War 259

Blokada rozrządu Volkswagen 1.9 SDI / TDI kpl



Zastosowanie: Silniki grupy VAG
Blokada zawiera:
- Blokady wału korbowego
- Blokady wałka rozrządu
- Klucz do napinacza paska rozrządu silniki grupy VW/Audi

War 269

Blokada rozrządu Audi / VW / ŠKODA 2.4 / 2.7 / 2.8 / 3.0



Zastosowanie: Audi A4, S4 TURBO 2.7, A6, A8 2.4, 3.0 30V
VW Passat 2.8 30V
Typy silników: ACK, AGA, AGB, AGE, AJG, AJK, ALF, ALG, ALW, AMK, AMM, AMX, APC, APR, APS, APZ, AQD, ARE, ARJ, ARN, ASJ, ASM, ATZ, AZA, AZR, BDV, BES

War 270

Blokada rozrządu Audi / VW 3.3 ; 3.7 ; 4.2 A6 A8



Zastosowanie: Silniki 3.3 / 3.7 / 4.2:

- Audi A6, A8, S8, RS4, RS6 (98-08)

- VW: Touareg, Phaeton (03-06)

Silniki: AKB, AUX, AYS, ART, AWN, BBD, BCY, AKC, AOG, AQF, AUW, AVN, ANK, AQJ, ARS, ASG, AXQ, BFM, BHX, BGH, BGJ, BCY, AWU

War 276

Blokada rozrządu Volkswagen Touareg, Phaeton 5.0 V10 TDI



Zastosowanie:

Volkswagen Phaeton 5.0 V10 TDI 4motion, Rok 11.2002 - , 230 kW / 313 PS, 4921 cm³ mit; **Kod Silnika:** AJS, AYH

Volkswagen Touareg 5.0 V10 TDI, Rok 10.2002 - 05.2010, 230 kW / 313 PS, 4921 cm³ mit; **Kod Silnika:** AYH, BWF, BLE, BKW

War 283

Blokada rozrządu Audi / VW / Škoda / Seat 1.4 FSI TFSI ; 1.6 FSI z łańcuchem rozrządu



Zastosowanie: Silniki grupy VAG

Zawiera:

- blokadę wałków rozrządu
- trzpień prowadzący turbosprężarki
- trzpień do blokowania wału korbowego
- szpilka do blokowania napinacza łańcucha

War 287

Blokada wałków rozrządu VW / Audi / Seat / Škoda 1.6 FSI

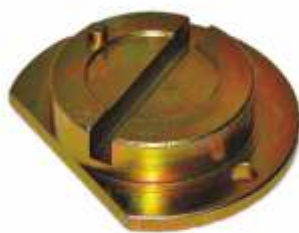

Zastosowanie: - 1.6 FSI [BAD] - pasek rozrządu

Zawiera: Blokadę do ustawiania wałka zaworów ssących w silnikach 1.6 FSI z paskiem rozrządu

War 290

Klucz wariatora Volkswagen



Zastosowanie: Silniki grupy VAG

War 292

Blokada rozrządu VW / Seat / Škoda 1.2 TSI



Zastosowanie: Volkswagen, Seat, ŠKODA 1,2 TSI

Silniki: benzynowe od - 2009 i powyżej

Kody silnika: CBZA, CBZB

War 317

Blokada rozrządu VW / Audi / Seat / Škoda 1.8 FSI / TFSI



Zastosowanie:

VW - 1.8 FSI; VW - 1.8 TFSI;

AUDI, SEAT, ŠKODA

Typy silników:

- OEM VW: T10352, T10352 / 1, T10355, T40011

War 318

Klucze do ustawiania zmiennych faz rozrządu, 2 rodzaje VW / Audi 1.8 / 2.0 FSi TFSI



Zastosowanie: Silniki 1.8, 2.0 FSi TFSI

Zawiera: Klucze (2szt.) do montażu i demontażu zaworu sterującego zmiennymi fazami rozrządu w samochodach VW, AUDI z silnikami 4v 1.8 / 2.0 TFSI / FSI

2 rodzaje kluczy o różnym rozstawie kołków

War 449

Klucz do regulacji wałka rozrządu (podwójny) VW / Audi 1.8 / 2.0 FSi TFSI



Zastosowanie: Audi: A3/A4/A5/Q5/TT,

Seat/Škoda Octavia/Superb/Yeti

Volkswagen: Golf/Jetta/Passat/Scirocco/Sharan/Tiguan

w kodach silników: CCZA, CCZB, CCZD, CDAA

War 322

Blokada wałka rozrządu
Volkswagen / Audi 2.6 ; 2.8 V6 / V8 rok 1991-2000



Zastosowanie: blokada wałków rozrządu - silniki benzynowe V6 oraz V8 1991-2000
AUDI 80, AUDI 100, AUDI A4, AUDI A6, AUDI A8
Kody silników: ABC ; AAH

War 328

Klucz koła pasowego pompy wodnej VW / AUDI



Zastosowanie: klucz do demontażu koła pompy wody

War 331

Blokada wału korbowego Audi 3.0 V6
(trzpień blokujący)



Zastosowanie:
Silniki benzynowe: AUDI A4 A6, silniki 3.0 V6 /30V
Kody silnika: ASN, BBJ

War 339

Blokada rozrządu VW 2.5 TDI PD
(Transporter T5 , Touareg)



Blokada rozrządu zawiera: blokadę koła zębatego wałka rozrządu, przyrząd do blokowania wału korbowego, przyrząd do blokowania wałka rozrządu, przyrząd do ustawienia wału korbowego, uchwyt koła zębatego wałka rozrządu
Do samochodów: VW: Transporter T5 (2003-), VW Tuareg (2003-)
Kody silników: AXD, AXE, BAC, BLJ, BLK, BPD, BPC, BPE

War 340

Blokada rozrządu
VW 2.5 / 4.9 D/TDI PD - 5-cyl i 10-cyl



Zawiera: trzpień do blokowania wału korbowego, blokada koła zębatego wałka rozrządu, przyrząd do ustalania położenia wałka rozrządu 2 szt, przyrząd do blokowania położenia wału korbowego, przyrząd do ustawienia położenia wału korbowego, przyrząd do ustawienia wałka rozrządu: Transporter T5 , Touareg , Phaeton
Kody silników: BAC , BLK , BDP , AXD , AXE , AYH , BLJ , BNZ , BPC oraz 4.9 D / TDI PD model z silnikiem : AYH (03-)

War 374

Przyrząd , blokada do ustawiania GMP
Volkswagen 2.5 TDI



Zastosowanie:
Touareg 2003, Transporter 2004, 5-cyl. Diesel
Zawiera:
Przyrząd do ustawiania górnego martwego punktu cylindra

War 381

Klucz do obracania wału korbowego
VW / Audi 2.4 / 3.2 FSI / 3.0 TDI Common R



Zastosowanie:
- AUDI A6 od 2005
- AUDI A8 od 2003
- Silniki 6-cio cylindrowe 2,4 - 3,2L FSI
- nr OEM (T40058)

War 404

Klucz sprzęgła wiskotycznego
Volkswagen Crafter 2.5 TDI



Zastosowanie:
Volkswagen Crafter z silnikami 2.5 TDI Common Rail

War 408

Blokada rozrządu VW Transporter 2.4D (95-03) ,
Volkswagen Crafter 2.5 TDi (06-09)



Zastosowanie: VW Transporter, Crafter
Kody Silnika: AAB, AJA (1995-2003) ACV, AHY, AJT, AUF, AXG, AXL, AYC (1995 - 2003)

BLOKADY ROZRZĄDU VW / AUDI / ŠKODA / SEAT / BMW

War 410

Klucz do blokowania koła pasowego wału korbowego Volkswagen LT ; Transporter



Zastosowanie: VW Transporter , LT , Audi 100, A6

Kody silników: AYC , AAB , AJA , AAT , ABP , AFL , ACV , AHY , AJT , AUF , AXG , AXL

War 418

Blokada Wału korbowego VW / Audi V6 diesel ; benzyna



Zastosowanie:

AUDI 80; 100; A4; A6; A8 - silniki 2,6l, 2,8l
AUDI A4, S4, A6, Allroad, A8 - silniki 2,4l, 2,7l, 2,8l (V6 30V), VW PASSAT, ŠKODA SUPERB - silniki 2,8l, AUDI A6; S6; A8; S8; RS6; VW Touareg, Phaeton - silniki 3,7l, 4,2l
Silniki Diesel : ŠKODA SUPERB, VW PASSAT, SHARAN; AUDI A4, A6, A8, Allroad 2.5 V6 TDI, AUDI A8 3.3l V8 TDI

War 419

Klucz do napinacza paska rozrządu VW / Audi / Seat / Škoda 1.2 / 1.4 TSI/FSI (2013) (T10499)



Zastosowanie:

Seat Mii/Leon, ŠKODA Octavia / Citigo / Volkswagen Up ! / Golf V11 / Audi A1/A3
4-cyl. (1,4 l silnik z bezpośrednim wtryskiem, turbosprężarką)
4-cyl. (1,2 l silnik z bezpośrednim wtryskiem, turbosprężarką)
3-cyl. (4 zawór)

War 431

Trzpień blokada wału Volkswagen / Audi 2.0 / 2,4 / 3.2 FSI / 2.5 / 3.2 V6 TDI



Zastosowanie:

2.0 / 2.4 / 2.8 / 3.2 FSI
2.5 (BGP, BGQ, BPR, BPS, CBTA, CBUA)
3.2 V6 TDI (BKH, CALA)
gwint M14x1,5

War 481

Blokada rozrządu Audi 2.8 FSI / 3.2 FSI / 3.0 TFSI



Zastosowanie:

Audi: Q7, Q5, S4, S5, A8, A6, A7, A5, A4
Silniki: 3.0 TFSI, 3,2 FSI, 2,8 FSI
Kody silników: CJTB, CJTC, CTVA, CALB, CAKA, CGWC, CGXC, CGWA, CMDA, CJBA, BDX, CHVA, CGWB, CGWD, CGXB, CAJA, CCEA, CCDA, CCAA, CALA, CMUA

War 537

V



War 460

Blokada , trzpień koła zamachowego BMW



Zastosowanie:

BMW z silnikami M40 - M42 - M43 - M44 - M50 - M52 - M52TU
- M54 - M56

War 475

Blokada rozrządu BMW N53 Vanos / N54 Vanos



Zastosowanie:

N53 - 2007-2011 wyposażony w podwójny VANOS z bezpośrednim wtryskiem.
N54 - 2006-2008 wyposażony w podwójny VANOS z bezpośrednim wtryskiem.

BMW

MARK-MOTO

Polski producent narzędzi warsztatowych

War 480

Blokada rozrządu BMW M52 M54 M56 M52TU VANOS



Zastosowanie:

Blokada umożliwia unieruchomienie wałków rozrządu Silniki benzynowe BMW 2.0 / 2.2 / 2.3 / 2.5 / 2.8 / 3.0 E39 E 46 E61 E38 E65 E66 X3 X5

War 489

Blokada wału korbowego BMW 1.6/2.0/3.0 N47 / N57



Zastosowanie:

klucz do blokowania koła wału korbowego BMW 1.6/2.0/3.0 - N47 / N57

War 491

Blokada rozrządu BMW 2.0 / 3.0d N47 / N47S / N57 Diesel (2007 - 2012)



Zastosowanie:

Seria 1: 116d 118d 120d 123d (E81 E82 E87 E88 F20)
 Seria 3: 316d 318d 320d 325d 330d (E90 E91 E92 E93 F30)
 Seria 5: 520d 525d 530d 530d 535d 535d GT MS50d (E60 E61 F07 F10 F11)
 Seria 7: 730d 740d 750d (F01) / 116d 118d 120d 123d (E81 E82 E87 E88 F20)
 X1: 1.8d; 2.0d; 2.3d, (E84) / X3: 1.8d; 2.0d; 3.0d, 3.5d (E83 F25)
 X5: 3.0d; 4.0d; M5.0d, (E70) / X6: 3.0d; 4.0d; M5.0d, (E71)

War 423

Ściągacz pompy wtryskowej BMW N47 / N47S Common Rail



Zastosowanie:

Samochody BMW seria 1, 3, 5 i X3 silniki 2.0d N47 / N47S (06-10)

War 122

Ściągacz BMW Common Rail/ Ściągacz koła zębatego pompy wtryskowej 2.0 / 3.0 diesel



Zawiera:

Ściągacz koła zębatego pompy wtryskowej - przydatny podczas montażu/demontażu łańcucha rozrządu.

Zastosowanie:

- BMW M47 silnik 2.0d - E46-320d
 - BMW M57 silnik 3.0d - E46-330d, E39-530d, E38-730d

War 126

Blokada wałków rozrządu BMW Common Rail 2.0 d/3.0d (TU) z zębatkowym napędem kół



Zawiera: blokadę wałków rozrządu

Zastosowanie: BMW 2.0 d/3.0d (TU) z zębatkowym napędem kół rozrządu

War 139

Blokada wałka rozrządu BMW M40 - M43 do modeli E30 - E34 - E36



Zastosowanie: silniki BMW

Zawiera:

Blokadę wałka rozrządu w silnikach montowane w modelach E30 - E34 - E36
Kody Silnika: M40 - M43

War 159

Blokada rozrządu BMW silniki M42, M44, M50, M52, M52TU, M54, M56, S50US & S52US



Zastosowanie: silniki BMW

Zawiera: Blokadę wałka rozrządu w silnikach montowane w modelach E30, E36, E46, E34, E39, E38
Kody Silnika: M42, M44, M50, M52, M52TU, M54, M56, S50US & S52US

War 180

Blokada rozrządu BMW DIESEL 2.0d N47 / N47S Common Rail



Modele: BMW silniki 2.0 diesel

Typy silników: **kod silnika:** N47 / N47S, 118d E81/87 (06-10), 120d E81/82/87 (06-10), 123d E81/82/87 (07-10) 318d E90/E91 (07-10), 320d E90/E91/92 (05-10) 520d E60/61 (06-08), X3 2.0d E83 (07-10)

War 188

Blokada rozrządu BMW / ROVER Diesel z systemem Common Rail



Zastosowanie: silniki BMW 2.0

Zawiera: blokadę wałka rozrządu z uchwytem, trzpień do blokowania koła zamachowego i blokady napinaczy.

Kody silników: M47, M47TU, M47T2, M57, M57TU, M57TU2

War 224

Blokada wałków rozrządu BMW benzyna M60 / M62



Zawiera: przyrządy do zablokowania czterech wałków rozrządu

Modele: BMW: 730 i / 740 i [E32;E38] (92 - 94; 94 - 96), 530 i / 540 i [E34] (92 - 96), 535 i / 540 i [E39] (96 - 00) 735 i / 740 i [E38] (96 - 02), 840 i / Ci [E31] (93 - 99), X5 4.4 / 4.6 [E52] (99 - 04).

Typy silników: M60 (30 8S 1/40 8S 1), M62 (35 8S 1 / 35 82 2 / 44 8S 1 / 44 8S 2 / 44 8S 2 / 46 8S).

War 252

Blokada rozrządu BMW benzyna V8 3.6/4.0/4.4 /4.8 N62/N62TU + 6.0 V12 N73 (łańcuch rozrządu)



Zestaw blokad rozrządu do nowej generacji silników benzynowych V8 oraz V12 BMW serii 5, 6, 7 oraz X5. **Zastosowanie:** BMW benzyna V8 i V12 (łańcuch rozrządu) N62 / N73; **Seria 5**-540i /545i/550i (E60/61);roczniki 2003-4882010; N62- B40A/B44A /B48B; **Seria 6**-645i/650i (E63/64); roczniki 2003-2010; N62 - B44A/B28B; **Seria 7**-735i /740i/745i/750i/760i (E65/66); roczniki 2002-2008; N62 - B36A/B40A/B44A/B48B/; N73 B60A; X5 - 4.4/4.8 (E53); rocznik 2003-2007; N62-B44A/B48A

War 285

Blokada rozrządu BMW 2,5 TDS



Modele: BMW: 318 tds (E36), 325 td / tds (E36), 525 td / tds (E34 / E39), 725 tds (E38), (91 - 03); **OPEL:** Omega B 2.5 TD (94 - 01); **LAND ROVER:** Range Rover 2.5 DT / SE
Typy silników: BMW: M41 (17 4T 1), M51 (25 6T 1)
OPEL: OHC 25 DT / X25 DT; **RANGE ROVER:** 25 6D (94 - 02)

War 347

Blokada rozrządu BMW N43 1.6, 2.0 (B16, B20 - łańcuch)



Zastosowanie: BMW1 -116i, 118i, 120i (E81, E87, E88) od roku 2006 do 2013; BMW3 - 316i, 318i, 320i (E90, E92, E93) od 2006 do 2013; BMW5 - 520i (E60, E61) od 2007 do 2010; **Kody silników:** 1.6 B16A; AA (122 KM) 2.0 B20A; B20AA; B20AY; B20KO; B20UO (122KM; 143KM; 170 KM).
Zawiera: narzędzie do ustawienia wałków rozrządu, listwę do ustawienia Vanos'a, trzpień napinacza 2 szt, narzędzie do ustawienia wałków wyrównujących, trzpień ustalający wału korbowego, napinacz łańcucha

War 382

Blokada rozrządu BMW 2.5 / 3.0 Silniki N51, N52, N52K, N53, N54 (łańcuch rozrządu)



Silniki N51 / N52 / N52K z systemem Valvetronic; silniki N53 / N54 bezpośredni wtrysk.
Zastosowanie: **Seria '1'**- 128i E82 (07-10); 130i E81/E87 (05-08); 135i E82 (07-10)
Seria '3'- 323i E90/91/92/93 (04-10); 325i/xi E90/91/92/93 (04-10); 328i/xi E90/91/92/93 (04-08); 330i/xi E90/91/92/93 (04-10); 335i/xi E90/91/92/93 (05-09);
Seria '5'- 523i/Li E60/61 (04-10); 525i/Li/xi E60/61 (04-10); 528i/xi E60/61 (06-08); 530i/Li/xi E60/61 (05-10); 535i/xi E60/61 (05-10); 630i E63/64 (04-08); 730i/Li E65/66 (04-08); Z4: 2.5/3.0 E85/86 (05-10); X3: 2.5/3.0 E83 (06-10) X5: 3.0 E70 (06-10)

War 390

Blokada wału korbowego BMW N12, N14, N40, N42, N45, N46, N52



Zastosowanie:

Klucz do blokowania koła wału korbowego BMW

War 414

Blokada rozrządu BMW benzyna 1.8 / 2.0 N42 / N46 / N46T Valvetronic



BMW 1.8 oraz 2.0 z systemem Valvetronic. Umożliwia wymianę i ustawienie rozrządu.
Modele: BMW: 118, 120, 316, 318, 320, 520i, Z4, X3
Silniki N42, N46, N46T z systemem Valvetronic o oznaczeniach kodowych B18, B18A, B20, B20A, B20B; **Seria '1'** BMW 118i; 120i (E87) - 2004-2010; **Seria '3'** BMW 316i; 316 ti Compact (E46) - 2001-2005; BMW 318 ti Compact (E46) - 2005-2005; BMW 318i (E46) - 2001-2007; BMW 318i (E90) - 2005-2008; **Seria '5'** BMW 520i (E90) - 2004-2008
BMW Z4: 2.0 (E85) - 2004-2009; BMW X3: 2.0i (E83) - 2005-2009

War 417

Przyrząd do blokowania wałków wyrównowazających BMW N40, N42, N45, N46



Zastosowanie: Narzędzie do blokowania wałków wyrównowazających w silnikach BMW

War 255

Blokada rozrządu Citroën / Peugeot 2.0 16V ze zmienną fazą rozrządu



Zastosowanie: CITROËN / Peugeot 2.0 16V ze zmienną fazą rozrządu
Zawiera:
 - trzpień do blokowania koła zamachowego
 - trzpień do blokowania wałka rozrządu wydech
 - trzpień do blokowania wałka rozrządu ssący
Ważne! Nie Przekraczać siły nacisku 25 Nm

War 273

Klucz wału korbowego Citroën / Peugeot Benzyna / pasek 1.8/2.0/2.2 16V HPI "EW"



Zastosowanie: 1.8 16V, 2.0 16V, 2.2 16V o kodach sil. "EW" z nieregulowanymi kołami wałków rozrządu.
Zawiera: Klucz wału korbowego. Silniki benzynowe Służy do ustawiania położenia kołnierza koła pasowego wału korbowego.

War 284

Blokada rozrządu Citroën Peugeot 2.7 V6 HDI (pasek rozrządu)



Zastosowanie: Samochody CITROËN Peugeot z silnikami 2,7 V6 HDI CITROËN C5 III (05-10), C6 (06-08) PEUGEOT 407 / Coupe (04-09), 607 (04-10)
Kody silników: TD17TED4 (UHZ), DT17BTD4(UHZ)

War 323

Blokada koła zamachowego Peugeot Citroën 1.8 / 2.0 / 2.2



Zastosowanie: silniki benzynowe 1.8 / 2.0 16V HPI - roczniki 1998- CITROËN C4, C5, Xsara, Picasso, Evasion, Synergie, C8, Jumpy, Dispatch Peugeot 206, 307, 406, 607, 806, 807, Expert
Kody silnika: EW12J4(3FC), EW10D-HPI(RLZ), EW10J4S(RFK), EW10J4(RFN), EW7J4(6FZ), EW10J4(RFR), EW10J4D(RLZ)-HPI OEM: 0189R

War 346

Blokada rozrządu Citroën / Peugeot 1.8 / 2.0 16V 6fZ ; RFN



Zastosowanie: CITROËN / Peugeot 1.8 / 2.0 Koło wału mocowane na jedną śrubę!! PEUGEOT 406 407 1.8 16v CITROËN XSARA PICASSO 1.8 16V; Peugeot 206 ; 207 ; 307 2.0 16V
Kod silnika: 6FZ; RFN

War 358

Blokada rozrządu Citroën / Peugeot 1.4 16V "ET"



Zastosowanie: Silniki 1.4 16V ET + KFV-KFV z paskiem rozrządu PEUGEOT: 106(00-03) 1007(05-07) 206/CC(00-07) 207(06-07) 307(01-07) Partner(00-03) CITROËN: C2(03-07) C3/Pluriel(00-06) C4(04-07) Saxo(00-03) Xsara(00-04) Berlingo(01-07)

War 412

Blokada rozrządu Citroën C15, Relais, Visa, Xantia, XM, Xsara / Fiat



Zastosowanie: Ulysee/Scudo/Ducato 1.9D/TD (94-02)
Kody silnika : D8B, D9B, DHX, DJY

War 420

Blokada rozrządu Citroën 1.0 / 1.1 / 1.4 / 1.6 / 1.9 Peugeot 1.0 / 1.1 / 1.4



Modele: AX, Gti, ZX, BX, C15, BX, 15, 16, 19, Visa Gti, Saxo, 106, 205, 309, 405
Kody Silnika: CDY, CDZ, C1A, HDY, HDZ, H1A, KDX, KDY, KDZ, KFY, KFZ, K1A, K1F, K1G, K2A, K2B, K2D, K3A, K6B, M4A, BAY, B1A/A, B1E, B1F, B4A, B6D, B6E, BDY, DDZ, DFZ, DKZ, D2A, D2E, D2C, D2F, D6A, D6D, D6E, 159A, 171B, 171C, 171D, 180D, 180Z, NFX, TU1, 2, 3, 9, XUS-171B, 180A, B1E, XU9-D2D/D, D6B, X12XE;

War 463

Blokada rozrządu Peugeot Citroen 1.0 / 1.2 VTI benzyna



Zastosowanie: Citroen: C3 III (12-16), C4 Cactus (14-16), C-Elysee (12-16), DS3 (12-16) Peugeot: 108 (14-16), 208 (12-16), 308 (13-16), 2008 (13-16)
Kody silnika: EBO (ZMZ), EB2 (HMZ), EBO (ZMZ), EB2 (HMZ)

War 493

Blokada rozrządu Citroen, Peugeot, 1.4 / 1.6 16v VTi THP



Typy silników:

1.4 VTi Valvetronic o kodach: EP3 (8FS) ; N12

1.6 VTi Valvetronic o kodach: EP6 (5FW) ; N14

1.6 THP Direct Injection o kodach EP6DT (5FX) EP6DTS (5FY)

Citroen:

- C3 III - EP3C (8F01), EP6C (5F01)
- C3 Picasso - EP3 (8FS), EP3C (8F01) EP6 (5FW)
- C4, C4 Picasso - EP6 (5FW), EP6DT (5FX)
- C5 III - EP6CDT (5F04)
- DS3 - EP3 (8FS), EP6C (5F01), EP6DT (5FX)

Peugeot:

- 207 - EP3 (8FS), EP6 (5FW), EP6C (5F01), EP6DT (5FX), EP5DTS (5FY)
- 308 - EP3 (8FS), EP3C (8F01)
- 308 - EP6 (5FW), EP6C (5F01)
- 308 - EP6CDTX (5FU), EP6DT (5FX), EP6DTS (5FY)
- 308 - EP6 (5FW), EP6C (5F01), EP6DT (5FX), EP6CDT (5F04)
- 508 - EP6 (5FX), EP6C (5F01), EP6CDT (5F04)
- RCZ - EP6CDTX (5FU), EP6CDT (5F04)

War 174

Blokada rozrządu Honda Benzyna i Diesel 1.6 1.8 2.0 2.3 3.0

HONDA



Zastosowanie: HONDA: Civic(91-95), Accord(92-03), Prelude(92-01), Shuttle/Odyssey(95-01), Civic (97-00), Accord (96-03)

Silniki benzynowe:

1.6 B16A2, 1.8 F18A3, F18B2, F18B4, 2.0 F22Z2, F22B2, F22B8, H22A2, H22A5, H22A7, H22A8, 2.3 F23A7, F23Z5, H23A2, H23A3, 3.0 J30A1

Silniki Diesel: 2.0 TDi ;2.0T2N ;2.0T2R

War 308

Klucz - blokada koła pasowego wału Honda



Zastosowanie:

Przyrząd do blokowania koła pasowego wału korbowego
Rover: 618 / 623 / 620 Honda: Prelude, Civic, Aerodeck, Accord, Accord Vtec, Legend, CRV, Shuttle

Silniki: benzynowe - 1.4 / 1.6 / 1.7 / 2.0 / 2.2 / 2.3 / 3.5 V6

OEM: 07MAB-PY30100

War 468

Blokada rozrządu Honda 2.0 TD / DI / SDI



Zastosowanie:

Honda; Accord (96-03), Civic (97-00),

Kody silnika: 20T2N, 20T2R, 20T

War 486

Blokada koła pasowego wału Volvo (T4, T5) 1.6, 2.0 GDTI

VOLVO



Zastosowanie:

Volvo : 1.6 / 2.0 GTDI (B4164T, B4164T2, B4164T3, B4164T, B420T6, B420T7)

War 177

Blokada rozrządu Volvo V 50 16 V 1.8 / 2.0 z łańcuchem - benzyna



Zastosowanie:

Volvo silniki benzynowe 1.8 / 2.0 16V

War 461

Blokada rozrządu Volvo 2.0 / 2.4 Diesel



Zawiera: Blokada wałka i wału

Zastosowanie: Volvo: 850, 900, C30, C70 -2006, S40 -2004, XC90 S60 -2009, S60 2011-, S80 -2006, S80 2007-, V40 2013-, V50 V60 V70 2000-2008, V70 2008-, V70XC 2001, XC70 -2007, XC60, XC70 2008-,

Kody silnika: D4204T5, D4204T14, D5204T, D5204T2, D5204T3, D5204T4, D5204T5, D5204T6, D5204T7, D5244T2, D5244T3, D5244T4, D5244T5, D5244T6, D5244T7, D5244T8, D5244T9, D5244T10, D5244T11, D5244T12, D5244T13, D5244T14, D5244T15, D5244T16, D5244T17, D5244T18, D5244T19 D82PHEV

War 301

Blokada rozrządu Renault 16V / 2.5 20V Volvo 1.6/1.8/1.9/2.0/2.2/2.3/2.4/2.5 (pasek)



Zastosowanie: VOLVO: 850 (92-97); S40 (96-04); V40 (96-04); C70 (98-02); S70 (97-00); S80 (00-05); S60 (01-05);

Typy silników:

VOLVO: B5254, B5234, B5204

RENAULT: Laguna, Safrane 2.0 16v, 2.5 20v (96 - 01)N7, N7Q, N7U

War 169

Blokada rozrządu Alfa Romeo 1.8 / 2.0 16V, 2.0 TS (niebieska)



Zastosowanie: Alfa Romeo 145, 146, 147, 155, 156, 166, Spider / GTV (1995-2008)

Kod silnika: AR 323.01, 672.04, 162.01, 323.10, 371.06, 322.01, 671.02, 322.05 -

War 201

Klucz napinacza Fiat / Alfa Romeo (męski)



Zastosowanie: Alfa Romeo 1.4, 1.6, 1.8, 2.0, po 95r. FIAT Bravo, Brava, 1.8 16V, 95-00r.; Marea 1.8 16V, 96-03r.; Barchetta 1.8 16V, 96-00r. LANCIA Delta, Dedra 1.8, 96-99r.; Lybra 1.8 16V, 99-03r

War 202

Klucz napinacza Alfa Romeo / Lancia (żeński)



Zastosowanie: Alfa Romeo 145, 146, 147, 155, Spider, GTV 2,0 Twin Spark Lancia Delta, Dedra, 1,8
Kod silnika: AR323.01, 672.04, 162.01, 323.10

War 232

Blokada rozrządu Alfa Romeo 145, 146, 147, 155, 156 (1996-2008) 1.4, 1.6 16V TS (fioletowa)



Zastosowanie: Alfa Romeo 145, 146, 147, 155, 156 (1996-2008)

Silniki: benzynowe 1,4 / 1,6 16V

Kod silnika: 676.01, 321.04, 322.05, 182A2.000, 182A1.000, 175A3.000, 182A4.000 321.02, 321.03, 322.01, 335.04, 671.06, 676.01, 372.03, 321.04, 322.05

War 240

Blokada rozrządu Alfa Romeo 147/156/166 2.0 JTS, Spider 2.0 JTS 20V1 - benzyna (jasnozielona)



Zastosowanie: Alfa Romeo 147, 156, 166, GTV, Spider, GT (2004+)

Silniki: benzynowe 2,0 20V JTS

Kod silnika: 937A1.000, 839A2.000, 839A3.000

War 241

Blokada rozrządu Alfa Romeo 156, 166, GTV(96-07)/ Lancia 2.5, 3.0 V6 24V, 4 Kostki (czerwona)

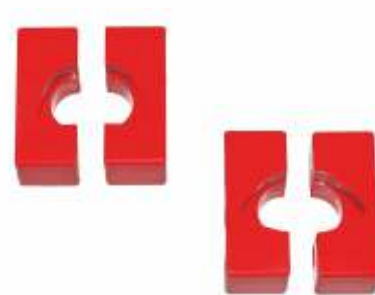

Blokada wałków rozrządu 4 szt.

Zastosowanie: Alfa Romeo 156, 166, GTV (1997-2005)

Lancia 2.5, 3.0 V6 24V

Silniki: benzynowe 2,5 / 3,0 V6 24V

Kod silnika: 161.02, 161.05, 324.01, 342.01, 343.01, 932A.000

War 271

Blokada wałka rozrządu Lancia Kappa 5 cyl. 2.0 20v. (srebrna)



Zastosowanie:

Lancia Kappa (1996 -) benzynowe 5 cylindrowe 2,0 20V

Kod silnika: VIS

War 295

Blokada rozrządu Fiat / Alfa Romeo / Lancia 1.4 MultiAir (pasek)



Zastosowanie: Fiat Punto Evo (2009-); Lancia Ypsilon (2009-);

Alfa Romeo Mito (2009-); Alfa Romeo Giulietta (2010-);

Kody silników: 1.4 (105KM) 955A6.000;

1.4 (135KM) 955A2.000 ; A7.000; 1.4 (163KM) 955A8.000;

1.4 (170KM) 940A2.000

War 336

Blokada rozrządu Alfa Romeo 1.7 / 1.8 TBI od 2009 roku



Zastosowanie:

Samochody Alfa Romeo - Giulietta, 159, Spider, Brera

Lancia - Delta 1.7 Di

Kody silników: 1.7 Tbi (1.7Di) 939B1000 (200KM)

1.7 Tbi (1.7Di) 940A1000 (235KM) z paskiem rozrządu

BLOKADY ROZRZĄDU

MITSUBISHI

War 261

Blokada rozrządu Mitsubishi
1.8 ; 2.0 ; 2.4 ; 2.5 ; 3.0 ; 3.5 16V



MITSUBISHI: Colt (89-95), Eclipse (93-00), Space Runner (99-04), Lancer(89-05) 3000GT (93-00), Challenger (98-00), Carisma (96-05), Space Star (99-06), Grandis (04-), Galant (93-03), Outlander (03-07) L200/Triton (97-06) Sigma (91-96), Space Wagon (92-05), Shogun/Pajero /Pinnin/Montenero (94-00), HYUNDAI
Typy silników: 1.8 16V 4G67 4G93GDi, 2.0 /16V/V6/GDi 4G63 4G94 / 6A12, 2.4/GDi 4G64 4G69 2.5 V6 6A72 6G73, 3.0 V6 6G72, 3.5 / GDi V6 6G74

SUBARU

War 263

Blokada rozrządu Subaru Impreza 2.5 Boxer



Zastosowanie: silniki 2.5 Boxer
Klucze do blokowania kół rozrządu

MINI COOPER

War 209

Blokada rozrządu Mini Cooper 1.6 Diesel



Zastosowanie: MINI Cooper D (06-10) z paskiem rozrządu
Kody silników: 1.6D - W16 (R55-R56)

War 264

Blokada rozrządu Mini One , Cooper 1.6 ,
Cooper 1.6S , benzyna na łańcuchu



Modele obsługiwane przez blokadę:
Mini Cooper, Mini One, Mini Cooper 1.6l,
Mini Cooper S 1.6l
Kody modeli silników :
W10B16AA, W11B16AA, W10B16BA

War 493

Blokada rozrządu Mini 1.4/1.6 16v VTI THP



Typy silników:
1.4 VTI Valvetronic o kodach: EP3 (8FS) ; N12
1.6 VTI Valvetronic o kodach: EP6 (5FW) ; N14
1.6 THP Direct Injection o kodach EP6DT (5FX) EP6DTS (5FY)
Kody silnika: N12 1.4 Valvetronic, N14 1.6 Direkteinspritzer

War 218

Blokada rozrządu Chrysler Voyager 2.5 ; 2.8 CRD



Zastosowanie: Chrysler (Grand) Voyager (01-08),
Jeep Cherokee (01-08)
Kody silnika: 2.5 CRD - R2516C, R2516C5, R2516L, R2516K,
2.8 CRD - R2816K, R2816K4

War 355

Blokada wałków rozrządu Chrysler 2.8L Diesel po 2007r



Zastosowanie: Chrysler 2.8L Diesel po 2007r
Kody silnika: vm.9991a; vm.9992

CHRYSLER / JEEP

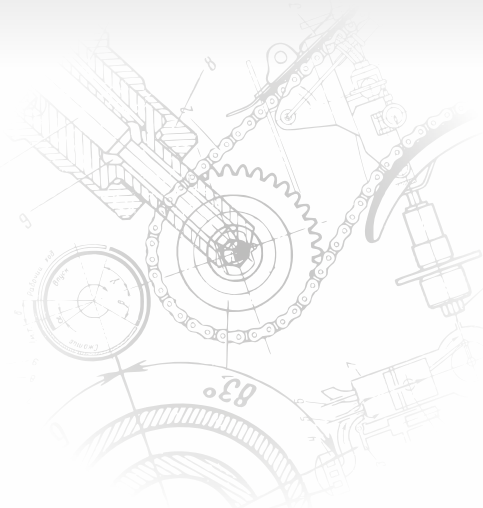

MARK-MOTO

Polski producent narzędzi warsztatowych

BLOKADY ROZRZĄDU MERCEDES / LAND ROVER / JAGUAR

War 367

Blokada pompy wtryskowej
MB Diesel OM 601, OM 602, OM 603



Zastosowanie: Mercedes - Benz, typ: 601, 602, 603.
Zawiera: Przyrząd do blokowania pomp wtryskowych,
Stosowany podczas montażu i demontażu pomp.

War 386

Blokada rozrządu Mercedes 2.0, 2.1, 2.2 CDI



Zastosowanie:
Mercedes 2.0, 2.1, 2.2 CDI

War 392

Blokada pompy wtryskowej Mercedes OM 604
z pompą Lucas



Zastosowanie:
Samochody Mercedes OM 604 z pompą Lucas
Służy do blokowania pompy przed jej wymontowaniem.

War 477

Blokada rozrządu Mercedes 2.0 / 2.1 / 2.2 CDI



Zastosowanie:
A-Class (176) 2.1 D, B-Class (246) 2.1 D, C-Class (204) 2.1 D,
E-Class (212) 2.1 D, CLS (218) 2.1 D, S-Class (221) 2.1 D, CLA (117),
GLK (204) 2.1 D, M-Class (166) 2.1 D, Viano (639), Vito (639) 2.1 D,
Sprinter (906) 2.1 D
Silniki: 2.0 / 2.1 / 2.2 CDI

War 478

Blokada rozrządu MERCEDES M651 MB (07-)



Zastosowanie: silniki M651 MB (07-)
Zestaw umożliwia pozycjonowanie wałków rozrządu
w zainstalowanej pozycji, a także do obracania, instalacji
oraz demontażu kół pasowych wału korbowego.

War 468

Blokada rozrządu Land Rover 2.0 TD / DI / SDI



Zastosowanie:
Land Rover: Freelander (97-00), L Series, MG; ZR (01-05),
ZS (01-05), Express (03-05), Rover; 220 (95-99), 420 (95-05),
620 (95-99), 25 (99-05), 45 (99-05), Streetwise (03-06)
Kody silnika: 20T2N, 20T2R, 20T

War 302

Blokada rozrządu Land Rover / Jaguar
Diesel 2.0 Tdi, 2.5 Tds, 2,7 TDV6



Zastosowanie: Land Rover: Freelander (97-00) 2.0TD (20T2N, 20T2R) 90/110/130;
Defender (99-07) 2.5Tds (10P, 15P); Discovery (98-05) 2.5Tds (10P, 15P);
Sport/Discovery 3 (04-08) 2.7 TDV6; Range Rover (05-08) 2.7 TDV6;
Land Rover Freelander 2: TD4 (06-09) Silniki Td4 - DW12BTED4;
Jaguar: S-type (04-08) 2.7 TDV6, XJ (04-08) 2.7 TDV6.

War 465

Blokada pompy wtryskowej Rover/ Land Rover/
Jaguar 3.0 TDV6



Zastosowanie: Jaguar XF,XJ, Land Rover Discovery 4,
Range Rover & Range Rover Sports 2009-2014

War 466

Blokada rozrządu Land Rover Td5 2.5D/Td5
na łańcuchu



Zastosowanie:
Land Rover TD5 2.5, Defender & Discovery II
Kody Silnika:
10P, 15P, 16P (99-07)

War 526

Blokada rozrządu Porsche 3.0 / 3.6

PORSCHE



Zastosowanie: Porsche Cayenne, Macan
Silniki: 3.0 S, 3.6 GTS, 3.6 Turbo

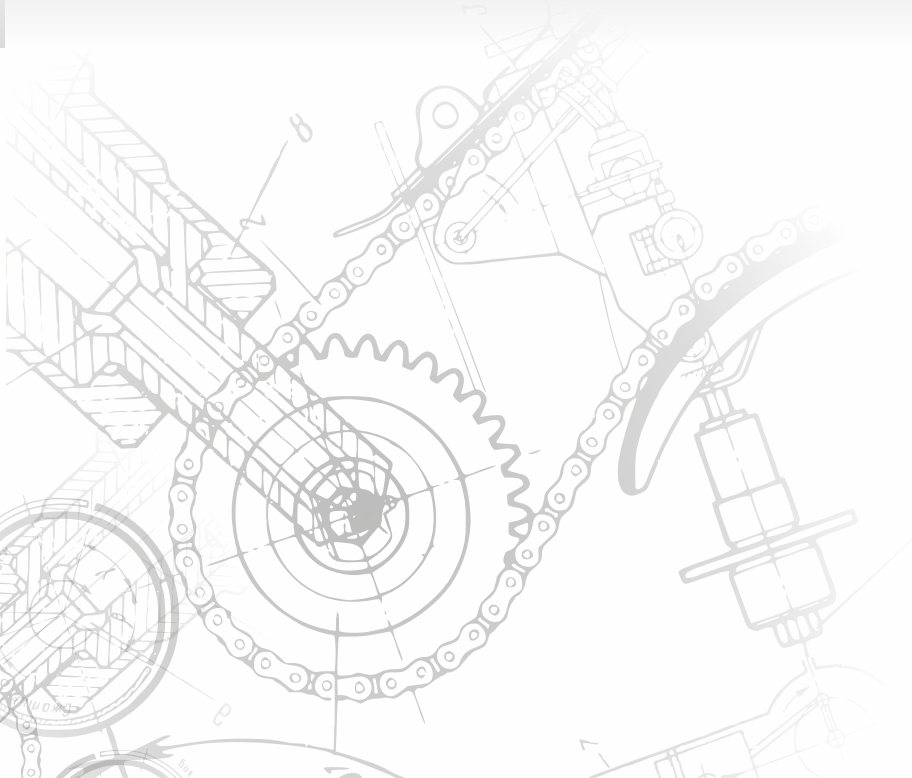

FREZY

War 17

Frez czołowy do wału VW TDI 1.9/ 2.5



Zawiera: frez, łożysko oporowe, nakrętka, wałki prowadzące 3 szt

Zastosowanie: Frez służy do wyrównywania powierzchni czopa wału

Silniki: 1.9/2.0/2.4/2.5 V5 , 3.3 V8 , 2.5 V6 TDI

War 21

Frez gniazd wtryskiwaczy Mercedes CDI



Zastosowanie:

Typy silników: 2.3 - F1AE0481C, F1AE0481D, F1AE0481N (2002-2008),

3.0 - FICE0481A z łańcuchem (2004-)

War 166

Frez do naprawy spustu oleju Volkswagen



Zastosowanie:

Przyrząd służy do wyrównania powierzchni miski olejowej po naprawie gwintu korka

ŚCIĄGACZE TULEI WAHACZY I TYLNEJ BELKI OPEL / FIAT

War 1

Ściągacz do tulei pływających Opel Vectra B/BMW E 36



Zastosowanie: Narzędzie służy do montażu i demontażu tulejek „pływających” na samochodzie

War 487

Ściągacz piasty łożyska Opel Vivaro 2.0 DCI



Zastosowanie:
- Renault Trafic
- Opel Vivaro

War 142

Ściągacz tulei przedniego wahacza Opel Vectra C



Zastosowanie: Przyrząd do wprasowywania i wyprasowywania tulei
Umożliwia montaż i demontaż na samochodzie.

War 190

Ściągacz tulei wahacza dół przód



Zastosowanie:
Opel Astra G, H, Zafira; Vectra B (duża tuleja)
Nr OE tulei (0352358)

War 371

Ściągacz tulei tylnej belki Opel Zafira A, Astra G, Combo



Zastosowanie:
ASTRA G hatchback (F48_, F08_) | ASTRA G kombi (F35_)
ASTRA G coupe (F07_) | ASTRA G kabriolet (F67) COMBO Tour
COMBO nadwozie pełne / kombi | MERIVA | ZAFIRA A (F75_)

Służy do montażu i demontażu tulejki na samochodzie

numery tulejki

A.B.S.	270535
BOGE	87 -609 -A
FAI AutoParts	SS5389
FAI AutoParts	SS5446
FIRST LINE	FSK6 241
LEMFÖRDER	26582
LEMFÖRDER	26582 01
MAPCO	33767
OPEL	402644
QUINTON HAZELL	EMS8296
UNIPART	GSV2407
VAUXHALL	9156735

War 372

Ściągacz tulei tylnej belki Opel Zafira B, Astra H, Meriva B



Zastosowanie: Opel Zafira B, Astra H, Meriva B
(Nr OE tulejki OPEL 4 02 952; 54 02 637)

Ściągacz służy do montażu i demontażu na samochodzie

Numery OE

AUTOMEGA:	3054020637
AUTOMEGA:	3004020952
AUTOMEGA:	300402952
GENERAL MOTORS:	13110418
GENERAL MOTORS:	13267215
JP GROUP:	1250101100
MONROE:	L24843
OPEL:	5402 637
OPEL:	0402 952
VAUXHALL:	13267215
OPEL:	402 952
SWAG:	40 93 0604
TRISCAN:	8500 24843
VAUXHALL:	13110418

War 499

Ściągacz piasty / łożyska Fiat Ducato, Citroen Jumper

FIAT



Zastosowanie: Fiat Ducato, Citroen Jumper

Ściągacz służy do montażu i demontażu na samochodzie

ŚCIĄGACZE TULEI WAHACZY I TYLNEJ BELKI FIAT / IVECO

War 4

Ściągacz tulei wahacza tył



Narzędzie służy do montażu i demontażu tulejek metalowo-gumowych na samochodzie

Zastosowanie: FIAT Cinquecento, Seicento

War 12

Ściągacz wkładu gumowego tulei wahacza tył



Narzędzie służy do wyciśnięcia i wciśnięcia gumowego wkładu tulejki tylnego wahacza /poza samochodem/

Zastosowanie: FIAT Cinquecento, Seicento

War 58

Ściągacz tulejek belki tył



Narzędzie służy do montażu i demontażu tulejek metalowo-gumowych na samochodzie

Zastosowanie: FIAT PUNTO I

War 105

Ściągacz tulei tylnej belki /tylko do wciskania tulei/



Narzędzie służy do montażu tulejek metalowo-gumowych na samochodzie

Zastosowanie: FIAT STILO, MULTIPLA, ALBEA

War 106

Ściągacz tulei tylnej belki /nr 46761279/



Narzędzie służy do montażu i demontażu tulejek metalowo-gumowych na samochodzie

Zastosowanie: FIAT PUNTO II

War 107

Ściągacz tulei tylnej belki /nr 50703271/



Narzędzie służy do montażu i demontażu tulejek metalowo-gumowych na samochodzie

Zastosowanie: FIAT PANDA 2003 r

War 115

Prasa do demontażu i montażu sworzni dolnych



Prasa służy do demontażu i montażu sworzni wahacza na samochodzie

Zastosowanie: IVECO

War 116

Zestaw adapterów do demontażu i montażu sworzni dolnych



Zastosowanie: IVECO
adaptery współpracują z prasą o indeksie WAR 99

War 195

Ściągacz tulei wahacza dolny przód



Służy do montażu i demontażu

Zastosowanie: Fiat PUNTO GRANDE (199) 09.05-; FIORINO/QUBO; Linea; CITROËN Nemo nr 34344 01

War 523

Ściągacz tulei wahacza tył Fiat Doblo 2010 – oem tulejki FIAT 51930337



Zastosowanie: Ściągacz tulei wahacza tył Fiat Doblo. Do montażu i demontażu tulejki na samochodzie.
średnica zewnętrzna/wewnętrzna tulejki [mm]: 50/12
długość całkowita [mm]: 60
Oe tulejki
FIAT 51930337, BIRTH 2695, ORIGINAL IMPERIUM 1410

War 378

Ściągacz do demontażu tulei wahacza tył Fiat Bravo II (nr OE tulejki 50700796)



Ściągacz do demontażu tulei wahacza tył Fiat Bravo II na samochodzie, do montażu można użyć narzędzia o numerze katalogowym war 105

War 5

Ściągacz tulei plastikowych Škoda Fabia/VW Polo /tylko do wciskania tulei/



Narzędzie służy do montażu tulejek plastikowych wahacza na samochodzie
Zastosowanie: VW POLO, ŠKODA FABIA, SEAT IBIZA

War 377

Ściągacz tulei wahacza tył Fiat Bravo II (Nr OE tulejki 50700796)



Ściągacz służy do montażu i demontażu tulei tylnego wahacza w samochodzie
Zastosowanie: Fiat Bravo II

War 163

Ściągacz piasty VW, Seat, Škoda /Ściągacz z ABS i bez ABS/



Zastosowanie:
Ściągacz służy do wymiany łożyska (piasty koła) na samochodzie bez wyjmowania zawieszenia

VW Polo, Škoda Fabia, Seat Ibiza - przednia oś

War 6

Ściągacz tulei Golf IV/Audi A3/Škoda Octavia / tylko do wciskania tulei/



Narzędzie służy do montażu tulejek plastikowych/metalowych tylnej belki na samochodzie
Zastosowanie: VW GOLF IV, BORA, AUDI A3, ŠKODA OCTAVIA

kody OE tulejek	
FIAT	50700796
FIAT	50702649
FIAT	50706505
FIAT	51812443
FIAT	51840600
LANCIA	51840600
SWAG	70 93 7453
SIDEM	819302

kody OE tulejek	
FIAT	50700796
FIAT	50702649
FIAT	50706505
FIAT	51812443
FIAT	51840600
LANCIA	51840600

War 164

Ściągacz śruby centralnej górnego wahacza VW, Audi po 2005r



Zastosowanie:
Przyrząd służy do wyciągnięcia śruby mocującej górne sworznie wahacza

War 10

Ściągacz tulei wahacza falistych "krzywych" VW GOLF III, PASSAT



Narzędzie służy do montażu tulejek krzywych tylnej belki na samochodzie
Zastosowanie: VW GOLF III, VENTO, PASSAT

War 93

Prasa do sworzni górnych : T4, Master, Movano,
Interstar dolnych: Sprinter, VW LT



Prasa służy do montażu i demontażu sworzni wahacza na samochodzie

Zastosowanie:

sworzni górnych : T4, MASTER, MOVANO, INTERSTAR
dolnych : SPRINTER, VW LT

War 129

Ściągacz piasty / łożyska VW T5



Zastosowanie: Volkswagen T5

Ściągacz służy do montażu i demontażu piasty na samochodzie

War 133

Prasa / Ściągacz do montażu i demontażu
sworzni /WAR 27, WAR102, WAR116/



Zastosowanie: Zestaw / Prasa do montażu i demontażu sworzni

Górnych: VW T4; Renault Master/Opel Movano /Nissan Interstar
Dolnych: Sprinter, LT; Renault Master/Opel Movano /
Nissan Interstar; IVECO

Pozwala na demontaż i montaż dolnego sworznia na samochodzie.

War 147

Zestaw adapterów sworzni wahacza przód
VW T4, Mercedes Sprinter, VW LT



Współpracuje z prasą WAR 99

Zastosowanie: VW T4 górny sworzni - Pozwala na demontaż
i montaż górnego sworznia bez wyciągania wahacza.
Sprinter, LT - Pozwala na demontaż i montaż dolnego sworznia
na samochodzie

War 155

Ściągacz tulei plastikowych Škoda Octavia II /
VW Touran/Golf V (nr OE tulei 6Q0 407 183)Toledo



Przyrząd służy do wprasowania i wyprasowania
tulejek plastikowych na samochodach ŠKODA Octavia II;
VW Touran; Golf IV; Vw Jetta III; Seat Ibiza IV; Seat Toledo III

War 172

Ściągacz tulei Golf IV/Audi A3/Škoda Octavia
/do wciskania tulei (War 6) dla tulei FEBI /



Ściągacz do wprasowywania tulejek plastikowych
w tylnej belce

War 191

Ściągacz tulei wahacza
Volkswagen T5 - tylny wahacz



Ściągacz tulejek Volkswagen T5 - tylny wahacz do montażu
i demontażu tulejek na samochodzie

War 231

Ściągacz tulei wahacza przedniego / tylniego



Przyrząd służy do montażu i demontażu tulejek na
samochodzie

Zastosowanie: SEAT Leon, Toledo II / ŠKODA OCTAVIA /
VW Bora, Golf IV (Nr OE - 1J0 407 181)

War 306

Ściągacz piasty / łożyska VW Polo, Seat, Škoda,
Audi A2 /Ściągacz z ABS i bez ABS /



Zastosowanie: VW Polo, Seat Ibiza, ŠKODA Fabia,
Audi A2

Ściągacz służy do montażu i demontażu piasty na samochodzie

War 311

Ściągacz tulejek tylnej osi Volkswagen / Audi / Seat po 2004 roku



Zastosowanie: VW Golf 2005-, VW Jetta 2006-, VW Scirocco 2009- VW Beetle 2012-, VW Eos 2006-, AUDI A3-, S3 2004-, AUDI TT-, TTS 2007-, SEAT Altea 2004-, SEAT Leon 2006-, SEAT TOLEDO 2005-

War 421

Ściągacz tulei tylnej belki Audi A4 , A4 Avant 94-01 /tylko do wprasowywania/



Zastosowanie:
Typy silników: 2.3 - F1AE0481C, F1AE0481D, F1AE0481N (2002-2008), 3.0 - FICE0481A z łańcuchem (2004-)

numery tulei	
BIRTH	2323
CORTECO	80000280
FLENNOR	FL4462 - J
LEMFÖRDER	14604 01
METZGER	52035509
METZGER	WM - G 058
MEYLE	100 501 0018
OPTIMAL	F8 - 5573
VAG	8D0 501 541A
VAICO	V10 - 1362

War 427

Ściągacz tulejek (dwóch) wahacza przód Volkswagen T4



Ściągacz służy do montażu i demontażu tulejek wahacza na samochodzie

OE wahacza	
7D0 407 151A	VW
116 050 0052	MEYLE
V - 509 TEKNOROT	
OE tulejek	
701 407 140 B	VW
701 407 140 C	VW
7D0 407 140	VW
985443	RUVILLE
14555	LEMFÖRDER

War 521

Ściągacz poduszki zawieszenia silnika i skrzyni biegów Volkswagen , Audi, Seat, Skoda



Ściągacz służy do montażu i demontażu tulejek wahacza na samochodzie

War 479

Ściągacz do montażu i demontażu tulei tylnej belki AUDI A4 , A4 Avant 94-01



Ściągacz służy do montażu i demontażu tulejek wahacza na samochodzie

BIRTH	2323
CORTECO	80000280
FLENNOR	FL4462-J
LEMFÖRDER	14604 01
METZGER	52035509
METZGER	WM-G 058
MEYLE	100 501 0018
OPTIMAL	F8-5573
VAG	8D0 501 541A
VAICO	V10-1362

ŚCIĄGACZE TULEI WAHACZY I TYLNEJ BELKI

War 157

Ściągacz tulejek tylnej belki Mercedes Benz S klasa W/V 220 i CL C215 (nr OE tulejki 215 350 00)



War 348

Prasa / Ściągacz do demontażu i montażu sworzni wahacza Mercedes W124 \ W201 (190)



Prasa umożliwi montaż i demontaż sworzni wahacza na samochodzie .

War 349

Adaptory do demontażu i montażu sworzni wahacza Mercedes W124 / W201 (190)



Adaptory do demontażu i montażu sworzni wahacza Mercedes W124

współpracują z prasą war 99

War 428

Ściągacz tulei przednich sanek Mercedes ML W163 (OE tulejek 163 330 02 75/ 1633300275)



Do montażu i demontażu na samochodzie ściągacz pasuje też do tulejki w tylnych sankach (tylnej osi) MERCEDES ML W163.

Oe tulejek
1633300275 MERCEDES - BENZ
163 330 02 75 MERCEDES - BENZ
014 033 0095 MEYLE
014 610 0018 MEYLE
10 92 6212S WAG
401 781 TOPRAN
02.31.115 TRUCKTEC AUTOMOTIVE
30 - 7289 VEMOV
30 - 7289 VEMO
BZAB -003
26413 FEBI BILSTEIN
26212 FEBI BILSTEIN

War 27

Prasa do sworzni wahacza przód VW T4 , Mercedes Sprinter, VW LT



Prasa służy do demontażu i montażu sworzni wahacza na samochodzie

Zastosowanie: MERCEDES SPRINTER, VW LT - dolny sworzeń VW T4 - górny sworzeń

War 141

Adapter do demontażu sworzni VW Crafter , Mercedes Sprinter 906



współpracuje m. in. z zestawem war 27

War 80

Ściągacz tulejek tylnego wahacza Mercedes /min.190,CLK,C,E,S,SLR,SLK/



Narzędzie służy do montażu i demontażu tulejek wahliwych na samochodzie.

Zastosowanie: MERCEDES 190 (W 201) A12, CLK 208, CLK 209, klasa C 202-203, E 124-210, S (W140-124), SL (R 129), SLK (R170)

War 50

Adaptory do tulejek wahaczy przód Mercedes C 01-07 r.



służą do wyciskania i wciskania tulejek przy użyciu prasy hydraulicznej

War 424

Ściągacz tulejek tylnej belki / mostu Mercedes W210, W202, W203, W140 (OE129 351 21 42)



Do montażu i demontażu na samochodzie

Producent	Kod OE
BOGE	88 - 559 - A
FEBI BILSTEIN	12399
KOIVUNEN OY	802 - 1362
LEMFÖRDER	524 001 362
MERCEDES-BENZ	129 351 21 42
MEYLE	014 035 0044

War 361

Ściągacz piasty / łożyska tylnego wahacza Mercedes Vito Viano 2.2 CDI po 2003 r



Zastosowanie :

Mercedes Viano, Vito 2.2 CDI W639 po 2003 roku

War 453

Ściągacz tulei tylnej belki Mercedes S klasa W220 C215



Zastosowanie: Ściągacz tulei tylnej belki Mercedes S klasa W220 C215
numery tulejek: FEBI 22666; LEM. 22400; LEM. 2240001;
MERC.:221 350 01 75; 220 351 11 42; MEYLE:014.035.0088
SWAG:10 92 2666; VAICO:V30-7363

War 500

Ściągacz piasty, łożyska, tarczy hamulcowej Ford Transit

FORD



Zastosowanie: Ściągacz umożliwia montaż i demontaż piasty, łożyska na samochodzie bez demontażu zawieszenia z samochodu

War 506

Ściągacz piasty / łożyska przód Ford Mondeo IV ; Focus II RS



Zastosowanie:

- Ford Mondeo Mk4 Od: 19-02-2007 Do: 01-2015
- Ford Focus RS - Od: 12-01-2009 Do: 29-07-2011

Numery OEM

FORD (1 463 833), FORD (1 496 721), FORD (6G91-2C300)
FORD (6G912C300GAB), FORD (6G91-2C300-GAC)

War 305

Ściągacz piasty / łożyska Ford Focus II, C-Max, Volvo/ Mazda 3 /Ściągacz z ABS i bez ABS/



Zastosowanie: Ford, Volvo, Mazda

Ściągacz służy do montażu i demontażu piasty na samochodzie

War 359

Ściągacz piasty / łożyska z Abs i bez Abs - Ford Mondeo, Focus, C-Max/ Mazda 3 / Volvo C30 C70 S40 V50



Ściągacz piasty umożliwia montaż i demontaż piasty / łożyska na samochodzie bez wyjmowania czujnika ABS

Zastosowanie: Ford Mondeo, Focus, C-Max, Mazda 3, Volvo C30 C70 S40 V50

War 385

Ściągacz / Prasa tulei " cukierek " wahacza wzdłużnego tył Ford Focus



Ściągacz do montażu i demontażu tulejek na samochodzie.

Zastosowanie: Ford Mondeo 2007-; Ford Focus mk.1 1998-2005
Ford Focus mk.2 2004-2007; Ford Focus mk.3 2007 - 2011;
Ford C-max 2004 - 2007; Ford C-max mk.2 2007 - 2011;
Ford Focus Cabriolet; Ford Kuga

War 20

Ściągacz tulejek tylnej belki Ford



Narzędzie służy do montażu i demontażu tulejek gumowo-metalowych tylnej wahacza na samochodzie

Zastosowanie: FORD MONDEO

War 114

Ściągacz tulei tylnej belki Ford Fiesta, Ka



Narzędzie służy do montażu i demontażu tulejek gumowo-metalowych tylnej belki na samochodzie

Zastosowanie: FORD FIESTA, KA

War 230

Ściągacz / Prasa tulei "cukierek" wahacza wzdłużnego tył Ford Focus



Przyrząd służy do montażu i demontażu tulejek na samochodzie

Pasuje do:
 * FORD Focus Mk1 od 08/1998 do 05/2005 wszystkie modele
 * FORD Focus Mk2 od 07/2004 do 12/2007 wszystkie modele
 * FORD Focus Mk2 FL od 01/2008 - wszystkie modele

War 364

Ściągacz / Prasa tulei "cukierek" wahacza wzdłużnego tył Ford Mondeo MK 4



Przyrząd służy do montażu i demontażu tulejek bez konieczności demontażu wahacza.

Zastosowanie: Ford Mondeo po 2007 roku

War 233

Ściągacz tulei wahacza tył oś przednia Ford Galaxy/ Seat Alhambra / VW Sharan (OE VW 7M0 407 181 A)



Ściągacz służy do montażu i demontażu tulejek na samochodzie bez konieczności wyciągania wahacza

Strona zabudowy: oś przednia, z lewej / oś przednia, z prawej / z tyłu / na dole

Rodzaj wahacza: dla wahacza poprzecznego

War 254

Ściągacz tulei wahacza tylnego poprzecznego górnego (sierp / banan)



Umożliwia montaż i demontaż na samochodzie lub prasie hydraulicznej

Zastosowanie: Volvo S40 II; Ford FOCUS sedan; Ford FOCUS kombi; Ford FOCUS II Turnier; Ford FOCUS II; Mazda 3; Volvo V50; Ford FOCUS II sedan; Ford FOCUS; Ford FOCUS C-MAX; Mazda 3 sedan; Mazda 5; Ford C-MAX
 numery tulejki - zamienniki : 31940 01 ;JBU636

War 369

Ściągacz tulejek przednich sanek Ford Focus II ; III ; C-Max / Volvo



Do montażu i demontażu tulejek na samochodzie FORD C-MAX CAP 2003-2007, FORD C-MAX CB3 2007-2010, FORD FOCUS II 2004-2008, FORD FOCUS II CB4 2008-2011, FORD FOCUS III CB8 2011-, FORD GRAND C-MAX CB7 2010-, VOLVO S40 II 200401 -, VOLVO V50 200404 -

nr OE tulejki
FM-FOC4
1695011,
1355621,
1695011,
23032,
30666042,
1695011,
1355621,
1695011,
23032,
30666042,
1695011

nr OE tulejki
1326988,
4M515L021AB,
1326988,
23033,
30714550,
FM - FOC5

War 370

Ściągacz tulejek prawych przednich sanek Ford Focus II ; III ; C-Max / Volvo



Do montażu i demontażu tulejek na samochodzie
 Zastosowanie: FORD FOCUS C-MAX(2003/10 - 2007/03), FORD FOCUS II (DA_)(2004/11 - /), FORD FOCUS II Convertible(2006/10-/) FORD FOCUS II Estate (DAW_)(2004/11 - /), FORD FOCUS II Saloon (DA_)(2005/04 - /) VOLVO S40 II (MS)(2004/01 - /), VOLVO V50 (MW)(2004/04 - /)

War 352

Prasa do sworzni wahacza przód Renault Scenic II, Grand Scenic II, Megane II



Zastosowanie:
Prasa służy do montażu i demontażu sworzni na samochodzie nr OE sworzni: 82 00 615 057 / 82 00 615 058 / 82 00 346 941

War 353

Adaptory do montażu i demontażu do sworzni wahacza przód Renault Scenic II, Grand Scenic II, Megane II



Zastosowanie: Renault Scenic II; Grand Scenic II; Megane II; Dacia Logan

adaptory współpracują z prasą o indeksie war 99

War 368

Ściągacz tulei przednich sanek Renault Laguna II, Trafic II



Zastosowanie:
Ściągacz tulei przednich sanek Renault Laguna II / Trafic II (OE tulejki 8200000512)

Do montażu i demontażu tulejek na samochodzie

War 47

Ściągacz tulejek tylnej belki Renault Laguna II



Narzędzie służy do montażu i demontażu tulejek gumowo-metalowych tylnej belki na samochodzie
Zastosowanie: RENAULT LAGUNA II

War 45

Prasa do sworzni wahacza przód Renault, Opel, Nissan



Prasa służy do demontażu i montażu sworzni wahacza na samochodzie
Zastosowanie: sworznie górne przód RENAULT MASTER, OPEL MOVANO, NISSAN INTERSTAR

War 79

Ściągacz tulejek tylnej belki Renault Clio, Thalia / tylko do wciskania tulei/



Narzędzie służy do montażu tulejek gumowo-metalowych tylnej belki na samochodzie
Zastosowanie: RENAULT CLIO II, THALIA

War 46

Zestaw adapterów do prasy sworzni górnych



Zastosowanie: RENAULT MASTER, OPEL MOVANO, NISSAN INTERSTAR
Współpracuje z prasą o indeksie WAR 99.

War 97

Prasa do demontażu i montażu sworzni wahacza przód /dolny sworzni Renault /Opel/Nissan



Prasa służy do demontażu i montażu sworzni dolnych wahacza na samochodzie
Zastosowanie: Renault Master, Opel Movano, Nissan Interstar

War 98

Zestaw adapterów do demontażu i montażu sworzni/dolny



Zastosowanie: Renault Master, Opel Movano, Nissan Interstar
Współpracuje z prasą o indeksie WAR 99.

ŚCIĄGACZE TULEI WAHACZY I TYLNEJ BELKI

War 100

Prasa do demontażu i montażu sworzni górnych i dolnych Renault Master / Opel Movano / Nissan Interstar



Prasa służy do demontażu i montażu sworzni dolnych i górnych wahacza na samochodzie

Zastosowanie: Renault Master/Opel Movano /Nissan Interstar

War 102

Zestaw adapterów do demontażu i montażu sworzni /górnym i dolnym/



Zastosowanie: Renault Master/ Opel Movano/ Nissan Interstar
Współpracuje z prasą o indeksie WAR 99.

War 134

Prasa do sworzni Sprinter VW T4 LT / Renault Master / Opel Movano / Nissan Interstar



Pozwala na demontaż i montaż dolnego sworznia na samochodzie.

Zastosowanie : Zestaw / Prasa do montażu i demontażu sworzni Górnych: WV T4 /Renault Master/Opel Movano/Nissan Interstar
Dolnych : Sprinter,LT ; Renault Master/Opel Movano/Nissan Interstar

War 160

Adapter do demontażu sworzni Renault Master dół po 2006r



Zastosowanie: Renault Master dół po 2006r

War 161

Prasa do sworzni wahacza dół Renault Master/ Opel Movano + adapter war 160



Zastosowanie : Renault Master/Opel Movano dolny sworzni

War 162

Prasa do sworzni wahacza 20 Adapterów Master, Movano / Iveco / VW Lt, Crafter, Sprinter



Pozwala na demontaż i montaż dolnego sworznia na samochodzie.

Zestaw: Prasa do montażu i demontażu sworzni (ze wszystkimi adapterami jakie produkujemy)

Górnych: WV T4 ; Renault Master/Opel Movano /Nissan Interstar;
VW Crafter , Mercedes Sprinter /Dolnych: Sprinter, LT;
Renault Master- po 2006 r/Opel Movano/Nissan Interstar; IVECO

War 170

Ściągacz tulei wahacza przód Renault Laguna I (pod prasę hydrauliczną)



Zastosowanie:

Służy do wyprasowywania i wprasowywania tulei po ówczesnym wyciągnięciu wahacza
nr OE 77 00 822 503

War 171

Ściągacz tulei wahacza przód Renault Laguna I



Zastosowanie:

Renault Laguna
nr OE 77 00 824 042

War 175

Ściągacz tulei wahacza dół przód P; L; Opel Astra G, H, Zafira



Zastosowanie:

Opel Astra
nr OE 352 364

War 326

Ściągacz tulejki wahacza przód Renault Laguna;
Traffic Espace / Opel Vivaro



Inne numery OE

TD582W DELPHI

FL0937 -G FLENNOR

26938 LEMFÖRDER

L10527 MONROE

4408 958 SK3 OPEL

6174 SIDEM

60 92 2822 SWAG

Ściągacz do montażu i demontażu tulejek po ówczesnym wyciągnięciu wahacza z samochodu

Ściągacz tulejek/ silent-block wahacza przednia oś dolny tylny

Zastosowanie: RENAULT LAGUNA I i II ; Trafic II ; Espace IV ; Opel Vivaro

War 329

Ściągacz tulejek tylnej belki Renault Laguna II
/do niefabrycznych tulejek z płaskim tyłem/



Zastosowanie: Ściągacz tulejek tylnej belki Renault Laguna II do tulejek po modyfikacji z płaskim przodem i gumowym tyłem

War 330

Ściągacz tulejek tylnej belki Renault Laguna II kpl



Zastosowanie: Renault Laguna II

5 adapterow do org i niefabrycznych tulejek

War 334

Ściągacz tulejki wahacza przód Renault Laguna II,
Espace IV



Zastosowanie:

Do montażu i demontażu tulejki

Ściągacz tulejki wahacza przód Renault Laguna II ; Espace IV (tulejka środkowa)

nr OE 8200002868 ; FE22821

War 337

Ściągacz tulejek wahacza przód Renault Clio II,
Renault Kangoo I, Thalia I



Zastosowanie:

Do montażu i demontażu tulejek

Ściągacz tulejek wahacza przód Renault Clio II; Renault kangoo I; Thalia I

do obu tulejek występujących w wahaczu

War 503

Ściągacz tulejek tylnej belki Renault Laguna III,
Renault Laguna Coupe po 2007 r



Zastosowanie: Specjalistyczny ściągacz do wprasowywania tulejek na tylnej belce.

Ranault Laguna III, Renault Laguna Coupe

Numery OEM: RENAULT 55 04 400 01R/ 55 04 466 24R / 55 04 500 01R

War 487

Ściągacz piasty łożyska Renault Trafic,
Opel Vivaro 2.0 DCI



Zastosowanie:

- Renault Trafic

- Opel Vivaro

War 539

Ściągacz tulejki tylnej belki Opel Corsa B, C, Tigra
(oe tulejki 24443815 ; 5402636)



Zastosowanie:

do montażu i demontażu tulejki na samochodzie

numery tulejek:

24920 FEBI BILSTEIN / 06005 METALCAUCHO / 24443815 OPEL / 5402636 OPEL / 40924920 SWAG / Topran 206 483

War 379

Ściągacz tulei tylnej belki Renault Megane II; Scenic II; Grand Scenic II (OE tulei 7701479190)



Ściągacz do montażu i demontażu tulejek tylnej belce Renault Megane II; Scenic II; Grand Scenic II,

Zastosowanie:

31396 FEBI BILSTEIN | 562804 HUTCHINSON
7701479190 RENAULT | 77 01 479 190 Renault | 2604006 SASIC
805307 SIDEM | 412006 SPIDAN | 60 93 1396 SWAG

War 376

Ściągacz tulei tylnego wahacza dół BMW E60, E61, E65



Zastosowanie:

5' (E60); 5' Touring (E61); 6' (E63); 6' kabriolet (E64); 7' (E65); X5' (E53)
Numery OE : 33321095261/62/87, 33326753107/108,
33326754557/8, 33326770743/44/69, 33326770770/831/832

War 444

Ściągacz tulejki gumowej przedniej tylnych sanek BMW Seria 5 , 6 , 7



Zastosowanie:

Ściągacz do montażu i demontażu tulejki / poduszki gumowej na samochodzie.
nr OE 33316775781, 33316792873

War 57

Ściągacz tulei wahaczy przód BMW E39



Narzędzie służy do montażu i demontażu tulejek gumowo-metalowych wahacza przód na samochodzie

Zastosowanie : BMW E39 do tulejek o numerze katalogowym 31129068753

War 83

Ściągacz tulei tylnego wahacza BMW E36,Z3,E46



Narzędzie służy do montażu i demontażu tulejek gumowo-metalowych wahacza tył na samochodzie

Zastosowanie: BMW E36, Z3, E46 do tulejek o numerze katalogowym 33321097009

War 86

Ściągacz tulejek wahacz przód BMW E 39 M5



Narzędzie służy do montażu i demontażu tulejek gumowo-metalowych wahacza przód na samochodzie

Zastosowanie : BMW E39 M5 do tulejek o numerze katalogowym 31120006482

War 87

Ściągacz tulejek „pływających” tył BMW E 39 M5 X5



Narzędzie służy do montażu i demontażu tulejek "pływających" wahacza tył na samochodzie

Zastosowanie : BMW E39 M5,X5 do tulejek o numerze katalogowym 33326767748

War 96

Ściągacz tulei tylnej belki BMW E39 sedan



Narzędzie służy do montażu i demontażu tulejek tylnego "wózka" na samochodzie

Zastosowanie : BMW E39(1995-2003) sedan do tulejek o numerze katalogowym 33311091422

War 113

Ściągacz tulei tylnej belki BMW E39 kombi



Narzędzie służy do montażu i demontażu tulejek olejowo-gumowych tylnego "wózka" na samochodzie

Zastosowanie : BMW E39 kombi (1995-2003) do tulejek o numerze katalogowym 33311094036

War 158

Ściągacz tulejek BMW tył E39



Zastosowanie:

Przyrząd służy do wprasowywania i wyprasowania tulejki o numerze OE 3317 1093 008 w samochodach BMW 5 E39 (520 ; 523 ; 525 ; 528 ; 530 ; 535 ; 540 ; M5) BMW 5 Touring E39 (520 ; 523 ; 525 ; 528 ; 530 ; 535 ; 540)

War 165

Ściągacz tulejek BMW tył E39



Zastosowanie: BMW E39 tył - przednia oś numer OE Tulejki : 3317 1090 389

War 181

Ściągacz tulei tylnej belki BMW E32 / E34

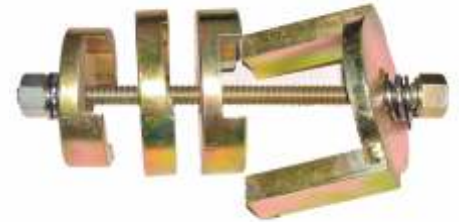

nr OE tulejki :BMW 33311129760 ; BMW 33311128670 ; LMI10640

Zastosowanie: BMW serii 5 - E34 - 12.1987 - 01.1997 sedan - touring ; 518i - 520i - 525i - 524td - 525td - 525tds - 530i - 535i - 540i - M5 ; BMW serii 7 - E32 - 09.1986 - 09.1994 limuzyna 730i - 735i - 740i - 750i

War 246

Ściągacz tulei tylnej belki do BMW E53 X5 (nr OE 33 17 6 770 456)



Zastosowanie: Ściągacz tulei " średniej" do popularnej X5 (nr tulei 33176770456) Umożliwia montaż i demontaż na samochodzie bez wyciągania tylnej belki BMW 33171096207; BMW 33176770456; LEMFORDER 3392601; MEYLE 3003317108

War 250

Ściągacz tulei tylnej belki (małej) do BMW E53 X5 (nr OE 33 17 6 770 457)



Zastosowanie: Ściągacz do montażu i demontażu tulei tylnej belki (małej) (nr OE 33176770457) do BMW E53 X5 stary numer tulejki 33 17 1 096 192

War 251

Ściągacz tulei tylnej belki (duża) do BMW E53 X5 (nr OE 33 17 6 770 454)



Zastosowanie: numery OE: BMW 33 31 1 093 662 BMW 33 31 6 770 454

War 451

Ściągacz tulejki tylnej belki BMW 5, BMW 7, F 10, F11, F18



Zastosowanie: Ściągacz tulejki tylnej belki BMW 5, BMW 7, F 10, F11, F18 nr oe tulejki 33 31 6 797 238, 33316797238

War 488

Ściągacz tulei belki tył przednia BMW Serii 5,6,7 / F10, F11, F12, F13, (33316790573, 33 31 6 775 780)



Zastosowanie: do montażu i demontażu tulejki na samochodzie numery oe tulejki OE 33 31 6 775 780 - BMW / OE 33 31 6 790 573 - BMW / OE 6 775 780 - BMW / OE 6 790 573 - BMW LEMFÖRDER 34709 01

War 490

Ściągacz tulei belki tył, tylnia BMW Serii 5,6,7 / F10, F11, F12, F13 (33 31 6 775 792, 33 31 6 793 864)



Zastosowanie: do montażu i demontażu tulejki na samochodzie numery oe tulejki OE 33 31 6 775 792 - BMW / OE 33 31 6 793 864 - BMW / OE 6 775 792 - BMW / 6 793 864 - BMW LEMFÖRDER 34710 01

War 501

Ściągacz tulei wahacza przód (dolny)
L/P BMW X5 (E70), X6 (E71, E72) 3.0-4.8
oe tulei 31106778015



Zastosowanie: Narzędzie służy do montażu i demontażu tulejek na samochodzie

Numer OE: 31 10 6 778 015/

A.B.S. 271115 / BENDIX 045495B / BIRTH 2073/ DELPHI TD914W

War 505

Ściągacz tulejki gumowej tylnej belki BMW 1, 3, X1
oe tulejki 33 17 6 760 287 , 33176760287



Zastosowanie: Narzędzie służy do montażu i demontażu tulejek na samochodzie

(E81) od 2006 do 2011 / (E82) od 2006 do 2013 / (E88) od 2008 do 2013 / (E90) od 2004 do 2011
(E91) od 2004 do 2012 / (E92) od 2005 do 2013 / (E93) od 2006 do 2013 / (E84) od 2009 do 2015
E60/61

Numer OE

33 17 6 760 287 (BMW)

20 92 6439 (SWAG)

314 710 0002 (MEYLE)

26439 (FEBI BILSTEIN)

51022 (BIRTH)

6 760 287 (BMW)

FTR5226 (FIRST LINE)

Lemforder 34643 01

War 519

Ściągacz tulei tylnej belki BMW 5 E60, E61
BMW 6 E63, E64 oe 33 31 6 770 826



Zastosowanie: Narzędzie służy do montażu i demontażu tulejek na samochodzie

BMW

5 E60 / 5 Touring E61 / 6 E63 / 6 kabriolet E64

Nr OE BMW33 31 6 764 904 / BMW33 31 6 770 826 /

BMW6 764 904 / BMW6 770 826 / LEMFÖRDER 3503901

War 520

Ściągacz tulei tylnej belki (środkowa)
BMW 5 E60, E61 BMW 6 E63, E64
oem 33176770825



Zastosowanie: Narzędzie służy do montażu i demontażu tulejek na samochodzie

BMW

5 E60 / 5 Touring E61 / 6 E63 / 6 kabriolet E64

Nr OE BMW 33176770825 / 33 17 6 767 526 / 33176767526

War 482

Ściągacz tulei wahacza przedniego VOLVO S60 I /
S80 TX / XY / V70 I i II oe tulejki 9461626



Zastosowanie: Narzędzie służy do montażu i demontażu tulejek na samochodzie

Nr OE 9461626

VOLVO

War 485

Ściągacz / Prasa tulei met – gum wahacza tył,
wzdłużny Honda Civic, CR-V, Concerto, Rover 200



Zastosowanie: Narzędzie służy do wprasowania i wyprasowania tulejek metalowo-gumowych na samochodzie bez konieczności demontażu wahacza.

Honda Civic IV, V, VI / Honda Concerto / Honda CR-V I /
Honda CRX II, III

HONDA

War 186

Ściągacz tulei (tylko do wciskania) tylnej belki Citroën C4 / Peugeot 307



Numery OE tulei 28403 FEBI BILSTEIN
5131A4 CITROËN
5131A4 PEUGEOT
62928403 SWAG

War 196

Ściągacz tulei CITROËN C5 oś przednia OE tulejki 352384



Zastosowanie:
Do montażu i demontażu tulejki na samochodzie lub po wyjęciu wahacza

War 422

Ściągacz tulei wahacza przedniego Peugeot 406



Zastosowanie:
numery OE: PEUGEOT : 352360 ; 352378
Zamienniki : MEYLE11-143520008
LEMFORDER LMI29374
FEBI 11759 ; NK 5103707 ; SASIC 5233603

War 499

Ściągacz piasty / łożyska Citroen Jumper



Zastosowanie: Do montażu i demontażu piasty na samochodzie Citroen Jumper

War 312

Adaptory do sworzni zwrotnicy góra Cherokee, Grand Cherokee, Wrangler

JEEP



Zestaw 4 adapterów do wyprasowania i wprasowania sworzni bez demontażu zwrotnicy współpracujących z prasą o indeksie WAR 99

Zastosowanie: sworzni górny
Samochody Cherokee, Grand Cherokee, Wrangler

War 398

Adaptory do sworzni zwrotnicy dół Cherokee, Grand Cherokee, Wrangler



Zestaw 4 adapterów do wyprasowania i wprasowania sworzni bez demontażu zwrotnicy współpracujących z prasą o indeksie WAR 99

Zastosowanie: sworzni dolny
Samochody Cherokee, Grand Cherokee, Wrangler

War 399

Prasa do sworzni zwrotnicy dół Cherokee, Grand Cherokee, Wrangler

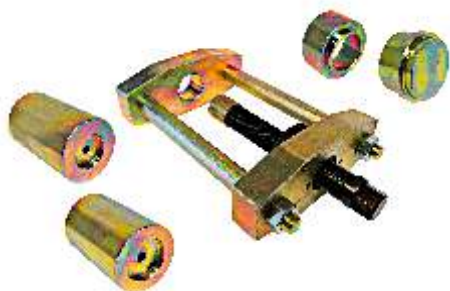

Prasa do montażu i demontażu sworzni zwrotnicy dół na samochodzie

Zastosowanie: Wrangler I i II (od 1984-2004); Cherokee do 2001; Grand Cherokee 92-04

War 401

Prasa do sworzni zwrotnicy górne i dolne Cherokee, Grand Cherokee, Wrangler

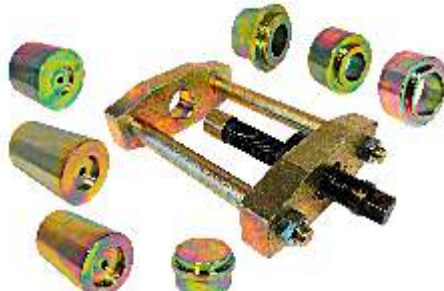

Do montażu i demontażu sworzni zwrotnicy dół na samochodzie

Zastosowanie: Wrangler I i II (od 1984-2004); Cherokee do 2001 Grand Cherokee 92-04

War 313

Prasa do sworzni zwrotnicy górnego Cherokee, Grand Cherokee, Wrangler

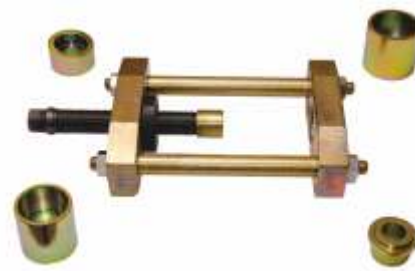

Zastosowanie: sworzni górny
Samochody Cherokee, Grand Cherokee, Wrangler

War 16

Klucz do wtryskiwaczy samochodów ciężarowych Man / Mercedes / Scania i inne



Zastosowanie : uniwersalne, otwór na wiązkę elektryczną

War 15

Klucz do alternatora Bosch VW/ Audi / Mercedes



Zastosowanie : klucz do odkręcania sprzęgiełek jednokierunkowych w alternatorach min. typu Bosch

War 39

Klucz do napinacza paska rozrządu silniki grupy VW/Audi



Zastosowanie:
Silniki grupy VAG
Klucz posiada trzy położenia

War 365

Klucz pompowtryskiwacza Volkswagen 24 kt.



Zastosowanie:
Silniki grupy VAG

War 40

Klucz do nastawnika dawki paliwa TDI VW/Audi



Zastosowanie : uniwersalne, klucz do obsługi pomp wtryskowych

War 51

Klucz do wtrysków-nasadka 22 mm



Zastosowanie: uniwersalne, klucz do odkręcania wtrysków z wycięciem na wiązkę elektryczną

War 52

Klucz sprzęgła alternatora VALEO



Zastosowanie : klucz do odkręcania sprzęgiełek jednokierunkowych w alternatorach min. RENAULT, VOLVO

War 194

Klucz nasadka sworznia wahacza Peugeot 405 hartowany



Zastosowanie:
Nasadka 35mm przeznaczona do sworznia wahacza w samochodach CITROËN oraz Peugeot 405.

War 69

Zestaw kluczy do demontażu wstępnej komory spalania /tzw. vorkamera/



Zastosowanie: uniwersalne narzędzie do demontażu vorkamery z gwintem /M22*1, M22*1,5/ MERCEDES, FIAT

KLUCZE / NASADKI / ADAPTERY

War 49

Zestaw nasadek do amortyzatorów
VW, Mercedes C (W203)



Zastosowanie : nasadki do odkręcania amortyzatorów

War 74

Klucz czopowy dwuczęściowy/ 32 mm/ 22 mm



Zastosowanie: uniwersalny klucz do odkręcania wtrysków,
MERCEDES, MAN i inne /EURO-2/

War 75

Klucz/nasadka, 1/2"/ czopowy
FI wew.22mm L-72mm



Zastosowanie: uniwersalny klucz do odkręcania wtrysków
MERCEDES, MAN i inne /EURO-2/

War 76

Klucz czopowy 32mm/4 zęby/ L-120 mm



Zastosowanie: uniwersalny klucz do odkręcania wtrysków,
MERCEDES, MAN i inne /EURO-2/

War 77

Klucz czopowy/nasadka 1/2"/ 3 zęby/ L-120 mm



Zastosowanie: uniwersalny klucz do odkręcania wtrysków,
MERCEDES, MAN i inne /EURO-2/

War 82

Klucz do odkręcania koła pasowego wału
BMW DIESEL



Zastosowanie: koła o numerach 11 23 7 805 696 , 11 23 7 793 882/
BMW min.E87,E46, E60,,E61,E90,E91,E61 LCI,

War 81

Klucz serwisowy /1/2" 60 mm/
do komory wstępnej Mercedes



Zastosowanie : uniwersalny klucz do odkręcania nakrętki
wstępnej komory spalania MERCEDES
silniki: OM 601 , OM 602 , OM 603 , OM 604 , OM 605

War 84

Klucz do odkręcania koła pasowego wału
BMW DIESEL

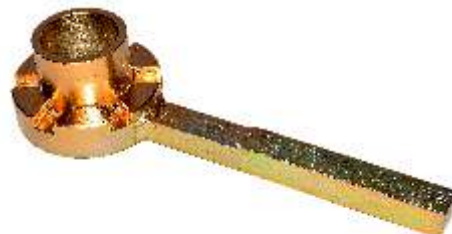

Zastosowanie : klucz do odkręcania koła
o numerze kat.11 23 2 247 565
BMW min.E46, E39,E39 318 D,320 D,520 D

War 85

Klucz do odkręcania koła pasowego wału
VW LT ,T4/ AUDI / VOLVO



Zastosowanie : klucz do odkręcania koła
o numerze 074 105 251/AC,N,R,T
silniki 2.5 TDI,SDI,2.4 D

War 90

Klucz do odkręcania/blokowania szpilki amortyzatora Ducato, Jumper, Boxer



Zastosowanie: specjalny klucz do amortyzatorów

War 92

Klucz do wtrysków-nasadka 27 mm - uniwersalny



Zastosowanie : uniwersalny klucz z powiększonym, przedłużonym otworem do odkręcania wtrysków

War 95

Klucz do odkręcania wieńca ABS Renault Maskot



Zastosowanie: specjalny klucz do demontażu i montażu pierścienia ABS RENAULT MASKOT

War 108

Zestaw kluczy do obsługi pomp wtryskowych 5 szt. specjalistycznych kluczy



Zastosowanie : zestaw kluczy do regulacji pomp wtryskowych

War 109

Klucz do pomp wtryskowych okrągły, sześciokąt 24, mocowanie trójkątne



Zastosowanie : uniwersalne, do obsługi pomp wtryskowych

War 110

Klucz do pomp wtryskowych - sześciokąt 17, prowadzenie fi 16, mocowanie trójkątne



Zastosowanie : uniwersalne, do obsługi pomp wtryskowych

War 111

Klucz do pomp wtryskowych - sześciokąt 17, prowadzenie fi 15, mocowanie prostokątne



Zastosowanie : uniwersalne, do obsługi pomp wtryskowych

War 112

Klucz do pomp wtryskowych - sześciokąt 14, prowadzenie fi 9, mocowanie trójkątne



Zastosowanie : uniwersalne, do obsługi pomp wtryskowych

War 234

Klucz do pomp wtryskowych - sześciokąt 13, prowadzenie fi 12, mocowanie prostokątne 9x7



Zastosowanie : uniwersalne, do obsługi pomp wtryskowych

KLUCZE / NASADKI / ADAPTERY

War 235

Zestaw 6 kluczy do obsługi pomp wtryskowych
6 szt. specjalistycznych kluczy



Zastosowanie: 6 kluczy do obsługi i regulacji pomp wtryskowych

War 146

Klucz do montażu piasty koła Mercedes
hartowany



Zastosowanie:
Do montażu piasty koła Mercedes

War 366

Klucz nakrętki sworznia Mercedes
ML - W163 ML; W 164 ML



Zastosowanie:
Mercedes m-klase W163 rok 1988 - 2005
Mercedes m-klase W164 rok 2005 -

War 400

Klucz / nasadka do odkręcania nakrętki tylnej
osi Mercedes, hartowana



Zastosowanie:
Klucz / nasadka (hartowana) do odkręcania nakrętki tylnej osi Mercedes W107, W114, W115, W116, W126

War 403

Klucz do odkręcania nakrętki piasty tył,
hartowany

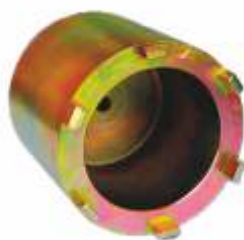

Zastosowanie :
Mercedes Sprinter i Volkswagen Crafter po 2006 roku
Opel Movano, Renault

War 210

Klucz do napinacza paska rozrządu (Audi/VW)



Zastosowanie:
VW: Transporter, LT 5cyl. 2.5 DTI, 2.4 D
AUDI: 100, A6 2.5 TDI 5 cyl

War 212

Klucz do wału korbowego Volvo silniki
benzynowe i Diesel



Zastosowanie:
VOLVO:
S80 (98-06), S40/V40 (97-), S70 / V70 (97-07), V50 (04-),
XC70 (02-07), XC90 (06-), S60 (00-), C30 (09-), C70 (98-)

Typy silników:

Silniki benzynowe:
1.6 - B4164S, 1.8 - B4184S, 1.9T - B4194T
2.0 - B4204..., 2.0T - B5204..., 2.3 - B5234FS,
2.3T - B5234..., 2.4 - B5244..., 2.4T - B5244...,
2.5T - B5254..., 2.9 - B6294..., 2.9T - B6294T,
2.8T6 - B6284..., 2.9 - B6294...
Silniki Diesel:
2.4 - D5244..., 2.4D5 - D5244...

War 222

Klucz do napinania paska rozrządu HDI



Zastosowanie:
Do napinania paska rozrządu w samochodach wyposażonych
w silniki HDI

War 228

Klucz sprzęgła wiskotycznego Mercedes Sprinter 3.0 V6 CDI



Zastosowanie:

Samochody Mercedes Sprinter 906 3.0 CDI 218, 318, 418, 518 CDI, 219, 319, 419, 519
Samochody osobowe Mercedes z silnikami 3.0 V6 CDI; 4.0 V8 CDI
Silnik 642 3.0 CDI

War 239

Klucz do sprzęgła wiskotycznego Mercedes Sprinter 906 218, 318, 418, 518 CDI



Zastosowanie:

Samochody Mercedes Sprinter 906 218, 318, 418, 518 CDI
Silnik 642 3.0 CDI

War 236

Klucz nakrętki łożyska koła osi tylnej Mercedes Sprinter, Volkswagen LT



Zastosowanie:

Mercedes Sprinter 412D Volkswagen LT do 2006 roku

War 237

Klucz napinacza Fiat 1.1 / 1.2 / 1.4 Benzyna Fiat Grande Punto, Idea, Doblo, Panda



Zastosowanie:

Fiat: Grande Punto, Panda, Idea, Doblo
Lancia: Ypsilon
Silniki: 1.1 / 1.2 / 1.4

War 238

Uniwersalny klucz do blokad rozrządu 8 końcówek



Zastosowanie: bardzo uniwersalne - MERCEDES BENZ, BMW, FORD, MITSUBISHI, HONDA, VW, AUDI, NISSAN, TOYOTA, VOLVO itp.
Zakres: 21-100 mm
Hartowany ; Masywny
4 rodzaje końcówek (8 sztuk)

War 275

Klucz do blokowania wału korbowego Volkswagen Audi Škoda 1.4-1.6 16V benzyna



Zastosowanie :

Volkswagen: Lupo, Polo, Polo Classic, Golf, Golf Plus, Beetle, Bora, Caddy | Audi: A2 | ŠKODA: Fabia, Fabia II, Octavia, Octavia II, Roomster
Oznaczenie silnika: AFK, AHW, AJV, AKQ, APE, AQQ, AUA, AUB, AXP, AFH ; AXP, BAD, BBY, BBZ, BCA

War 265

Klucz do blokowania sprzęgła klimatyzacji



Zastosowanie:

Uniwersalny klucz do sprzęgła klimatyzacji

War 445

Klucz tarczy sprzęgłowej klimatyzacji Denso 21 mm hartowany



Klucz z rozstawem otworów 21mm, hartowany

Zastosowanie:

Denso 5SE12C 5SL12C 6SEU12C 6SEU14C 7SEU16C 7SEU17C

War 446

Klucz tarczy sprzęgłowej klimatyzacji Denso 47,5 mm, hartowany



Zastosowanie:

Klucz z rozstawem otworów 47,5 mm , hartowany

KLUCZE / NASADKI / ADAPTERY

War 447

Klucz tarczy sprzęgłowej klimatyzacji
Denso 22 mm, hartowany



Zastosowanie:
Klucz z rozstawem otworów 22mm, hartowany

War 448

Klucz tarczy sprzęgłowej klimatyzacji
Denso 23 mm, hartowany



Zastosowanie:
Klucz z rozstawem otworów 23mm, hartowany

War 289

Klucz zabierakowy / Nasadka sworznia wahacza
Citroën / Peugeot 305 / 405 / 605 / 607



Zastosowanie :
Citronen BX - 82-94 CITROËN C5 ; Xantia
Peugeot 305 - 82-90 ; Peugeot 405 ; Peugeot 406 ; Peugeot 605 ;
Peugeot 607

War 362

Klucz / nasadka sworznia wahacza Citroën C4;
Berlingo / Peugeot 307, 308, 5008, hartowany



Zastosowanie:
CITROËN Berlingo od 1996 roku
CITROËN C4 od 2004 -
Peugeot 307 od 2000-
Peugeot 308 od 2007
Peugeot 5008 od 2009

OE sworznia	
CITROËN	3640.53
CITROËN	3640.60
CITROËN	3640.68
CITROËN	3640.70
CITROËN	3640.73
PEUGEOT	3640.53
PEUGEOT	3640.60
PEUGEOT	3640.68
PEUGEOT	3640.70
PEUGEOT	3640.73

War 293

Klucz 24 z mocowaniem nasadkowym



Zastosowanie: uniwersalne

War 296

Klucz do napinacza paska wielorowkowego
Ford 2.0, 2.2, 2.4 TDDI / TDC



Zastosowanie: Ford Mondeo rok 2000-
Silniki: 2.0, 2.2, 2.4 TDDI / TDCI

War 304

Klucz do napinacza paska rozrządu VW, Audi,
ŠKODA wygięty

Zastosowanie:
VW Golf IV, New Beatle 2,0 od 2003 - silniki benzynowe
VW Transporter T5, Audi A3, ŠKODA Octavia - silniki Diesel

War 309

Klucz / nasadka do odkręcania nakrętki piasty koła
Renault Mascott tył



Zastosowanie:
OE nakrętki 5010372353
Hartowany

War 324

Klucz do sekcji pompy wtryskowej Mercedes Benz - Diesel



Zastosowanie: Nasadka do montażu i demontażu uchwytu zaworu ciśnieniowego w pompie wtryskowej Mercedes Benz. Klucz nasadowy z 33 wew zębami do montażu i demontażu sekcji w pompie wtryskowej MRSF-ERE. Zastosowanie w samochodach z silnikami: OM 601, 602, 603, 605, 606, 615, 616, 617.

War 338

Klucz / nasadka do odkręcania nakrętki piasty koła tylnej osi Mercedes Vario, hartowana



Zastosowanie: nakrętka: M52 x 1,5 Mercedes 711 Vario Tył OE nakrętki 6743560126

War 354

Klucz do montażu i demontażu sworznia wahacza Iveco Daily po 2004 roku, hartowany



Zastosowanie: Iveco Daily po 2004 roku

War 387

Klucz do odkręcania pompy paliwa



Zastosowanie: Klucz do odkręcania pompy paliwa 45-190 mm

War 388

Klucz filtra oleju Mercedes (M271 / M272) 14 kt / 74 mm



Zastosowanie: Klucz filtra oleju Mercedes (M271/M272) 14 kt / 74 mm

War 132

Uniwersalny klucz do kół rozrządu 2 kpl. końcówek



Zastosowanie: Mercedes Benz, BMW, Ford, Mitsubishi, Honda, Vw, Audi; Nissan, Toyota, Volvo it.

Zakres: 21-100 mm

War 360

Uniwersalny klucz do blokowania kół rozrządu



Zastosowanie : Uniwersalny klucz do blokowania kół rozrządu z ruchomym ramieniem.

Klucz z regulacją.

War 279

Klucz do odkręcania filtra paliwa Fiat, Opel - 1.3, 1.9, Iveco 2.2, 2.3, 3.0



Zastosowanie: Fiat 1.3 , 1.9 Opel 1.3 , 1.9 Citroën Jumper, Fiat Ducato, Peugeot Boxer, Iveco 2.2 , 2.3 , 3.0

War 357

Klucz do odkręcania filtra paliwa Mercedes CDI / 47 zębów /



Zastosowanie: Służy do odkręcania filtra paliwa Mercedes CDI / 47 zębów /

KLUCZE / NASADKI / ADAPTERY

War 452

Klucz do wału korbowego Volkswagen 2.5 TDI, Touareg, Transporter T5



Zastosowanie: Touareg 2003- / Transporter 2004 -;
5-cyl. silnik wysokoprężny;
Kody silnika 2.5 TDI: BAC / BLK / BPD / AXD / AXE / BLJ / BNZ / BPC
Nr oe narzędzia : VAG T10225

War 504

Klucz / nasadka do odkręcania nakrętki piasty koła Mercedes G klasa



Zastosowanie:
Samochody Mercedes G klasa

War 507

Nasadka / klucz do nakrętek łożyskowej, rowkowej KM 10 / 78,5mm



Zastosowanie:
Rozmiar klucza
Średnica zewnętrzna : 78.5mm
Średnica wew. : 65.5mm

War 508

Klucz / nasadka do nakrętki rowkowej KM 11 zęby od wewnątrz



Zastosowanie:
Rozmiar klucza
Średnica zewnętrzna : 93mm
Średnica wew. : 69.5mm
Szerokość zęba : 7 mm

War 509

Nasadka / klucz do nakrętek łożyskowych, nakrętki rowkowej KM 11



Zastosowanie:
Rozmiar klucza
Średnica zewnętrzna : 82.5mm
Średnica wew. : 68.5mm
Do nakrętek łożyskowych KM 11
Gwint: M55x2

War 510

Klucz / nasadka do do nakrętki rowkowej KM 12 zęby od wewnątrz



Zastosowanie:
Rozmiar klucza
Średnica zewnętrzna : 98 mm
Średnica wew. : 75 mm
Nakrętka KM 12 M60 x 2

War 511

Klucz koła pasowego wału Opel 1.6 SIDI benzyna



Zastosowanie : Klucz służy do blokowania koła pasowego wału Opel Cascada / Astra J / Zefira C / Insignia - 2013 -2016
Typy silników : SIDI Turbo / EcoFLEX
Kod silnika: A16XHT / A16SHT / B16SHT / B16SHL / B16SHT

War 512

Klucz do ustawiania pozycji wału korbowego Fiat / Opel 1.3 CDTI



Zastosowanie: Lancia , Ford: KA
Fiat: Punto, Panda, Idea, Doblo, Doblo Cargo
Opel: Agila, Corsa-C, Combo-C, Corsa-D, Astra-H, Tigra-B, Meriva
Suzuki: Ingis, Wagon, Swift
Kody silników: 188A9.000, 169A1.000, 188A8.000, 199A3.00

War 513

Nasadka / klucz do nakrętek łożyskowych, nakrętki rowkowej KM 12



Zastosowanie:
Rozmiar klucza
Średnica zewnętrzna : 87.5mm
Średnica wew. : 74.5mm
Do nakrętek łożyskowych KM 12
Gwint M60 x 2

War 458

Klucz koła pasowego BMW M52 / M54 / M56



Zastosowanie: Klucz do montażu i demontażu oraz blokowania koła pasowego BMW M52 / M54 / M56, 6 cylindrowe

War 469

Klucz / nasadka do odkręcania sworznia Renault Master III / Opel Movano B MK II



Zastosowanie:
Renault Master III, Opel Movano B, MK II
Numery sworzni
TRW: JBJ817 / OPEL: 4419219, 93197233 /
RENAULT: 8200688877

War 472

Klucz do nakrętki łożyskowej KM9, nakrętki rowkowej

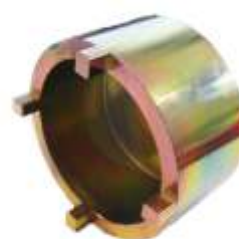

Zastosowanie:
Rozmiar klucza: Średnica zewnętrzna : 73.5mm
Średnica wew. : 60.5mm
Rozmiar nakrętki : Średnica zew. 65
Gwint 45x1,5

War 473

Klucz / nasadka do sworznia wahacza KIA CEED, Hyundai i30 / 4 zęby /



Zastosowanie: Kia Creed, Hyundai i30
Numery OE sworznia:
HYUNDAI 51760 2R000
KIA 51760 2R000

War 483

Klucz do odkręcania nakrętki pompy paliwa Volkswagen Crafter 2006-2016



Zastosowanie:
Volkswagen Crafter 2006 - 2016
Numer nakrętki OE: WHT001765

War 474

Klucz / nasadka do sworznia wahacza przód KIA CEED / Hyundai i30 / 6 kt wew. /



Zastosowanie:
Kia Creed / Hyundai i30
Numery sworzni
HERTH+BUSS JAKOPARTS J4860323
MOOG KI-BJ-13409
VAICO V53-0107

War 435

Klucz do blokowania koła paskowego Renault / Peugeot / Citroën 3.0 V6



Zastosowanie:
Citroën Xantia, XM 3,0 V6 XfZ (ES9J4) 1997-01
Peugeot 406/Coupé, 605 3,0 V6 ES9J4 (XFZ) 1997-
Renault Xantia, XM 3,0 V6 XfZ (ES9J4) 1997-01
Laguna L7X 700/701/713/727731 1997-2005
Renault Safrane 3.0 V6 24v L7X 700/701/713/727731 1997-2005
Renault Espace 3.0 V6 L7X 700/701/713/727731 1997-2005
Renault Safrane 3.0 V6 24v L7X 700/701/713/727731 1997-2005
Renault Espace 3.0 V6 L7X 700/701/713/727731 1997-2005

War 495

Klucz do blokowania koła pasowego wału Opel / Renault 1.6 / 2.0 / 2.3 DCI



Zastosowanie: Renault: Megane II / Scenic II / Laguna II, III /
Espace IV / **Nissan:** Qashqai / X-trail / Primastar /
Opel: Movano / Vivaro
Kody silnika: M9R 2.0dCi; 610, 615, 630, 700, 721, 740, 742,
760, 761, 762, 763, 780, 782, 784, 786, 788, 800, 802, 803, 805,
808, 816, 830, 832, 833, M9T 2.3dCi; 670, 672, 676, 678, 680,
686, 690, 692, 694, 698

War 498

Klucz do obracania koła pasowego wału BMW N47 / M57



Zastosowanie:
Służy do blokowania koła pasowego wału

KLUCZE / NASADKI / ADAPTERY

War 502

Klucz do odkręcania nakrętki piasty koła przód IVECO 35



Zastosowanie:
Klucz do odkręcania nakrętki piasty koła przód IVECO 35

War 525

Klucz koła pasowego Jaguar i Land Rover



Zastosowanie:
Służy do blokowania i ściągania koła pasowego wału Silniki Jaguar i Land Rover 3.2 / 3.5 / 4.0 / 4.2 / 4.4 V8.
Kody silnika: AJ26, AJ27, AJ28, AJ34

War 484

Klucz filtra oleju Fiat, Opel, Alfa Romeo 1.3 / 1.6 / 1.9 / 2.0



Zastosowanie:
Fiat, Opel, Alfa Romeo
Wymiar: 75,3 mm x 16

MŁOTKI BEZWŁADNOŚCIOWE

War 60

Młotek bezwładnościowy /koło/
M12/16 FI 70 0,9 kg



Zastosowanie: uniwersalne narzędzie warsztatowe

War 65

Młotek bezwładnościowy /walec/
M12/16 FI 40 1,0 kg



Zastosowanie: uniwersalne narzędzie warsztatowe

War 66

Młotek bezwładnościowy /walec/
M12/16 FI 50 1,5 kg



Zastosowanie: uniwersalne narzędzie warsztatowe

War 67

Młotek bezwładnościowy /walec/
M12/16 FI 60 2,5 kg



Zastosowanie: uniwersalne narzędzie warsztatowe

War 48

Młotek bezwładnościowy /koło/
M12/16 FI 85/ 1,3 kg



Zastosowanie: uniwersalne narzędzie warsztatowe

ADAPTERY I ZESTAWY DO DEMONTAŻU WTRYSKIWACZY

War 18

Zestaw do wybijania wtryskiwaczy CDI i innych typu BOSCH



Zastosowanie : uniwersalne, wtryskiwacz wymontowany jest przez wybijanie młotkiem, pasuje do większości wtryskiwaczy i pompowtryskiwaczy

War 29

Adapter + śrubka ściągacza wtryskiwacza CDI i innych typu Bosch, hartowany



Zastosowanie : uniwersalne, pozwala na wyciągnięcie wtryskiwacza poprzez wybijanie

War 53

Adapter /nasadka/ do wyciągania wtryskiwacza min. Mercedes CDI Common Rail, hartowany



Zastosowanie: uniwersalne, wkręcamy w miejsce elektroniki od góry, wyciąganie poprzez wybijanie

War 54

Adapter do wyciągania wtryskiwacza HDI /chwytak 19mm/ min. Citroën, Peugeot



Zastosowanie: uniwersalne, pozwala na wyciągnięcie wtryskiwacza poprzez wybijanie

War 409

Adapter do wyciągania wtryskiwacza HDI 2.0 ,1.3 CDTI, hartowany /chwytak 12mm/



Zastosowanie: uniwersalne, pozwala na wyciągnięcie wtryskiwacza poprzez wybijanie

War 411

Zestaw do wybijania wtryskiwaczy min. HDI /chwytak 12mm/



Zastosowanie: uniwersalne, pozwala na wyciągnięcie wtryskiwacza poprzez wybijanie

War 55

Adapter do wyciągania wtryskiwacza min. Mercedes CDI /chwytak 13mm/



Zastosowanie : uniwersalne, pozwala na wyciągnięcie wtryskiwacza poprzez wybijanie

War 61

Zestaw do wybijania wtryskiwaczy min. CDI /chwytak 13mm/



Zastosowanie : uniwersalne, młotek udarowy pozwala na wyciągnięcie wtryskiwacza poprzez wybijanie

War 62

Zestaw do wybijania wtryskiwaczy min. HDI /chwytak 19mm/



Zastosowanie : uniwersalne, młotek udarowy pozwala na wyciągnięcie wtryskiwacza poprzez wybijanie

ADAPTERY I ZESTAWY DO DEMONTAŻU WTRYSKIWACZY

War 63

Zestaw do wybijania wtryskiwaczy min. CDI i inne nasadka



Zastosowanie: uniwersalne, młotek udarowy pozwala na wyciągnięcie wtryskiwacza poprzez wybijanie

War 64

Zestaw do wybijania wtryskiwaczy TD.TDI / VW / AUDI/



Zastosowanie: uniwersalne, pozwala na wyciągnięcie wtryskiwacza poprzez wybijanie

War 88

Zestaw do wybijania wtryskiwaczy adapter + nasadka CDI i inne



Zastosowanie: uniwersalne, młotek udarowy pozwala na wyciągnięcie wtryskiwacza poprzez wybijanie

War 91

Zestaw do wybijania wtryskiwaczy Bosch i inne - MAX



Zastosowanie : uniwersalne, młotek udarowy pozwala na wyciągnięcie wtryskiwacza poprzez wybijanie

War 94

Adapter do wyciągania pompowtryskiwaczy VW TDI PD



Zastosowanie : uniwersalne, pozwala na wyciągnięcie wtryskiwacza poprzez wybijanie

War 104

Klucz /sześciokąt 10mm/ do odkręcania zaworka wtryskiwacza HDI, dCi, CDI i inne



Zastosowanie : uniwersalne

War 135

Adapter do wyciągania wtryskiwacza /gwint wew. 17X1/



Zastosowanie: przy trudnych do wyciągnięcia wtryskach
Zasada działania :
- odkręcamy cewkę we wtryskiwaczu
- odkręcamy zaworek wtryskiwacza (kluczem war 104)
- wkręcamy adapter wtrysku (war 135)

War 137

Zestaw do wyciągania wtryskiwacza- klucz sześciokąt 10mm + adapter z gwintem



Zawiera: WAR104 +135
Zastosowanie: przy trudnych do wyciągnięcia wtryskach

War 143

Adapter do sprawdzania wtrysku paliwa samochody ciężarowe Diesel - DB OM 352, 422



Końcówka pomiarowa do próbnika ciśnienia sprężania Diesel
Zastosowanie: DB OM 352, 422, ..

ADAPTERY I ZESTAWY DO DEMONTAŻU WTRYSKIWACZY

War 144

Adapter do sprawdzania wtrysku paliwa - Diesel - MAN 0826, 0824



Zawiera: końcówki pomiarowe do próbników ciśnienia sprężania

Zastosowanie: MAN 0826, 0824 itd

War 145

Adapter do sprawdzania wtrysku paliwa MAN 2866, 2566, ... DB OM 401, 421, 441 -



Zastosowanie: końcówka pomiarowa do próbnika ciśnienia sprężania Diesel

War 184

Adapter do wyciągania wtryskiwacza Fiat Ducato 2.3 JTD 15,5 mm, hartowany



Zastosowanie: uniwersalne, pozwala na wyciągnięcie wtryskiwacza poprzez wybijanie

War 193

Adapter ściągacza wtryskiwaczy BMW TDS COMMON RAIL i inne, hartowany



Zastosowanie: BMW TDS Common Rail i inne

War 206

Zestaw do wymontowywania wtryskiwaczy Mercedes A - klasa CDI



Przyrząd do wyciągania wtryskiwaczy Mercedes A-klasa CDI przez:
- wykręcenie
- wybicie

War 213

Klucz / sześciokąt 10mm, otwór 7,3/ do odkręcania zaworka wtryskiwacza SIEMENS - nowe modele



Zastosowanie: Wtryskiwacze Siemens

War 220

Zestaw do wybijania wtryskiwaczy Opel Vivaro 2.0 CDTI



Zastosowanie: Opel Vivaro 2.0 cdti system Siemens

War 221

Zestaw do wybijania wtryskiwaczy Opel DTI



Zastosowanie: Opel DTI Common Rail i Diesel

War 226

Adapter do wybijania wtryskiwacza Opel DTI - Diesel



Zastosowanie: Opel DTI Common Rail i Diesel

ADAPTERY I ZESTAWY DO DEMONTAŻU WTRYSKIWACZY

War 248

Adapter do wyciągania wtryskiwacza 1.5 dCi Delphi (14x1.5) Renault / Nissan, hartowany



Zastosowanie: Adapter do wyciągania wtryskiwacza 1.5 dCi Delphi (14x1.5) Renault , Nissan

War 247

Zestaw do wybijania wtryskiwacza 1.5 dCi Delphi (14x1.5) Renault / Nissan



Zastosowanie: Zestaw do wyciągania wtryskiwacza 1.5 dCi Delphi (14x1.5) Renault, Nissan

Adapter hartowany

War 225

Adapter do wyciągania wtryskiwacza Opel Vivaro 2.0 CDTI , hartowany



Zastosowanie: Opel Vivaro 2.0 CDTI system Siemens

War 281

Adapter do wyciągania wtryskiwacza Opel / Fiat / Alfa Romeo 1.9 JTD /rozstaw 13,5mm/ hartowany



Zastosowanie: Adapter do wyciągania wtryskiwacza Opel Fiat Alfa Romeo 1.9 JTD oraz w niektórych silnikach HDI

War 310

Ściągacz wtryskiwaczy Fiat Ducato / Iveco Daily, Iveco Turbo Daily c 2.3 ; 2.8 , 3.0 od – 1999



Zastosowanie: Fiat Ducato / Iveco Daily, Iveco Turbo Daily c 2.3; 2.8 , 3.0 od – 1999

War 314

Zestaw do wyciągania wtryskiwaczy Citroën / Peugeot 1.6 HDI



Zastosowanie: Zestaw służy do wyciągania wtryskiwaczy poprzez wykręcanie. Citroën, Peugeot 1.6 HDI z systemem wtryskowym BOSCH oraz Siemens

War 315

Ściągacz wtryskiwaczy Renault / Opel / Nissan, Suzuki 1.9 dCi / CDTI



Zastosowanie: Suzuki Vitara (2007-)
Nissan Interstar,
Renault Megane, Scenic, Laguna, Trafic, Master,
Opel Vivaro, Motano

War 316

Zestaw do wyciągania wtryskiwaczy Renault / Opel 2.0 dCi / CDTI



Zastosowanie: Renault Traffic ; Laguna ;
Opel Vivaro 2.0 dCi / CDTI z łańcuchem

War 320

Adapter do wyciągania wtryskiwacza Toyota 2.2 170KM wtrysk Denso



Zastosowanie: Adapter do wyciągania wtryskiwacza Toyota 2.2 170KM
wtrysk Denso: symbol wtrysku 23670-0R090
Toyota: Avensis, Auris, Corolla, Rav 4

ADAPTERY I ZESTAWY DO DEMONTAŻU WTRYSKIWACZY

War 380

Adapter / ściągnacz wtryskiwacza Opel Renault 2.0 dCi / CDTI, hartowany



Zastosowanie:

Adapter / ściągnacz wtryskiwacza Opel Renault 2.0 dCi / CDTI i inne
Wtryskiwacz wyciągany jest poprzez wybijanie

War 384

Klucz do odkręcania nakrętki wtryskiwacza 3.0 HPI



Zastosowanie:

Do odkręcania i zakręcania nakrętki wtryskiwacza

War 389

Zestaw do wybijania wtryskiwaczy Opel / Renault 2.0 dCi / CDTI i inne



Zastosowanie:

Wtryskiwacz demontowany przez wybijanie za pomocą młotka bezwładnościowego.

War 391

Klucz do odkręcania zaworka wtryskiwacza DENSO



Zastosowanie:

Służy do odkręcania zaworka wtryskiwacza DENSO

War 443

Adapter / ściągnacz wtryskiwacza BMW 1.8 / 2.0 N47, hartowany



Zastosowanie:

Samochody BMW N47 1.8 / 2.0 E87, E90, E92, E91, E93

War 393

Adapter / ściągnacz wtryskiwaczy HDI Siemens M25 x 1, hartowany



Zastosowanie:

Samochody z silnikami HDI system Siemens

War 394

Zestaw do wybijania wtryskiwaczy HDI Siemens M25 x 1



Zastosowanie:

Zestaw służy do wyciągania wtryskiwaczy HDI Siemens M25 x 1

War 439

Zestaw bezwładnościowy do wybijania wtryskiwacza BMW 1.8 / 2.0 N47



Zastosowanie:

Samochody BMW N47 - 1.8 / 2.0, E87, E90, E92, E91, E93

War 467

Ściągacz / adapter do wyciągania wtryskiwacza Renault 2.3 po 2012 r (20mm)



Zastosowanie: uniwersalne, pozwala na wyciągnięcie wtryskiwacza poprzez wybijanie
Rozstaw między łapkami 20 mm

ADAPTERY I ZESTAWY DO DEMONTAŻU WTRYSKIWACZY

War 531

Śruba do poluzowania wtryskiwacza M12 x 1



Zastosowanie:

Śruba / adapter do poluzowania zapieczonogo wtryskiwacza M12x1

War 534

Adapter /nasadka/ do wyciągania wtryskiwacza DENSO



Zastosowanie:

uniwersalne, wkręcamy w miejsce elektroniki od góry, wyciąganie poprzez wybijanie gwint M25 x 0,5

War 536

Śruba do poluzowania wtryskiwacza M14 x 1



Zastosowanie:

Śruba / adapter do poluzowania zapieczonogo wtryskiwacza M14x1

War 494

Ściągacz wtryskiwaczy

Fiat Opel Suzuki 1.3 JTD , CDTI , DDIS



Zastosowanie: Zestaw narzędzi do wymontowania wtryskiwacza

Opel 1.3 CDTI 16V
Fiat 1.3 D Multijet, 1.3 JTD
Suzuki 1.3 DDIS
Lancia 1.3 D Multijet, 1.3 JTD

War 538

Ściągacz wtryskiwaczy

Chrysler Voyager 2.5 / 2.8 CRD



Zastosowanie:

Silniki VM 2.5 CRD, 2.8 CRD od 2001
Samochody:
Chrysler Voyager, Grand Voyager
Jeep Cherokee

War 535

Zestaw do wyciągania wtryskiwacza DENSO



Zastosowanie:

uniwersalne, wkręcamy w miejsce elektroniki od góry, wyciąganie poprzez wybijanie gwint M25 x 0,5

War 432

Siłownik hydrauliczny do ściągaczy, pras i wtryskiwaczy 15 Ton



Siłownik jak i części składowe są tylko i wyłącznie polskiej produkcji
Pakowany jest w niebieską metalową skrzynkę

Parametry:

Siła nacisku 15 t | Skok siłownika 15 mm
Wysokość siłownika 86 mm | Średnica zewnętrzna 80 mm
Otwór przelotowy \varnothing 20

War 59

Zestaw do montażu uszczelnaczy zaworowych \varnothing 6/7/8 uniwersalny



Zastosowanie:

uniwersalne narzędzie warsztatowe, służy do montażu uszczelnaczy zaworowych

War 41

Przyrząd do ustawiania górnego martwego punktu (GMP) tłoka



Zastosowanie:

współpracuje z większością czujników zegarowych

PRZYRZĄDY I NARZĘDZIA WARSZTATOWE

War 2

Przyrząd do wymontowywania piast-BUS, VAN, SUV i inne /kpl. 15 śrub/



Zastosowanie:
uniwersalne narzędzie warsztatowe, waga 17kg, duża siła uderu

War 3

Uniwersalny przyrząd do wciskania tłoczków hamulcowych /przód/



Zastosowanie:
uniwersalne narzędzie warsztatowe

War 13a

Uniwersalny ściągacz sprężutek klimatyzacji 3-otworowy



Zastosowanie:
uniwersalne narzędzie warsztatowe

War 13b

Uniwersalny ściągacz sprężutek klimatyzacji 4-otworowy



Zastosowanie:
uniwersalne narzędzie warsztatowe

War 24

Ściągacz sprężyn zaworowych: silniki 8V/12V/16V



Zastosowanie:
uniwersalne narzędzie warsztatowe, do montażu sprężyn zaworowych

War 440

Adapter ściągacza sprężyn zaworowych 16V



Zastosowanie:
Adapter do sprężyn zaworowych 16V
Średni - 27 mm

War 441

Adapter ściągacza sprężyn zaworowych 20V



Zastosowanie:
Adapter do sprężyn zaworowych 20V
Duży - 33 mm

War 442

Adapter ściągacza sprężyn zaworowych 8V



Zastosowanie:
Adapter do sprężyn zaworowych 8V
Mały - 21 mm

War 307

Ściągacz do wymiany hydraulicznych popychaczy - Opel 8V



Zastosowanie:
Ściągacz do wymiany hydraulicznych popychaczy bez demontażu wałka rozrządu

Opel 8V

MARK-MOTO

Polski producent narzędzi warsztatowych

PRZYRZĄDY I NARZĘDZIA WARSZTATOWE

War 167

Ściągacz uniwersalny do małych tulejek met-gum
L=do 54 fi zew=34mm fi wew 24mm



Zastosowanie:

Przyrząd służy do wprasowywania i wyprasowywania tulejek

War 416

Przyrząd do uszczelniaacza wału Fiat / Iveco /
Peugeot – 2.3 , 3.0



Zastosowanie:

Służy do dokręcania lub poluzowania sprzęgła wiskotycznego.

Transit od 2000 do 2006 roku, Transit 2006 roku 2.3
Duratec benzyna, 2.4 / 3.2 Duratorq TDCI

War 71

Ściągacz sprężyn zaworowych MAX /dodatkowe
adaptery zwiększają możliwości urządzenia/



Zastosowanie:

uniwersalne narzędzie warsztatowe do montażu sprężyn
zaworowych z dodatkowymi adapterami

War 72

Przyrząd do wymontowywania piast- auta
segmentu A,B,C i inne /kpl.15 śrub/



Zastosowanie:

uniwersalne narzędzie warsztatowe, waga 17kg,
duża siła udaru

War 99

Uniwersalna prasa do sworzni, tulei zawieszenia



Zastosowanie:

uniwersalne narzędzie warsztatowe

War 101

Śruba M12 L 250 mm /stosowana w ściągaczach
tulei



Zastosowanie:

uniwersalne, pasuje do wielu ściągaczy, hartowana

War 119

Ściągacz ramion wycieraczek-uniwersalny 50x40



Zastosowanie: uniwersalne narzędzie warsztatowe,
powiększone wymiary zwiększają zastosowanie

War 522

Przyrząd do montażu simmeringu wału tył
Iveco , Fiat 3.0 od strony skrzyni biegów



Zastosowanie: Przyrząd do montażu simmeringu wału tył
Iveco , Fiat 3.0 od strony skrzyni biegów

War 438

Przyrząd do montażu simmeringu wału tył
Iveco, Fiat 2.3



Zastosowanie:

Przyrząd do montażu simmeringu wału tył Iveco , Fiat 2.3
(od strony skrzyni biegów)

War 125

Ściągacz sprężyny obejmujący tłumika VW / AUDI



Zastosowanie:

montaż i demontaż uchwyty stalowego (sprężyny) rury wydechowej w samochodach VW/ Audi

War 123

Ściągacz ramion wycieraczek /dwułapkowy/-uniwersalny



Zastosowanie:

uniwersalne narzędzie warsztatowe

War 136

Ściągacz uniwersalny /śruba L=100mm, rozstaw otworów 62mm/



Zastosowanie:

Bardzo przydatny w warsztatach samochodowych

War 149

Nakrętka M12 z łożyskiem do ściągaczy / hartowana /



Zastosowanie:

Nakrętka M12 z łożyskiem (hartowana) min. do ściągaczy tulejek metalowo-gumowych
Pod klucz 22

War 000

Śruba M12 L 150 mm /stosowana w ściągaczach tulei



Zastosowanie:

uniwersalne, pasuje do wielu ściągaczy, hartowana

War 249

Uniwersalny klucz M60 / 12-kątny do blokowania koła pasowego wałka rozrządu m.in. Subaru Impreza



Zastosowanie:

Specjalistyczny klucz do odkręcania i do blokowania koła pasowego wałka min w samochodzie Subaru impreza

War 168

Klucz do odkręcania drążków kierowniczych



Zastosowanie:

Ma on zastosowanie w większości samochodów osobowych oraz dostawczych
Minimalna średnica głowki - 35 mm / maks. śr. gł. - 41 mm
Długość całkowita klucza 600 mm

War 183

Przyrząd do ustawienia kąta pochylenia kół



Zastosowanie: Narzędzie przydatne podczas ustawiania kąta pochylenia koła, montowane między felgą a karoserią
Przyrząd do ustawienia kąta pochylenia koła -zakres pracy od 100-200mm
VW ; AUDI ; ŠKODA ; SEAT ; FORD i inne pojazdy z regulacją pochylenia koła

War 192

Ściągacz specjalistyczny do tylnej wycieraczki do Renault / Opel /hartowany/



Zastosowanie:

Renault Megane; Cilo II,III; Opel Astra II Kombi itd.

PRZYRZĄDY I NARZĘDZIA WARSZTATOWE

War 56

Klucz do nakrętki komory wstępnej /M 24*2 / DIESEL



Zastosowanie:
uniwersalne narzędzie do odkręcania nakrętki komory min. Mercedes, Fiat

War 203

Ściągacz sworzni 20 mm; wys wew 70 mm; szer 66 mm /hartowany, z jednolitego materiału/



Zastosowanie:
Do pracy w małych przestrzeniach jak np. w Audi, VW, BMW, Fordzie, Mercedesie (W170, W202; W210; W220 itd.), Oplach, Mitsubishi również samochody dostawcze.

War 229

Ściągacz koła zębatego pompy wtryskowej BMW 2.5 TDS /hartowany/



Zastosowanie:
BMW: 318 tds (E36), 325 td / tds (E36), 525 td / tds E34 / E39, 725 tds E38, 91 - 03 OPEL: Omega B 2.5 TD 94 - 01
LAND ROVER: Range Rover 2.5 DT / SE
Kody silników: BMW: M41 17 4T 1, M51 25 6T 1
OPEL: OHC 25 DT / X25 DT / RANGE ROVER: 25 6D 94 - 02

War 274

Ściągacz koła zębatego pompy wtryskowej Renault 1.9 D/TD / Volvo / Opel /hartowany/



Zastosowanie:
Renault: F8Q, F9Q (Megane Express Clio 19 Laguna Kangoo) 1,9D i 1,9TD
Volvo: 42T2 1,9D i 1,9TD
Opel Movano: F8Q 1,9D i 1,9TD

War 253

Urządzenie do wyjmowania sworznia w skrzyni biegów w samochodach Fiat Ducato 2.8 JTD



Zastosowanie:
Fiat Ducato 2.8 JTD, urządzenie hartowane

War 437

Ściągacz simmeringu wału korbowego przód Iveco 2.3



Zastosowanie:
Ściągacz simmeringu wału korbowego przód, od strony koła pasowego wału Iveco 2.3

War 278

Przyrząd do ustawiania pompy olejowej Ducato, Iveco, Citroën Jumper - 2.3 Diesel CR



Zastosowanie:
Fiat Ducato, Iveco, CITROËN Jumper, Peugeot Boxer

Silniki
2.3 Diesel Common Rail po 2006 roku

War 208

Przyrząd do demontażu pasków klinowych

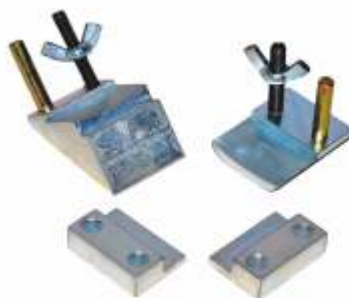

Zastosowanie:
Przyrząd do montażu i demontażu nowych elastycznych pasków klinowych żebrowe pasów
Nadaje się np. Ford Fiesta 1.4 / 1.6, 1.6, Ford Focus, CITROËN C4, Peugeot 307, Fiat Doblo, Dacia Logan

War 267

Przyrząd do demontażu i montażu pasków wielorolkowych stretch



Zastosowanie: uniwersalne

PRZYRZĄDY I NARZĘDZIA WARSZTATOWE

War 282

Tuleja pompy wtryskowej BMW Common-Rail 2.0d
N47 / N47S (06-10)



Zastosowanie: Zachowuje pozycję koła zębatego podczas demontażu pompy

War 288

Zestaw do napinania wariatora
Audi 4.2 V8 - 5.2 V10



AUDI:
A6 4.2L V-8 4V (BVJ) / A8 AND A8L: 4.2L V8 4V (BVJ)
Q7: 4.2L V8 4V (BAR) / RS4: 4.2L V8 4V (BNS)
S5: 4.2L V8 4V (CAUA) / S6: 5.2L 10-CYL 4V (BXA)
S8: 5.2L 10-CYL 4V (BSM) / silniki CCEA ; BYU ; BNS ; AUK ; BKH

War 434

Ściągacz simmeringu wału korbowego przód
Iveco 3.0



Zastosowanie:
Ściągacz simmeringu wału korbowego przód, od strony koła pasowego wału Iveco 3.0

ŚCIĄGACZE ŁOŻYSK I KÓŁ PASOWYCH

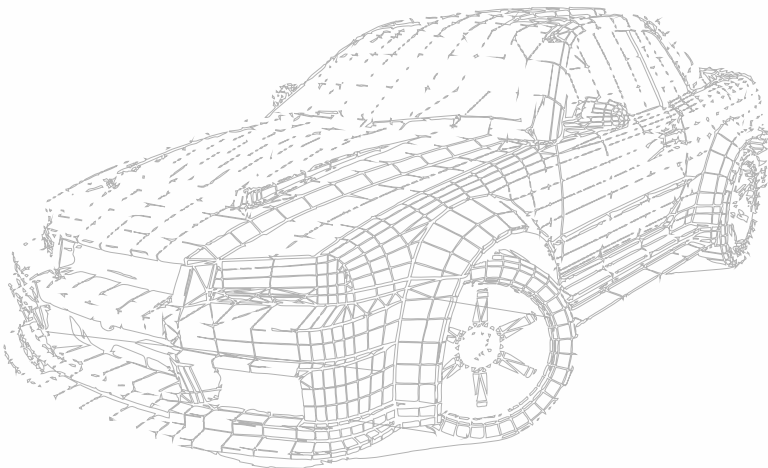

War 476

Ściągacz, blokada pompy wtryskowej
HYUNDAI i KIA 1.1 / 1.4 / 1.6 / 1.7 CRDi



Zastosowanie:
Hyundai, KIA
w modelach :
Carens, Ceed, Optima, Rio, Soul, Sportage (SL), Venga
Silniki
1.1 CRDi / 1.4 CRDi / 1.6 CRDi / 1.7 CRDi

War 456

Ściągacz pompy wtryskowej Jeep
Grand Cherokee 3.1 TD



Zastosowanie:
Jeep Grand Cherokee 3.1 TD 1999-2004
Gwint M36 x 1,5

War 450

Ściągacz koła pompy wtryskowej Ford 1.8 TDCI



Zastosowanie:
Ściągacz koła pompy wtryskowej Ford, dedykowany silnikowi 1.8 TDCI ; Uniwersalny.

War 455

Ściągacz pompy wtryskowej
Chrysler Voyager 2.5 TD



Zastosowanie: Ściągacz pompy wtryskowej
Chrysler Voyager 2.5 TD
Gwint M30 x 2

MARK-MOTO

Polski producent narzędzi warsztatowych

ŚCIĄGACZE ŁOŻYSK I KÓŁ PASOWYCH

War 150

Dodatkowe łapki ściągacza WAR 33 do kół zębatych



Zastosowanie:
Koła zębate wałków rozrządu w samochodach VW, Audi, Ford, Opel i inne

War 151

Ściągacz kół zębatych paska rozrządu i pompy wtryskowej (4 łapki)



Zastosowanie:
Uniwersalny ściągacz do kół rozrządu oraz pompy;
Ściągacz belkowy do kół rozrządu
Posiada regulację rozstawu.
Silniki grupy VW Audi; Ford, Opel i inne.

War 205

Ściągacz do łożysk dwurzędowych i piast koła II wersja (m.in. BMW / Mercedes)



Zastosowanie:
Ściągacz do łożysk dwurzędowych ulepszona wersja
Śruba L= 330 mm
5 adapterów: 68 mm, 76 mm, 88 mm, 100 mm, 116 mm
prowadzenie do adapterów, łożysko prowadzące

War 33

Ściągacz kół zębatych paska rozrządu i pompy wtryskowej



Zastosowanie:
uniwersalne narzędzie warsztatowe

War 37

Ściągacz do łożysk dwurzędowych piasty koła



Zastosowanie:
narzędzie do wyciskania i wciskania łożysk dwurzędowych i innych

War 68

Ściągacz kół pasowych trójramienny



Zastosowanie:
uniwersalne narzędzie warsztatowe

War 70

Ściągacz kół pasowych trójramienny MAX /wydłużone ramiona zwiększają uniwersalność/



Zastosowanie:
uniwersalne narzędzie warsztatowe

War 73

Ściągacz kół pasowych czteroramienny



Zastosowanie:
uniwersalne narzędzie warsztatowe

War 89

Ściągacz kół pasowych czteroramienny /ramiona 60 mm/



Zastosowanie:
uniwersalne narzędzie warsztatowe dłuższe łapki poprawiają efektywność narzędzia

ŚCIĄGACZE ŁOŻYSK / KÓŁ PASOWYCH / MAGNETA

War 291

Ściągacz dwuramienny łożysk skrzyni biegów od fi wew. 35mm min Fiat / BMW



Zastosowanie:
Przyrząd do demontażu łożysk skrzyni biegów

War 430

Ściągacz do piasty pompy wspomagania



Zastosowanie:
Uniwersalny ściągacz do piasty pompy wspomagania.

War 433

Narzędzie do montażu piasty pompy wspomagania



Zastosowanie:
Uniwersalny przyrząd do montażu piasty pompy wspomagania.

War 426

Ściągacz (32x1,25) Do ściągania zębatego łańcucha oraz tulei amortyzatora wału korbowego w DKW



Ściągacz, gwint M32x1,25 prawy
Zastosowanie:
Do ściągania zębatego łańcucha oraz tulei amortyzatora wału korbowego
Ściągacz stosowany jest w pojazdach takich marek jak:
DKW SB 350, NZ 250, NZ 350, F8 i innych; DKW 01738

War 395

Ściągacz magneta 4T 139FMB



Zastosowanie:
Ściągacz zakończony kulką gwint M28x1 prawy.

War 396

Ściągacz magneta koła magnesowego skuterów 2T o pojemności 50ccm



Zastosowanie: Przeznaczony do większości azjatyckich skuterów 2T o pojemności 50ccm min:
Keeway: Hurricane, RY8, Matrix, Flash, Focus/Fakt
Kingway: Yarox, CPI, Hussar, **Motowell:** Magnet City
ZIP: QUANTUM

War 397

Ściągacz magneta koła magnesowego 139 FMH i FMB 4T OGAR 900, Kingway Yamasaki



Zastosowanie: Długość ściągacza 52mm średnica wewnętrzna gwintu 28mm (prawoskrętny)

Chopper King, Łoś, Jolly, Kinroad ATV, Texas, Ranger, Knight, Smyk, XT50, Enduro PY-5, Romet Ogar 900, Trail City, Viva City, Zipp Axis, Salmo, Shock, Naken, Pro, Manic, Zumico, Ronin, GB Street, Benzer, Shaft, VS, Rapid, Kingway Yamasaki, Naked, Street, Apollo, Cub ATV ITP

War 429

Ściągacz koła magnesowego (magneta) Suzuki M50x1,5



Zastosowanie:
Rozmiar - M50x1,5 prawy gwint
-Zestaw zawiera osłonę wału M16x1,5

War 425

Klucz do odkręcania nakrętek łożysk wału korbowego w motocyklach DKW SB i innych



Zastosowanie:
Do odkręcania nakrętek łożysk wału korbowego

MARK-MOTO

Polski producent narzędzi warsztatowych

POKROWCE

War 470

Pokrowiec ochronny na przód



Zastosowanie: Pokrowiec olejoodporny, wielokrotnego użytku. Posiada plastikowe haczyki montażowe dla ułatwionego montażu.

War 214

Pokrowiec ochronny na fotel - włóknina



Zastosowanie: Uniwersalny pokrowiec ochronny przeznaczony na przednie fotele samochodów osobowych. Wykonany z włókniny polipropylenowej. Wielokrotnego użytku. Gumka wszyta w tylnej części pokrowca idealnie przytrzymuje pokrowiec. Bardzo łatwy i szybki do założenia.

War 217

Pokrowiec ochronny na błotnik - eco-skóra



Zastosowanie: uniwersalny pokrowiec ochronny na błotnik wielokrotnego użytku. Wykonany z bardzo wytrzymałej skóry ekologicznej w I gat. wodo- i olejoodporny. Zastosowana listwa magnetyczna pozwala na szybkie założenie pokrowca bez ryzyka porysowania powłoki lakierniczej.

War 215

Pokrowiec ochronny na fotel - eco-skóra



Zastosowanie: uniwersalny pokrowiec ochronny przeznaczony na przednie fotele samochodów osobowych. Wykonany z bardzo wytrzymałej skóry ekologicznej w I gat. wodo- i olejoodporny. Gumka wszyta w tylnej części pokrowca idealnie przytrzymuje pokrowiec. Bardzo łatwy i szybki do założenia

War 216

Pokrowiec ochronny na błotnik - włóknina



Zastosowanie: uniwersalny pokrowiec ochronny na błotnik wielokrotnego użytku. Pokrowiec wykonany z włókniny polipropylenowej. Idealna ochrona naprawianego samochodu. Zastosowana listwa magnetyczna pozwala na szybkie założenie pokrowca bez ryzyka porysowania powłoki lakierniczej.

War 471

Pokrowiec ochronny na fotel z ortalionu



Zastosowanie: Uniwersalny pokrowiec ochronny przeznaczony na przednie fotele samochodów osobowych. Wykonany z wodoodpornego ortalionu. Ekonomiczny pokrowiec wielokrotnego użytku, wodo- i olejoodporny. Bardzo łatwy i szybki do założenia.

War 514

Osłona na szybę przeciwszronowa mała



Zastosowanie: Odpowiednia do samochodów o rozmiarze przedniej szyby (wysokość 75cm / szerokość 110-160cm). Bardzo praktyczna i łatwa do założenia.

War 515

Osłona na szybę przeciwszronowa duża



Zastosowanie: Osłona na przednią oraz boczne szyby wraz z lusterkami zapobiegająca osadzeniu się szronu i lodu. Odpowiednia do samochodów o rozmiarze przedniej szyby (wysokość 95cm / szerokość 145-175cm)

War 516

Osłona na szybę przeciwszronowa medium



Zastosowanie: Osłona na przednią oraz boczne szyby wraz z lusterkami zapobiegająca osadzeniu się szronu i lodu. Nadaje się do samochodów klasy średniej, takich jak: Opel Insignia, Ford Mondeo, Subaru Legacy, BMW serii 5, itp. Pasuje do samochodów o rozmiarach przedniej szyby: Szerokość: 135 cm – 145 cm Wysokość: około 100 cm.

War 517

Osłona na szybę przeciwszronowa maxi



Zastosowanie: Osłona na przednią oraz boczne szyby wraz z lusterkami zapobiegająca osadzeniu się szronu i lodu. Nadaje się do samochodów terenowych, van, takich jak: Ford Galaxy, Mitsubishi Pajero, Nissan Patrol, Volkswagen Sharan. Pasuje do samochodów o rozmiarach przedniej szyby:
Szerokość: 145 cm – 165 cm
Wysokość: około 110 cm

War 518

Osłona na szybę przeciwszronowa mini



Zastosowanie: Osłona na przednią oraz boczne szyby wraz z lusterkami zapobiegająca osadzeniu się szronu i lodu. Nadaje się do samochodów małych i średnich, takich jak: Toyota Yaris, Opel Corsa, Ford Fiesta, Ford Focus, Volkswagen Golf. Pasuje do samochodów o rozmiarach przedniej szyby:
Szerokość: 110 cm – 135 cm
Wysokość: około 90 cm

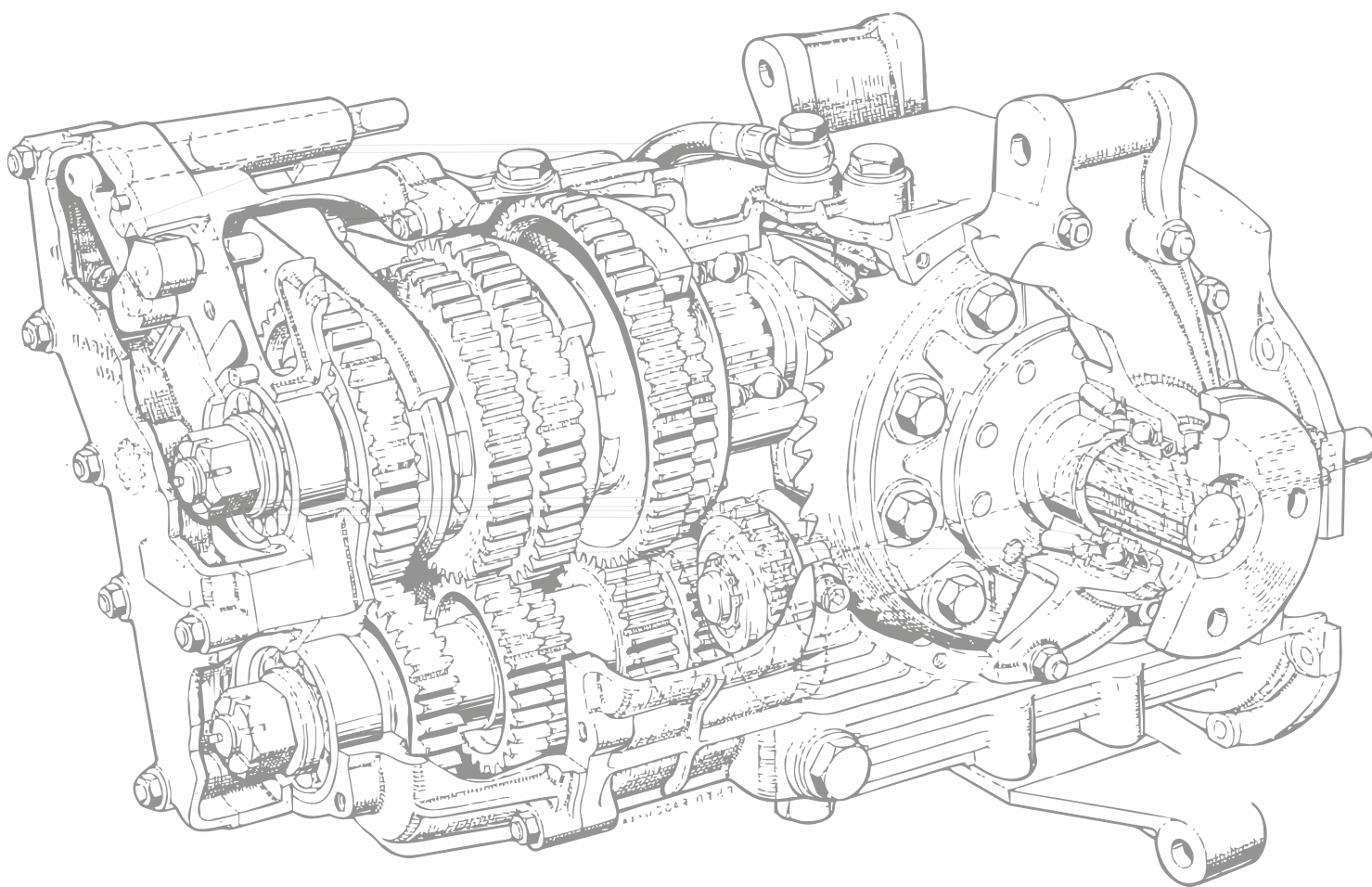
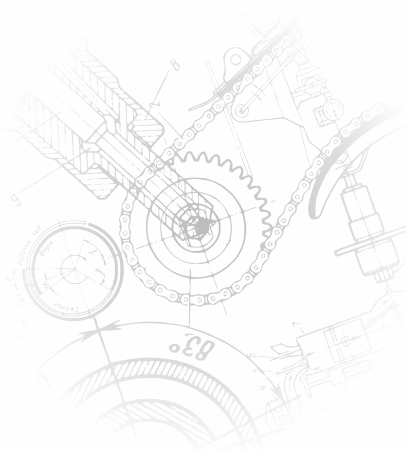



DYSTRYBUTOR

**BŁOKADY ROZRZĄDU
ŚCIĄGACZE TULEI WAHACZY I TYLNEJ BELKI
KLUCZE, NASADKI, ADAPTERY
ZESTAWY DO DEMONTAŻU WTRYSKIWACZY
MŁOTKI BEZWŁADNOŚCIOWE
UNIWERSALNE PRZYRZĄDY I NARZĘDZIA
FREZY
POKROWCE
NARZĘDZIA NA SPECJALNE ZAMÓWIENIE**

MARK - MOTO

Polski producent narzędzi warsztatowych