

Akcja specjalna pojazdy użytkowe



Das Werkzeug

2017



TecDoc
DATA SUPPLIER



NKW17/PL/PL/O
Obowiązuje do 28.02.2018



Assistent® 179-8/244
EAN-No. 4000896204335

244 profesjonalne narzędzia!
7 całkowicie wypełnionych szuflad!

Assistent
2K-Safety-Insert-System



Made in Germany
wys. x szer. x gł.
1040 x 817 x 502 mm

- 1 Zestaw kluczy nasadowych/wkrętaków 163-224/57, 57-częściowy $\square \frac{3}{4}$ s 5,5-13 mm $\square \frac{1}{2}$ s 10-32 mm
- 2 Zestaw kluczy nasadowych 163-181/17, 17-częściowy $\square \frac{3}{8}$ s 10-22 mm
- 3 Zestaw kluczy płasko-oczkowych 163-210/19, 19-częściowy s 8-34 mm
- 4 Zestaw narzędzi 163-211/20, 20-częściowy s 8x9 - 34x36 mm \odot T60, T80, T100 \odot s 14, 17, 19, 22 mm
- 5 Zestaw kluczy oczkowych dwustronnych 163-296/7, 7-częściowy s 6 x 7 - 21 x 22 mm
- 6 Zestaw wkrętaków 163-297/26, 26-częściowy $\odot \odot \odot$
- 7 Zestaw kluczy płasko-oczkowych grzechotkowych 163-385/12, 12-częściowy s 8-19 mm
- 8 Zestaw kluczy nasadowych trzpieniowych 163-407/35, 35-częściowy $\square \frac{1}{2}$ \odot s 5-22 mm \odot M 5-18 mm \odot T 20-60
- 9 Zestaw szczypiec 163-257/4, 4-częściowy
- 10 Zestaw wkrętaków TORX® 163-380/4, 4-częściowy \odot T 15 - T 30
- 11 Zestaw kluczy nasadowych 163-382/3, 3-częściowy \odot s 8, 10, 13 mm
- 12 Zestaw wkrętaków TORX® 163-182/9, 9-częściowy \odot T 6 - T 30
- 13 Zestaw uniwersalny 163-372/25, 25-częściowy
- 14 Wkładka z miękkiej pianki z przegródką na drobne części 163-172 x 50
- 15 Wkładka z miękkiej pianki z przegródkami na drobne części 163-522 x 50 (5x)

179 W-7



wys. x szer. x gł.
970 x 1150 x 600 mm



reddot design award
winner

Made in Germany

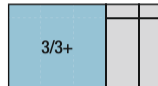

HAZET No.	527x398x80 mm	527x398x165 mm	kg	Nr EAN 4000896+
179 W-7	6 x	1 x	130.1	145331

Assistent® 179



wys. x szer. x gł.
1040 x 817 x 502 mm



reddot design award
winner

Made in Germany

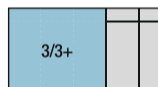

HAZET No.	527x398x80 mm	527x398x165 mm	kg	Nr EAN 4000896+
179-7	5 x	2 x	90	140794
179-8	7 x	1 x	92	141272

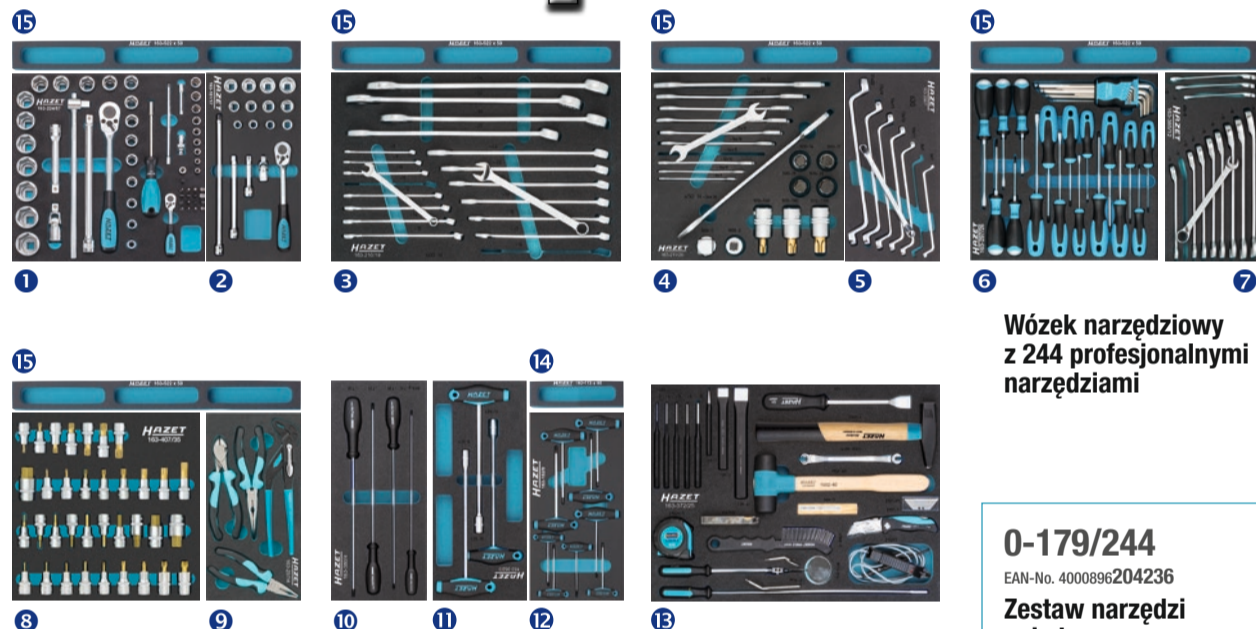

Wózek narzędziowy z 244 profesjonalnymi narzędziami

0-179/244

EAN-No. 4000896204236

Zestaw narzędzi pojedynczo

Assistent® 179 W-7/128
EAN-No. 4000896164790

128 profesjonalnych narzędzi!

Assistent
2K-Safety-Insert-System

128



Made in Germany
wys. x szer. x gł.
970 x 1150 x 600 mm

- 1 Zestaw kluczy nasadowych, 56-częściowy $\square \frac{3}{4}$ s 4-14 mm $\square \frac{1}{2}$ s 10-34 mm
- 2 Zestaw kluczy płasko-oczkowych, 19-częściowy s 8-34 mm
- 3 Zestaw narzędzi, 20-częściowy s 8x9 - 34x36 mm \odot T60, T80, T100 \odot s 14, 17, 19, 22 mm
- 4 Zestaw szczypiec, 3-częściowy
- 5 Zestaw kluczy nasadowych trzpieniowych, 23-częściowy \odot s 5-19 mm \odot s 8-18 mm
- 6 Wkładka z miękkiej pianki z przegródkami na drobne części (4x)
- 7 Klucz płasko-oczkowy s 36, 41 mm
- 8 Klucz maszynowy płaski dwustronny s 36x41, 46x50 mm
- 9 Chwytek magnetyczny

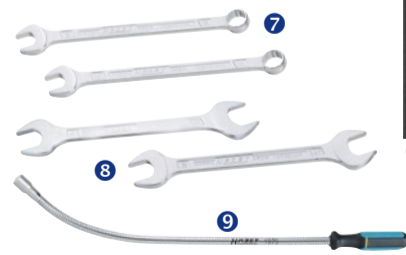
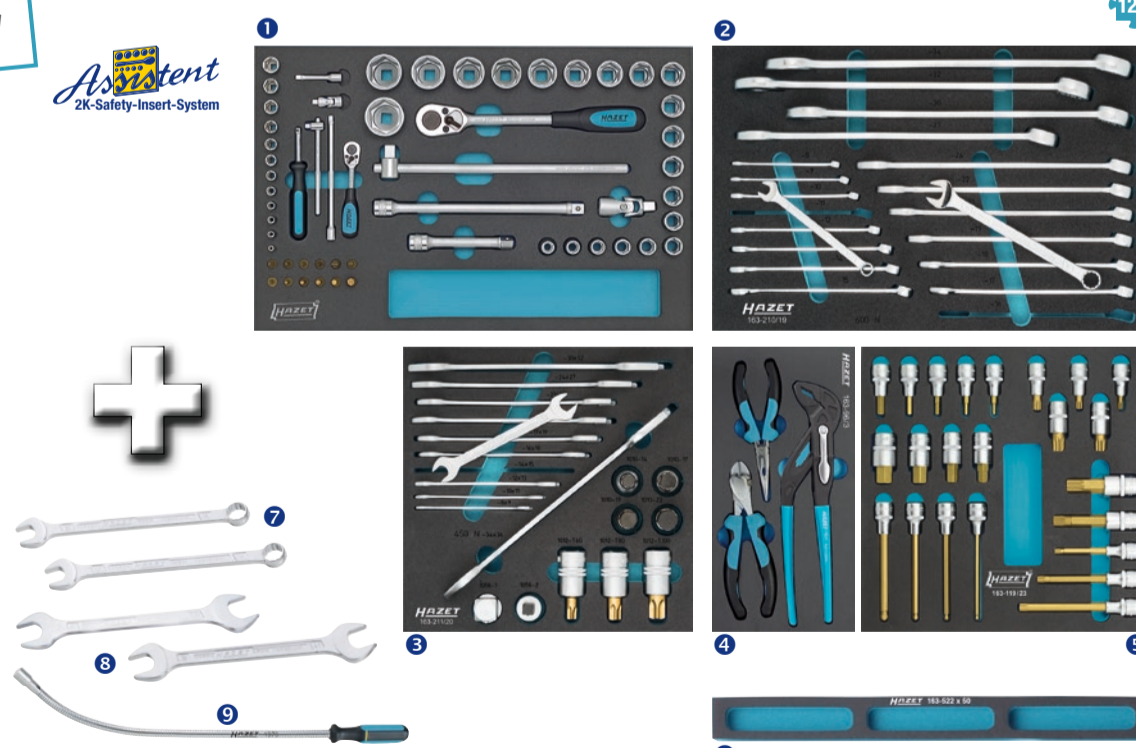
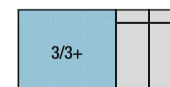



Assistent[®] 179 XL



Samoczynne wsuwanie i funkcja softclose

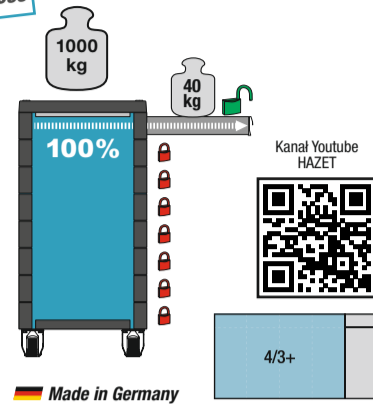

Made in Germany

HAZET No.	694x398x80 mm	694x398x165 mm		kg	Nr EAN 4000896+
179 XL-6	3 x	3 x	6 x	95	177417
179 XL-7	5 x	2 x	7 x	101	177400

wys. x szer. x gł.
1027 x 980 x 503 mm

Assistent[®] 179 XXL



Samoczynne wsuwanie i funkcja softclose

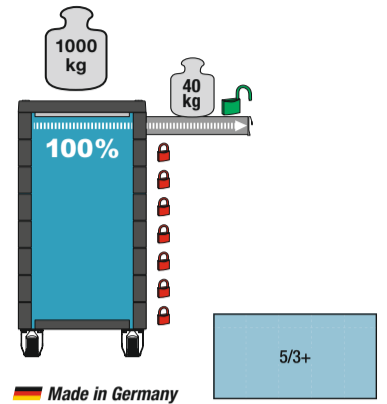

Made in Germany

HAZET No.	871 x 398 x 80 mm	871 x 398 x 165 mm		kg	Nr EAN 4000896+
179 XXL-6	3 x	3 x	6 x	118	180370
179 XXL-7	5 x	2 x	7 x	122	179879

wys. x szer. x gł.
1027 x 1155 x 503 mm

Assistent[®] 167-3, EAN-No. 4000896205332

Wózek serwisowy

- Elastyczny i stabilny do każdego zastosowania
- 15-stopniowa regulacja wysokości (półka środkowa), aby umożliwić postawienie np. kanistra
- Kolejna półka i mata antypoślizgowa dostępne opcjonalnie
- Stabilna konstrukcja z blachy stalowej, nośność na półkę: 50 kg
- Duże kółka na łożyskach kulkowych (Ø 100 mm), 2 kółka skrętne (1 x podwójny hamulec), 2 kółka niekierowane
- Z osłoną przed włóknami — ochrona łożysk przed zabrudzeniem i włóknami
- Szare, niepozostawiające śladu kółka elastyczne umożliwiają ciche toczenie
- Stabilny uchwyt do przemieszczania wózka na stałe zamocowany do korpusu
- Maksymalne obciążenie całkowite: 150 kg



Dostosowany do dwóch wkładek 3/3+ na półkę



wys. x szer. x gł.
898,5 x 890 x 542 mm

15-krotna regulacja wysokości

Kanał Youtube HAZET



Made in Germany

179-33, EAN-No. 4000896208272

Pojemnik na odpady

- Do zawieszenia na siatce z kwadratowych otworów systemowych znajdującej się na bocznej ścianie wózka narzędziowego
- Wersja dwuczęściowa
- Pojemnik można przechylać i wyjmować
- Pojemność pojemnika: ok. 30 l
- Możliwość zamocowania standardowych worków na śmieci
- Masa ok. 7 kg

Do wózka narzędziowego Assistent: 167-3S, 178, 178N do daty produkcji 03.2017, 179, 179-10, 179 BIG, 179 W, 179 XL, 179 XXL, 179 A XXL, 179 T XXL, 180



Made in Germany

190/98, EAN-No. 4000896204359

Metalowa skrzynka narzędziowa z wyposażeniem podstawowym



wys. x szer. x gł.
245 x 575 x 210 mm



Do wykonywania wszelkich napraw w drodze!

98



2140-50



2154 N-2



810 SPC/6



1841 MA-33



1850 M-33



760-2



2147



2130



750/6



2105 LG/9 H



916 SP



917-5



918-10



920



900 Z

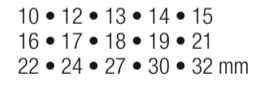

10 • 12 • 13 • 14 • 15 • 16 • 17 • 18 • 19 • 21 • 22 • 24 • 27 • 30 • 32 mm



900 TZ

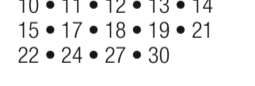

10 • 11 • 12 • 13 • 14 • 15 • 17 • 18 • 19 • 21 • 22 • 24 • 27 • 30



630

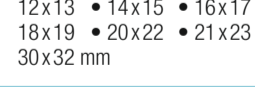

6x7 • 8x9 • 10x11 • 12x13 • 14x15 • 16x17 • 18x19 • 20x22 • 21x23 • 30x32 mm



450 N

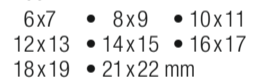

6x7 • 8x9 • 10x11 • 12x13 • 14x15 • 16x17 • 18x19 • 21x22 mm



600 N

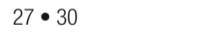

27 • 30



600 SPC/16

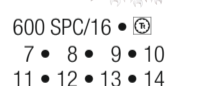

7 • 8 • 9 • 10 • 11 • 12 • 13 • 14 • 15 • 16 • 17 • 18 • 19 • 21 • 22 • 24 mm

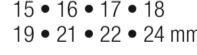

900 HL

163-406/20, EAN-No. 4000896200054

Zestaw kluczy nasadowych

19-60 mm

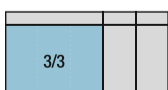

Made in Germany

163-210/19, EAN-No. 4000896164714

Zestaw kluczy płasko-oczkowych

8-34 mm

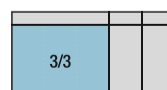

Made in Germany

163-366/18, EAN-No. 4000896196920

Zestaw kluczy płasko-oczkowych grzechotkowych

8-32 mm

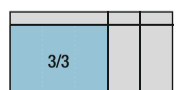

Made in Germany



Grzechotki zapadkowe 6.3 1/4 12.5 1/2 20 3/4 25 1"



Made in Germany

HAZET No.	Opis	l mm	■	Nr EAN 4000896 +
863 P	Grzechotka zapadkowa	115	6.3 1/4	038558
863-1	Grzechotki zapadkowe, z uzębieniem drobnym	119	6.3 1/4	164387
916 K	Grzechotka zapadkowa, 12.5 grzechotka w 12.5 korpusie	199	12.5 1/2	155736
916-1	Grzechotki zapadkowe, z uzębieniem drobnym	245	12.5 1/2	162482
916 SP	Grzechotka zapadkowa	275	12.5 1/2	046317
916 L	Grzechotka zapadkowa, wersja długa, 600 Nm	389	12.5 1/2	165803
916 LG	Grzechotka zapadkowa, wysuwana, wersja długa, 600 Nm	410-590	12.5 1/2	116591
916 GL	Grzechotka zapadkowa z przegubem, wersja długa	511	12.5 1/2	202485
1016/2	Głowica do grzechotki zapadkowej z drążkiem obrotowym	620	20 3/4	001965
1116/2	Głowica do grzechotki zapadkowej z drążkiem obrotowym	824	25 1"	003211

1000, EAN-No. 4000896000616 Zestaw kluczy nasadowych (z profilem 6-kątnym)



20 3/4 20 3/4 15

Made in Germany

10 x	20 3/4	s 22 24 27 30 32
3 x	20 3/4	36 38 41 46 50 mm
2 x	20 3/4 - 20 3/4	200, 400 mm

1100 Z, EAN-No. 4000896002504 Zestaw kluczy nasadowych (z profilem 12-kątnym)



25 1" 25 1" 17

Made in Germany

11 x	25 1"	s 32 36 41 46 50 55
4 x	25 1"	60 65 70 75 80 mm
2 x	25 1" - 25 1"	200, 400 mm

958/7, EAN-No. 4000896204595 Zestaw adapterów

- Z zabezpieczeniem kulkowym
- Dostawa w opakowaniu skręcanym HAZET

12.5 1/2 12.5 1/2 20 3/4 20 3/4

10 3/8 10 3/8 6.3 1/4 6.3 1/4

6.3 1/4

Made in Germany

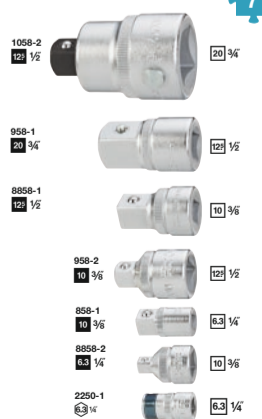

7 x	6.3 1/4	6.3 1/4 - 6.3 1/4, 6.3 1/4 - 10 3/8, 6.3 1/4 - 12.5 1/2, 6.3 1/4 - 10 3/8, 6.3 1/4 - 12.5 1/2, 6.3 1/4 - 20 3/4, 6.3 1/4 - 20 3/4
-----	---------	---

992/9, EAN-No. 4000896051540 Zestaw kluczy nasadowych trzpieniowych TORX®

Ostrza z powłoką TIN

HAZET SMART case

1/9

Made in Germany



9 x	1/9	T 20 T 25 T 27 T 30 T 40 T 45 T 50 T 55 T 60
-----	-----	--

986/9N, EAN-No. 4000896193530 Zestaw kluczy nasadowych trzpieniowych

Ostrza z powłoką TIN

HAZET SMART case

1/9

Made in Germany



9 x	1/9	s 5 6 7 8 9 10 12 14 17 mm
-----	-----	----------------------------



Klucze płasko-oczkowe

- Smukła część płaska
- Ustawienie szczęk: 15°

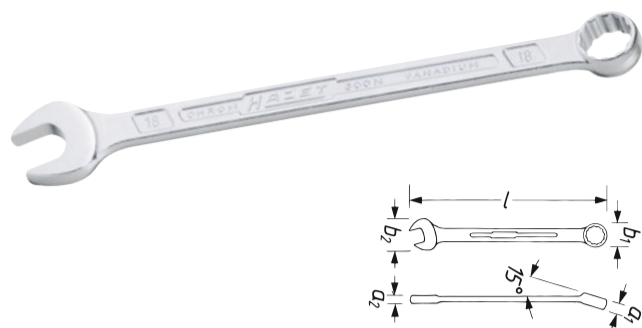

Made in Germany

HAZET No.	a ₁ mm	a ₂ mm	b ₁ mm	b ₂ mm	l mm	Nr EAN 4000896 +
600 N-21	13.7	8.5	30	45	292	023141
600 N-22	14	8.5	31.5	47	304.5	023158
600 N-23	14.3	9.5	33	49	328	023165
600 N-24	14.7	9.5	34.5	51	328	023172
600 N-25	15	10	36	53.5	354	023189
600 N-26	15.5	10	37.5	55	354	023196
600 N-27	16	10.5	39	57	380	023202
600 N-28	16.5	11	40.5	59	380	023219
600 N-29	17	11.5	41.5	60	380	023226
600 N-30	17.5	12.2	43	63	405.5	023233
600 N-32	18	12	45.5	66.5	420	023240
600 N-34	19	13	48.5	67	432	023257
600 N-36	20	13	51.8	75	460	023264
600 N-41	20.6	14	58.8	85	500	023271

Klucze maszynowe płaskie dwustronne

- Smukła część płaska
- Ustawienie szczęk: 15°

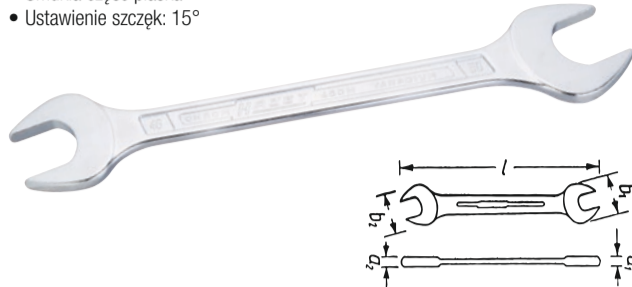

Made in Germany

HAZET No.	a mm	b ₁ mm	b ₂ mm	l mm	Nr EAN 4000896 +
450 N-17x19	6.7	37.4	40.6	220.9	020478
450 N-18x19	6.7	38.6	40.6	221.2	020485
450 N-20x22	7	43.9	47.8	238.9	020515
450 N-21x22	7	44.8	46.8	238	020522
450 N-21x23	7.1	44.8	48.8	246	020539
450 N-22x24	7.1	47.8	51.9	254.6	020553
450 N-24x26	7.8	50.9	54.9	269.4	020560
450 N-24x27	7.8	50.9	57	269	020577
450 N-25x28	8.4	53.4	59	284.2	020584
450 N-27x32	9.1	58	67.3	303.8	020607
450 N-30x32	9	63.4	67.3	303.4	020614
450 N-32x36	10.1	66.9	75.2	343.2	020638
450 N-34x36	10.1	67.9	74.5	343.2	020645
450 N-36x41	10.5	74.6	81.1	396.7	020652
450 N-41x46	11.4	85.5	94.4	439.5	020669
450 N-46x50	12.3	94.3	102.2	498	020676

Klucze płasko-oczkowe grzechotkowe

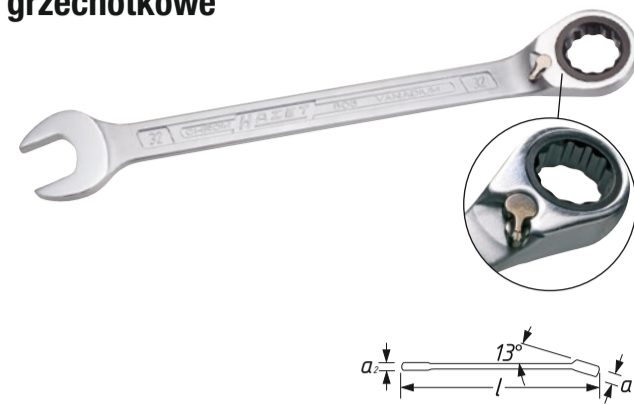

HAZET No.	S mm	a ₁ mm	a ₂ mm	l mm	Nr EAN 4000896 +
606-13	13	8.9	6.7	193.2	100996
606-14	14	9.3	7.1	204.6	101009
606-15	15	9.7	7.4	218	101016
606-16	16	10.2	7.7	230.2	101023
606-17	17	10.6	8.1	242.2	101030
606-18	18	11	8.5	255	101047
606-19	19	11.5	9.1	268.3	101054
606-21	21	13.3	12	291.5	151233
606-22	22	13.3	12	291.5	151028
606-24	24	14.8	12.5	333.1	151011
606-27	27	15.8	14.7	359.2	151004
606-30	30	17.3	15.2	402.5	150991
606-32	32	17.8	15.7	425.8	150984

Zestawy kluczy płasko-oczkowych



10 16



Made in Germany

HAZET No.	Zawartość	Nr EAN 4000896 +
600 SPC/10	10 x s 8 - 19 mm	118465
600 SPC/16	16 x s 7 - 24 mm	186235

Zestawy kluczy maszynowych płaskich dwustronnych



10 12



Made in Germany

HAZET No.	Zawartość	Nr EAN 4000896 +
450 N/10	10 x s 6x7 8x9 10x11 12x13 14x15 16x17 18x19 21x22 24x26 27x32 mm	020751
450 N/12	12 x s 6x7 8x9 10x11 12x13 14x15 16x17 18x19 20x22 21x23 24x26 25x28 27x32 mm	020775

Zestawy kluczy płasko-oczkowych grzechotkowych



5 6



HAZET No.	Zawartość	Nr EAN 4000896 +
606/5	5 x s 8 10 13 17 19 mm	177998
606/6-1	6 x s 21 22 24 27 30 32 mm	175178

600 Lg

Bardzo długa wersja!



8 12



+ 47%
większy moment
obrotowy*

+ 25%
dłuższe*

Klucz płasko-oczkowy, wersja bardzo długa, wąska konstrukcja

Made in Germany

HAZET No.	S mm	a ₁ mm	a ₂ mm	l mm	Nr EAN 4000896 +
600 Lg-10	10	8.5	5.5	210	197644
600 Lg-11	11	9.0	5.5	220	199518
600 Lg-12	12	9.5	6.0	230	199501
600 Lg-13	13	10.0	6.0	245	198238
600 Lg-14	14	11.0	6.5	255	197651
600 Lg-17	17	12.5	7.5	305	197668
600 Lg-19	19	15.0	8.5	335	198245
600 Lg-22	22	16.0	9.0	380	199525
600 Lg-24	24	18.0	10.0	430	198252
600 Lg-27	27	20.0	11.0	480	198269
600 Lg-30	30	21.0	12.0	510	199723
600 Lg-32	32	21.5	12.0	530	197675
600 Lg-36	36	24.0	13.0	580	205745
600 Lg-41	41	26.0	14.0	600	205738

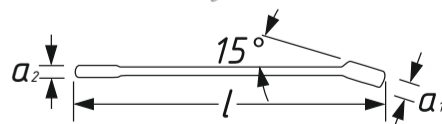

Zestaw kluczy płasko-oczkowych, bardzo długie, wąska konstrukcja

Made in Germany

HAZET No.	Zawartość	Nr EAN 4000896 +
600 Lg/8	8 x s 10 13 14 17 19 24 27 32 mm	199938
600 Lg/12	12 x s 10 12 13 14 19 22 24 27 30 32 mm	202492





Klucze oczkowe dwustronne

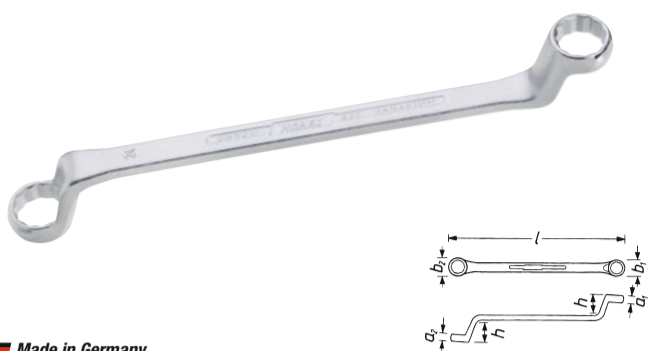

Made in Germany

HAZET No.	a ₁ mm	a ₂ mm	b ₁ mm	b ₂ mm	h mm	l mm	Nr EAN 4000896 +
630-17 x 19	11.3	11.9	25.5	28.4	29	265	026326
630-18 x 19	11.6	11.9	26.9	28.4	31	265	026333
630-20 x 22	12.2	12.9	29.3	32.2	32.5	295	026364
630-21 x 22	12.9	12.9	30.7	32.2	32.5	295	026371
630-21 x 23	12.5	13.2	30.7	33.6	34	315	026388
630-24 x 26	13.5	14.1	35.1	37.1	34	330	026401
630-24 x 27	13.5	14.4	35.1	38.5	35	340	026418
630-25 x 28	13.8	14.7	36.5	39.5	35	350	026432
630-27 x 32	14.4	16	38.5	45.5	36.5	365	026463
630-30 x 32	15.4	16	42.7	45.5	36.5	365	026470
630-36 x 41	17.2	18.8	51.3	58.2	40	440	026517

Klucze oczkowe dwustronne

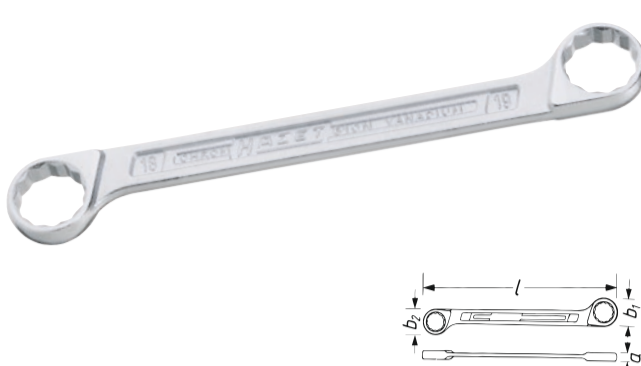

Made in Germany

HAZET No.	a mm	b ₁ mm	b ₂ mm	l mm	Nr EAN 4000896 +
610 N-16 x 17	7.5	22.7	24.1	170	024797
610 N-18 x 19	8.5	26	27	188.6	024827
610 N-20 x 22	9	28.4	30.4	208.8	024834
610 N-21 x 22	10	29.8	32.2	232.3	024841
610 N-21 x 23	10	29.8	32.7	232.3	024858
610 N-24 x 26	11	34.1	37	254	024872
610 N-25 x 28	11.5	35.5	39.8	280.1	024896
610 N-27 x 32	13	38.9	45.4	308.7	024902
610 N-30 x 32	13	42.7	45.4	324.1	024919
610 N-30 x 34	14	42.7	48	326.7	024926

Klucze oczkowe dwustronne TORX®

• Do śrub z łbem TORX®, typ zewnętrzny



Made in Germany

HAZET No.	a ₁ mm	a ₂ mm	b ₁ mm	b ₂ mm	mm	l mm	Nr EAN 4000896 +
609-E 6 x E 8	4.8	5.8	10	12	5.74 x 7.52	113	024711
609-E 10 x E 12	6.8	8	13	15	9.42 x 11.17	140	024650
609-E 14 x E 18	7.9	9.5	17	21	12.90 x 16.70	180	024674
609-E 20 x E 24	11	13	24	28	18.49 x 22.16	224	024698

Klucze oczkowe-udarowe

• Do największych obciążeń udarowych

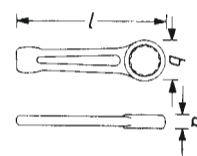

HAZET No.	a mm	b mm	l mm	Nr EAN 4000896 +
642- 27	16	46	180	027743
642- 30	17	52	190	027750
642- 32	17	52	190	027767
642- 36	19	59	205	027774
642- 41	20	64	225	027781
642- 46	22	73	240	027798
642- 50	23	78	255	027804
642- 55	25	88	270	027811
642- 60	25	88	270	027828
642- 65	28	100	300	027835
642- 70	32	109	330	027842
642- 75	32	109	330	027859
642- 80	35	123	360	027866
642- 85	35	123	360	027873
642- 90	40	142	390	027880
642- 95	40	142	390	027897
642-100	44	152	420	027699



Klucze płaskie udarowe

• Do największych obciążeń udarowych

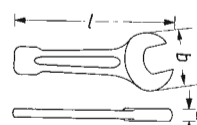

HAZET No.	a mm	b mm	l mm	Nr EAN 4000896 +
452- 27	16	55	180	021420
452- 30	17	65	190	021437
452- 32	17	65	190	021444
452- 36	19	75	210	021451
452- 41	19	85	230	021468
452- 46	21	95	255	021475
452- 50	21	105	275	021482
452- 55	24	120	310	021499
452- 60	24	120	310	021505
452- 65	28	135	340	021512
452- 70	31	155	375	021529
452- 75	31	155	375	021536
452- 80	34	170	405	021543
452- 85	34	170	405	021550
452- 90	38	190	445	021567
452- 95	38	190	445	021574
452-100	44	215	485	021376





2105 LG/9H, EAN-No. 4000896012015 Zestaw wkrętaków kątowych



Made in Germany

Końcówka kulista

9 x		1.5 2 2.5 3 4 5 6 8 10 mm
-----	--	---------------------------

2100/6 KH, EAN-No. 4000896072590 Zestaw wkrętaków kątowych



Made in Germany

6 x		s 2.5 3 4 5 6 8 mm
-----	--	--------------------

2115/8KH, EAN-No. 4000896072583 Zestaw wkrętaków kątowych



Made in Germany

8 x		T9 T10 T15 T20 T25 T27 T30 T40
-----	--	--------------------------------

810/6, EAN-No. 4000896058808 Zestaw wkrętaków



System

Chromowane na mat

Czernione

Kanał Youtube HAZET



4 x		0.5 x 3.0 0.8 x 4.0 1.0 x 5.5 1.2 x 6.5 mm
2 x		PH1 PH2

810 T/6, EAN-No. 4000896204304 Zestaw wkrętaków TORX®



System

Chromowane na mat

Czernione

Kanał Youtube HAZET



6 x		T10 T15 T20 T25 T27 T30
-----	--	-------------------------

810 U-1/5, EAN-No. 4000896179572 Zestaw wkrętaków do pobijania



Powierzchnia do pobijania

Z profilem 6-kątnym

Chromowane na mat

Czernione

3 x		0.8 x 4.5 1.0 x 5.5 1.2 x 7 mm
2 x		PH1 PH2

810 SPC/21, EAN-No. 4000896189847 Zestaw wkrętaków JumBox

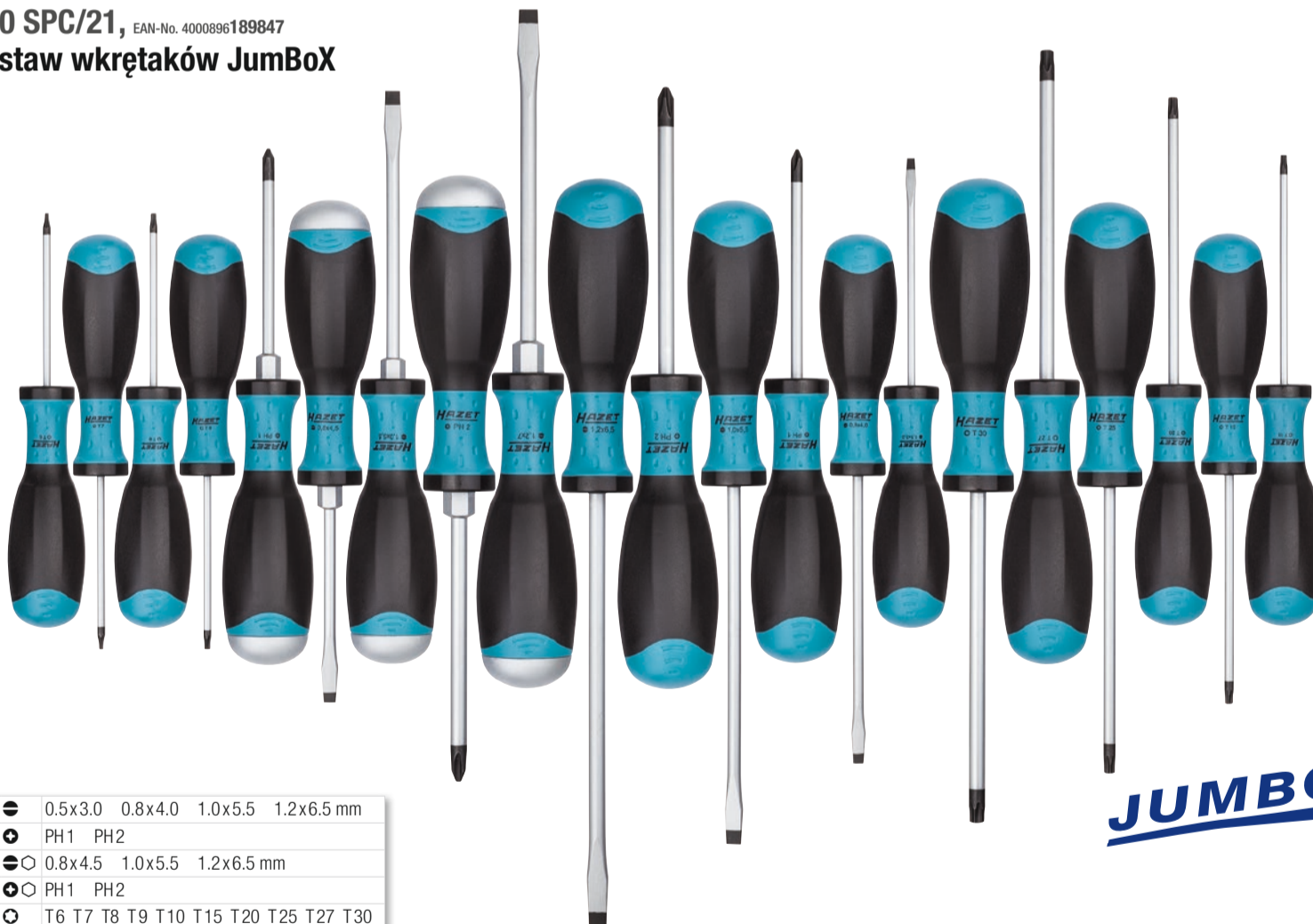

Wszystkie w jednym pudełku!



4 x		0.5x3.0 0.8x4.0 1.0x5.5 1.2x6.5 mm
2 x		PH1 PH2
3 x		0.8x4.5 1.0x5.5 1.2x6.5 mm
2 x		PH1 PH2
10 x		T6 T7 T8 T9 T10 T15 T20 T25 T27 T30

Wkrętaki TORX® trinamic®, wersja długa



• Do śrub z gniazdem TORX®

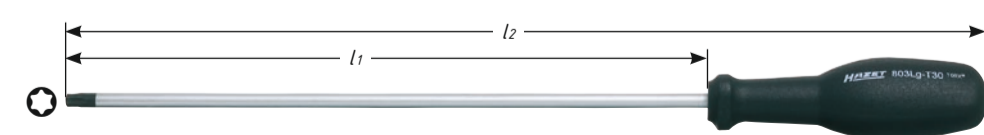

Made in Germany

HAZET No.	Ø mm	l ₁ mm	l ₂ mm	Nr EAN 4000896 +
803 Lg-T 15	3.27	250	330	087785
803 Lg-T 20	3.86	250	343	087792
803 Lg-T 25	4.43	250	345	087808
803 Lg-T 30	5.52	250	360	087815

Klucze nasadowe

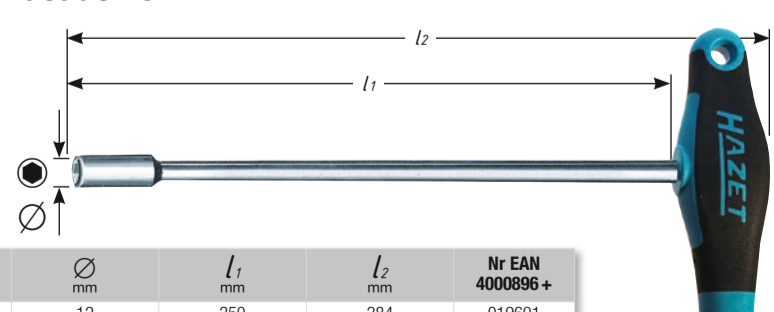

HAZET No.	Ø mm	l ₁ mm	l ₂ mm	Nr EAN 4000896 +
428 Lg- 8	12	350	384	019601
428 Lg-10	14	350	384	019526
428 Lg-13	18	350	384	019557



BluGuard: Młotek ślusarski

- Trzonek z drzewa hikorowego ze stalową tuleją ochronną



Made in Germany

HAZET No.	g	g	l mm	Nr EAN 4000896 +
2140-50	500	600	320	196166
2140-80	800	1000	350	196173
2140-100	1000	1100	360	196180

Młotki dwuobuchowe

- Trzonek z drewna hikorowego
- Z tuleją ochronną



HAZET No.	g	g	l mm	Nr EAN 4000896 +
2142-1	1000	1230	260	196227
2142-2	1250	1470	270	196234
2142-3	1500	1720	280	196241
2142-4	2000	2280	300	196258

1787 F/5, EAN-No. 4000896133017 Zestaw ściągaczy z mechanizmem szybkomocującym 2-ramiennym

- Zawartość:
1787 F-9
1787 F-13
1787 F-16
1787 F-20
1787 F-25

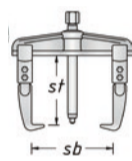

HAZET No.	Opis	sb mm	st mm	Nr EAN 4000896 +
1787 F-9		90	100	134151
1787 F-13		130	100	134168
1787 F-16	Ściągacz z mechanizmem szybkomocującym 2-ramienny	160	150	134175
1787 F-20		200	150	134182
1787 F-25		250	200	134199

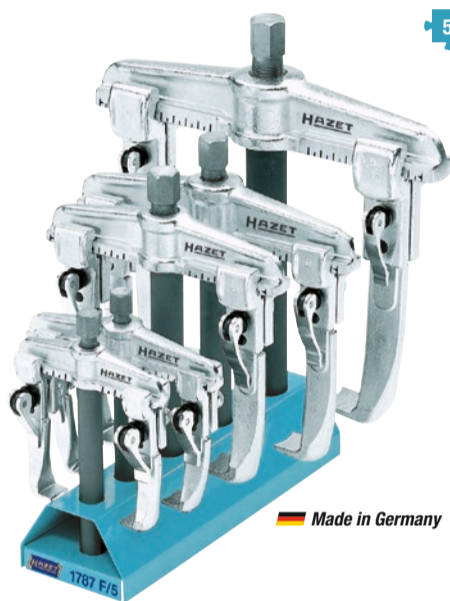

Made in Germany

Ściągacz z mechanizmem szybkomocującym, 3-ramienny

- Z dźwignią ustalającą
- Zapewnia równomierne rozłożenie obciążenia, pewne oparcie i centryczne ściąganie
- Możliwość zamontowania wrzeciona hydraulicznego od gwintu 1/2"
- Wersja 3-ramienna



Made in Germany

HAZET No.	Opis	sb mm	st mm	Maks. t kg	Nr EAN 4000896 +
1786 F-16	G 1/2 x 210 mm	160	150	5.0	133536
1786 F-20	G 1/2 x 210 mm	200	150	5.0	133567
1786 F-25	G 1/2 x 280 mm	250	200	7.5	133574

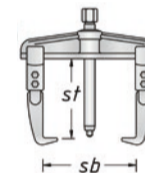

Zestaw ściągaczy wewnętrznych

- Ściągacz wewnętrzny oraz ściągacz jarmowy do ściągania łożysk kulkowych, pierścieni zewnętrznych łożysk kulkowych oraz panewek
- Ze wzmocnionym kołnierzem do łatwego i bezpiecznego ściągania łożysk igielkowych, kulkowych oraz tulei mosiężnych



Made in Germany

HAZET No.	Zawartość	Nr EAN 4000896 +
1788 N/8	1788 N-835, 1788 N-4570, 1788 N-15, 1788 N-19, 1788 N-25, 1788 N-30, 1788 N-35, 1788 N-45	133185
1788 N/10	1788 N-835, 1788 N-4570, 1788 N-15, 1788 N-19, 1788 N-25, 1788 N-30, 1788 N-35, 1788 N-45, 1788 N-55, 1788 N-55	147939
1798 N/15	845-1, 1784-40, 1787-9, 1787-16, 1788 N-835, 4570, 1788 N-15, 1788 N-19, 1788 N-25, 1788 N-30, 1788 N-35, 1788 N-45, 1788 N-55, 1788 N-70, 1788-532	147960

1780-18, EAN-No. 4000896133345 Narzędzie do montażu i demontażu

- Szybkie odłączanie główek korbowodu i końcówek drążka kierowniczego, dźwigni kierownicy oraz pozostałych elementów sterujących za pomocą widełek w kształcie klina
- Łatwa obsługa
- Widełki rozdzielające nadają się również do prac w ograniczonych przestrzeniach montażowych
- Solidne wykonanie, wersja kuta



HAZET No.	l ₁ mm	l ₂ mm	b mm	Nr EAN 4000896 +
1780-18	340	80	18	133345
1780-23	340	80	23	133352
1780-29	350	80	29	133376

841/25, EAN-No. 4000896060993 Zestaw wykrętałów do kołków gwintowanych

- Do wykręcania zerwanych kołków gwintowanych i śrub 6 do 15 mm Ø
- Skrzynka z tworzywa sztucznego
- Powierzchnia: czerniona, oliwna

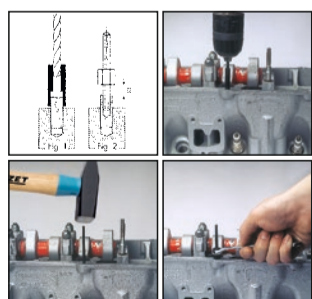

Pilnik płaski

- Uzębienie (nakrój): 2 = średnie
- DIN 7261 kształt A



HAZET No.	g	l mm	Nr EAN 4000896 +
2122-8	181	200	012435
2122-10	318	250	012428

Zestaw wykrętałów do zerwanych śrub



Made in Germany

HAZET No.	g	Zawartość	Nr EAN 4000896 +
840/5	111	840-1 · 840-2 · 840-3 · 840-4 · 840-5 840-6 · 840-7 · 840-8	035762
840/8	689	840-1 · 840-2 · 840-3 · 840-4 · 840-5	035786



6145-1CT 20 3/4"

Klucz dynamometryczny do 800 Nm

- Mniejszy luz i większa precyzja dzięki nowemu połączeniu śrubowemu narzędzia nasadowego

300-800 Nm

L1 = 1084 mm

± 2 %!

L2 = 97.5 mm

Z numerem seryjnym i certyfikatem

Do kluczy nasadowych oczkowych 6630 A-SW 32-46 mm



Made in Germany

HAZET No.	■	Zakres momentu Nm	Podziałka Nm	Dokładność wyzwalania	l mm	Min.	Maks.	Nr EAN 4000896+
6145-1CT	20 3/4"	300-800	2.5	± 2 %	1280	25.9	70.2	025565



Klucz dynamometryczny do 2000 Nm

20 3/4" 25 1"

SYSTEM 6000-1CT 400-2000 Nm

- W zestawie torba umożliwiająca bezpieczne przechowywanie

400-2000 Nm

L1 = 1788 mm

L2 = 121.5 mm

70 kg

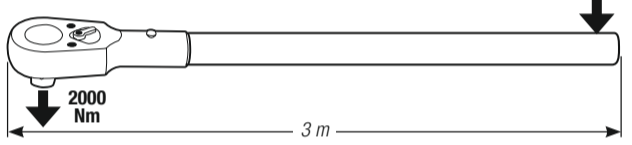

Made in Germany

Z numerem seryjnym i certyfikatem

HAZET No.	■	Zakres momentu Nm	Podziałka Nm	Dokładność wyzwalania	l mm	Min.	Maks.	Nr EAN 4000896+
6150-1CT	20 3/4"	400-1000	5	± 3 %	1788	24.7	61.0	141067
6160-1CT	25 1"	600-1600	5	± 3 %	2455	26.1	70.1	155316
6170-1CT	25 1"	800-2000	6	± 4 %	3034	27.9	70.1	177776



5120-2 CT 12.5 1/2"

Klucz dynamometryczny do 60 Nm

- Do przenoszenia niskich momentów obrotowych z 12.5 1/2" kluczami nasadowymi
- Nadaje się szczególnie do pojazdów użytkowych dzięki niskiemu momentowi obrotowemu uzyskiwanemu za pomocą 12.5 1/2" kluczy nasadowych

Przeznaczone specjalnie do pojazdów użytkowych!



Z numerem seryjnym i certyfikatem

Made in Germany

HAZET No.	■	Dokładność wyzwalania od ustawionej wartości	Zakres momentu Nm	l mm	Podziałka Nm	Nr EAN 4000896+
5120-2 CT	12.5 1/2"	± 4 %	10-60	320	0.5	180233

Klucz dynamometryczny do 320 Nm

6.3 1/4" 12.5 1/2"

SYSTEM 5000 CT 1-320 Nm

Hit sprzedaży!



Z numerem seryjnym i certyfikatem

Made in Germany

HAZET No.	■	Dokładność wyzwalania od ustawionej wartości	Zakres momentu Nm	l mm	Podziałka Nm	Nr EAN 4000896+
5108-2 CT	6.3 1/4"	± 4 %	2.5-25	232	0.25	119752
5122-2 CT	12.5 1/2"	± 4 %	40-200	513	1	022489
5123-2 CT	12.5 1/2"	± 4 %	60-320	632	2	073948

Kanal Youtube HAZET



Wskaźnik mechaniczny kąta obrotu

- Z elastycznym uchwytem magnetycznym do wyznaczenia punktu stałego
- Do stosowania z narzędziami uruchamiającymi o napędzie 12.5 = 1/2" (wzgl. 20 = 3/4") oraz z narzędziami o napędzie 12.5 = 1/2" (wzgl. 20 = 3/4")
- Zakres 0-360°, podziałka 1°, 95 mm Ø



Made in Germany

HAZET No.	Napęd wyjściowy	Napęd	Nr EAN 4000896+
6690	12.5 = 1/2"	12.5 = 1/2"	029266
6690-1	20 = 3/4"	20 = 3/4"	029273

Serwis kluczy dynamometrycznych i narzędzi pneumatycznych HAZET

Made in Germany



Wszystkie narzędzia dynamometryczne i pneumatyczne HAZET są serwisowalne! Poza naprawami oferujemy w Centrum Serwisowym HAZET badania fabryczne kluczy dynamometrycznych — z kalibracją we własnym laboratorium Dakks włącznie. O oferowanych w Centrum Serwisowym HAZET usługach oraz ofercie serwisowej w terenie chętnie poinformuje Państwa lokalny partner HAZET.



9014 MG-1, EAN-No. 4000896196661

25 1"

Klucz udarowy

**Maks. moment przy odkręcaniu
2712 Nm – tylko 6,8 kg!**



■ maks.	(rpm)	(kg)	(l/min)	(dB(A))	(m/s ²)	
mm	Nm	obr./min	kg	l/min	dB(A)	m/s ²
25 1"	2712	6200	6.8	271	LpA 104.5	12.57

9014 MG-2, EAN-No. 4000896196678

25 1"

Klucz udarowy (długa wersja)

**Maks. moment przy odkręcaniu
2712 Nm – tylko 7,8 kg!**

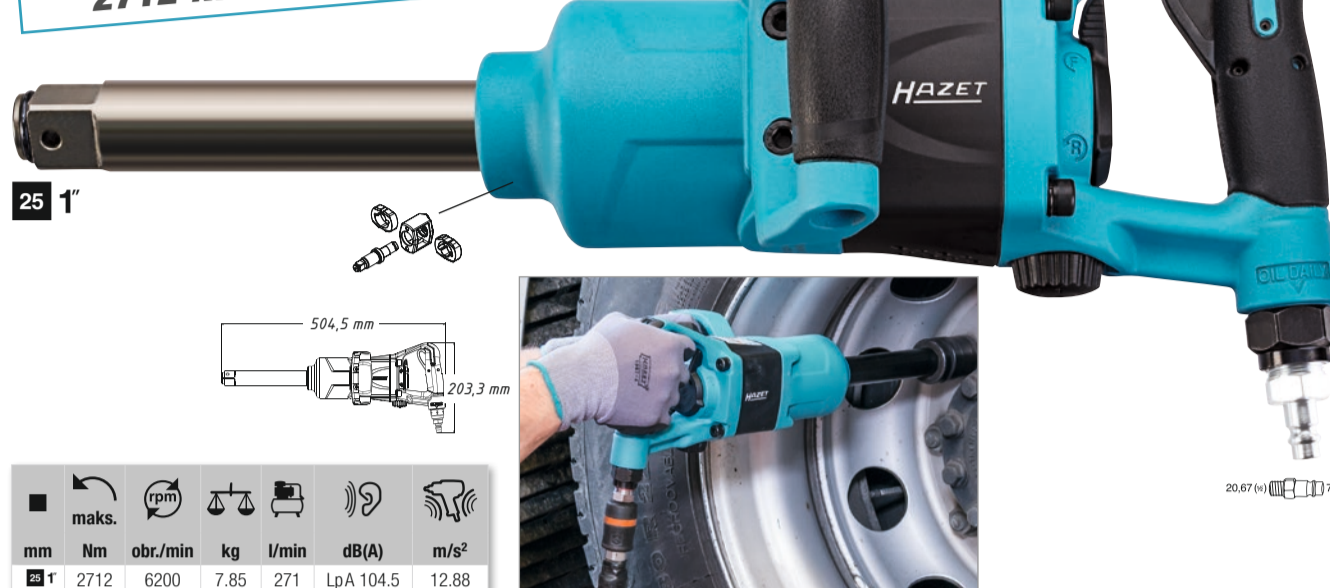

■ maks.	(rpm)	(kg)	(l/min)	(dB(A))	(m/s ²)	
mm	Nm	obr./min	kg	l/min	dB(A)	m/s ²
25 1"	2712	6200	7.85	271	LpA 104.5	12.88

Klucz nasadowy do kluczy udarowych (z profilem 6-kątnym)

• Do skrajnych obciążeń

Made in Germany

HAZET No.	l mm	d ₁ mm	d ₂ mm	f mm	Nr EAN 4000896 +
1000 S-19	48	32	44	13	001231
1000 S-22	50	36.5	44	16	001248
1000 S-24	50	39.5	44	17	001255
1000 S-27	51	43.5	44	19	001262
1000 S-28	54	45	44	19	001279
1000 S-30	54	47.4	44	21	001293
1000 S-32	54	49.9	44	21	001309
1000 S-33	54	51.5	44	21	001316
1000 S-34	54	52.4	44	22	001323
1000 S-36	57	54.9	44	23	001330

20 3/4"

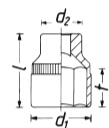

Klucz nasadowy do kluczy udarowych (z profilem 6-kątnym)

• Do skrajnych obciążeń

Made in Germany

HAZET No.	l mm	d ₁ mm	d ₂ mm	f mm	Nr EAN 4000896 +
1100 S-24	58	41.5	54	17	002207
1100 S-27	60	45	54	19	002214
1100 S-30	62	49	54	21	002221
1100 S-32	63	51.5	54	21	002238
1100 S-33	63	52.5	54	21	002252
1100 S-34	63	53.5	54	22	002269
1100 S-36	67	56.5	54	23	002276
1100 S-41	70	63	54	26	002290
1100 S-46	76	69.5	54	28	002320
1100 S-50	82	74.5	54	30	002344
1100 S-55	87	81	54	32	002351
1100 S-60	91	87	54	34	002375

25 1"

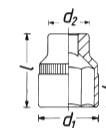

9013 MG, EAN-No. 4000896109210

20 3/4"

Klucze udarowe

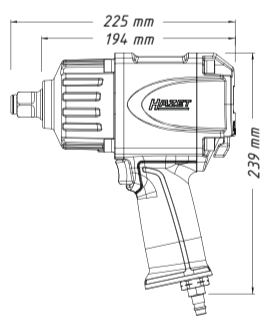

HAZET No.	■ maks.	(rpm)	(kg)	(l/min)	(dB(A))	(m/s ²)	
mm	Nm	obr./min	kg	l/min	dB(A)	m/s ²	
9013 MG	20 3/4"	1800	6100	5.16	198	LpA 96.8	12.18

9012 MT, EAN-No. 4000896203598

12 1/2"

Klucz udarowy bardzo krótki

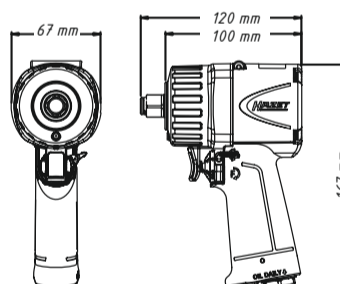

HAZET No.	■ maks.	(rpm)	(kg)	(l/min)	(dB(A))	(m/s ²)	
mm	Nm	obr./min	kg	l/min	dB(A)	m/s ²	
9012 MT	12 1/2"	1400	9000	1.32	135	LpA 92.7	8.74



Klucz nasadowy do kluczy udarowych (z profilem 6-kątnym)

• Do bardzo dużych obciążeń

Made in Germany

HAZET No.	l mm	d ₁ mm	d ₂ mm	f mm	Nr EAN 4000896 +
900 S-17	38	26.2	30	12	044238
900 S-18	38	27.5	30	12	044283
900 S-19	40	28.8	30	15	044306
900 S-21	40	31.3	30	15	044368
900 S-22	40	32.5	30	15	044382
900 S-24	44	35	30	17.5	044429
900 S-25	44	36.3	30	18.5	044450
900 S-27	45	38.8	30	19.5	044498
900 S-30	50	42	30	23.3	073207
900 S-32	50	44	30	23	073184

12 1/2"

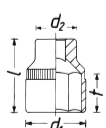

9010 T, EAN-No. 4000896203611

Klucz udarowy

- **Niezwykle mocny i poręczny 6.3 1/4 klucz udarowy o momencie przy odkręcaniu 108 Nm**
- Perfekcyjna poręczność dzięki połączeniu dużej siły i małego korpusu
- Przełącznik motylkowy do łatwej zmiany kierunku bez potrzeby uchwycenia dłonią
- Obroty w prawo/lewo: regulacja 3-stopniowa (w prawo/lewo) w celu zredukowania mocy przy wrażliwych złączach śrubowych

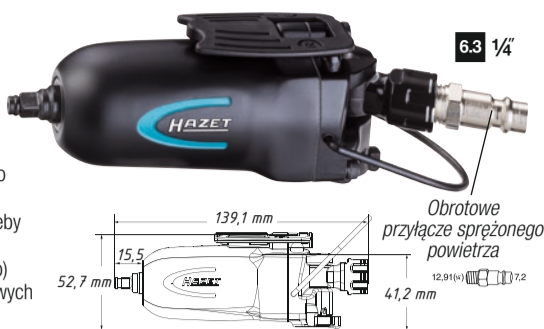

HAZET No.	maks.	(rpm)	(kg)	(l/min)	(bar)	(mm)	(dB(A))	(dB(W))	(m/s ²)	
9010 T	6.3 1/4	108	12000	0.55	59	6.3	10	Lp A 98	Lp W 109	6.74

9011 T, EAN-No. 4000896206230

Klucz udarowy

- Przełącznik motylkowy do łatwej zmiany kierunku bez potrzeby uchwycenia dłonią
- **Poręczny klucz udarowy, moment przy odkręcaniu 108 Nm**

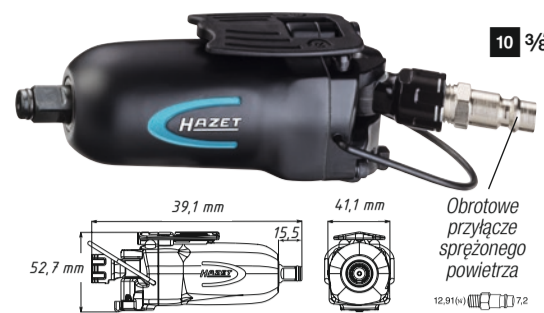

HAZET No.	maks.	(rpm)	(kg)	(l/min)	(bar)	(mm)	(dB(A))	(dB(W))	(m/s ²)	
9011 T	10 3/8	108	12000	0.55	59	6.3	10	Lp A 98	Lp W 109	6.74

Klucz nasadowy do kluczy udarowych (z profilem 6-kątnym)

6.3 1/4

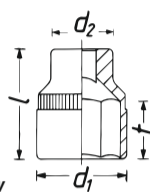

Made in Germany



HAZET No.	l mm	d1 mm	d2 mm	f mm	Nr EAN 4000896 +
850 S-5.5	25	9.1	13	4.6	037735
850 S-6	25	9.8	13	5.1	037759
850 S-7	25	11.0	13	5.6	037773
850 S-8	25	12.2	13	6.3	037797
850 S-10	25	15.0	13	7.3	037711
850 S-12	25	17.5	13	9.3	206353
850 S-13	25	19.0	13	9.3	206346
850 S-14	25	21.0	13	10.8	206285

Klucz nasadowy do kluczy udarowych (z profilem 6-kątnym)

10 3/8

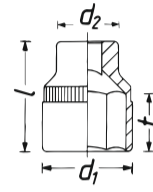

Made in Germany



HAZET No.	l mm	d1 mm	d2 mm	f mm	Nr EAN 4000896 +
880 S-6	28	10.8	19	4.0	041152
880 S-7	28	11.8	19	5.0	041176
880 S-8	28	13.0	19	5.9	041190
880 S-9	28	14.2	19	5.9	041213
880 S-10	28	15.5	19	6.7	040957
880 S-11	28	16.7	19	7.8	040971
880 S-12	28	18.0	19	7.7	040995
880 S-13	32	19.4	22	9.2	041015
880 S-14	32	20.7	22	9.2	041039
880 S-15	32	21.5	22	10.2	041053
880 S-16	32	23.4	22	11.2	041077
880 S-17	32	24.9	22	11.2	041091
880 S-18	32	26.3	22	14.0	041114
880 S-19	32	27.7	22	14.0	041138

9040 LG-3/2, EAN-No. 4000896206339

Pistolet do przedmuchiwania

- Dysza Venturiego do zwiększenia mocy 1
- Dysza z otworami pod kątem 90° do czyszczenia przestrzeni np. między chłodnicami 2

Długa wersja dla przemysłu i pojazdów użytkowych!



HAZET No.	(g)	(l/min)	(maks. bar)	(mm)
9040 Lg-3/2	310	600 / 8 bar	12	1075

9040 N-10, EAN-No. 4000896206445

Zwijacz węża

- Możliwość zablokowania węża w każdym punkcie dzięki funkcji „Stop at any point”
- Równomierne nawijanie dzięki automatycznemu prowadzeniu
- Zahamowanie nawijania w razie zagrożenia wypadkiem
- Przeznaczony do sprężonego powietrza lub wody
- Czarny hybrydowy wąż polimerowy
- Zintegrowany szablon wiertarski do montażu na opakowaniu kartonowym



HAZET No.	(°C)	(Gwint zewnętrzny)	(bar)	(kg)
9040 N-10	-40/+60°	16,41 mm 3/8"	20	7.75

9030 N-5, EAN-No. 4000896205554

Wiertarka kątowna

- Z uchwytem szybkoocucującym
- Odprowadzenie powietrza przez rękojeść do tyłu
- Uchwyt z izolacją termiczną
- Ciśnienie robocze (bar): 6,3
- Uchwyt zaciskowy: 1-10
- Moc: 373 W (0,507 KM)



(rpm)	(kg)	(l/min)	(dB(A))	(m/s ²)	(mm)
1400	1,20	113	Lp A 85	0,50	214

9043 N-10, EAN-No. 4000896198382

Pistolet do ssania i przedmuchiwania z możliwością przełączania

- Do zasysania zanieczyszczeń do worka oraz do przedmuchiwania powierzchni
- Z szybkim przełączaniem kierunku działania przy użyciu jednej ręki
- Dobrze nadaje się do czyszczenia kabin kierowcy samochodów ciężarowych

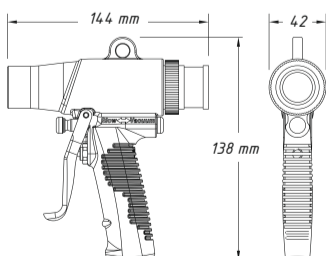

HAZET No.	(Poziom podciśnienia)	(g)	(l/min)	(bar)	(dB(A))	(dB(A))	(m/s ²)	(mm)
9043 N-10	7.5	403	96	6.3-10.34	Lp A 92	Lp W 97	0.4	148



9034 P-1, EAN-No. 4000896190690

Wyrzynarka

- Głębokość cięcia: blacha stalowa 3 mm / aluminium 4 mm
- Przeznaczona do małych promieni
- Z 3 brzeszczotami (całkowita długość: 74 mm)

Pałak podporowy z regulacją wysokości, możliwość zastosowania także do blach dwuściennych

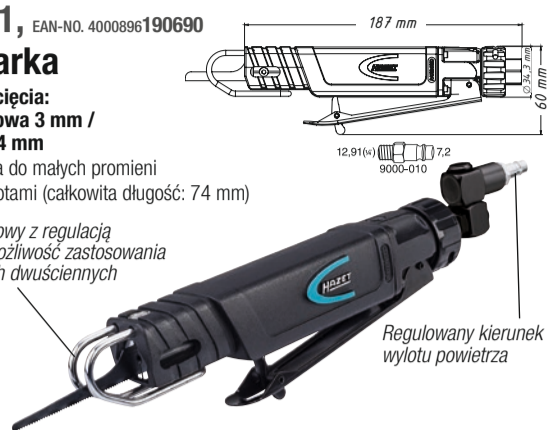

Regulowany kierunek wylotu powietrza

HAZET No.	obr./min	mm	kg	l/min	dB(A)	m/s ²	l
9034 P-1	10 000	10	0,45	90	Lp A 78,9	7,7	215

9032 M, EAN-No. 4000896195152

Mikroszlifierka jednoręczna

60 000 obrotów

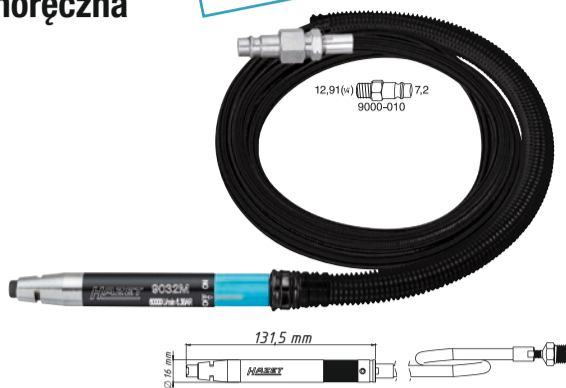

HAZET No.	obr./min	g	l/min	dB(A)	m/s ²	l
9032 M	60 000	212	75	LpA 83	0,13	132

9033-10, EAN-No. 4000896196371

Szlifierka kątowna

Do obróbki przedmiotów w warunkach ograniczonej przestrzeni

- Moc: 522 W
- W zestawie 1 tarcza tnąca

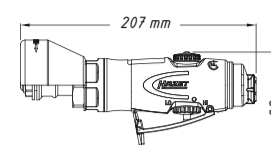

Bieg w prawo lub lewo w celu kontroli kierunku iskier



Bezstopniowa regulacja obrotów

HAZET No.	obr./min	kg	l/min	dB(A)	m/s ²	l	mm
9033-10	10 18000	0,9	114	Lp A 88	1,8	207	76 x 2,1 x 10,0

9033-6, EAN-No. 4000896158577

Zestaw szlifierki uniwersalnej

- Zawartość: Szlifierka uniwersalna, 2 tarcze do usuwania folii
- Po 1 taśmie szczotkowej 23 mm Ø oraz 11 mm Ø zgrubnie odgiętych
- 6 tarczy uniwersalnych do usuwania
- Po 1 taśmie szczotkowej 11 mm Ø oraz 23 mm Ø drobnej, z włosiem prostym

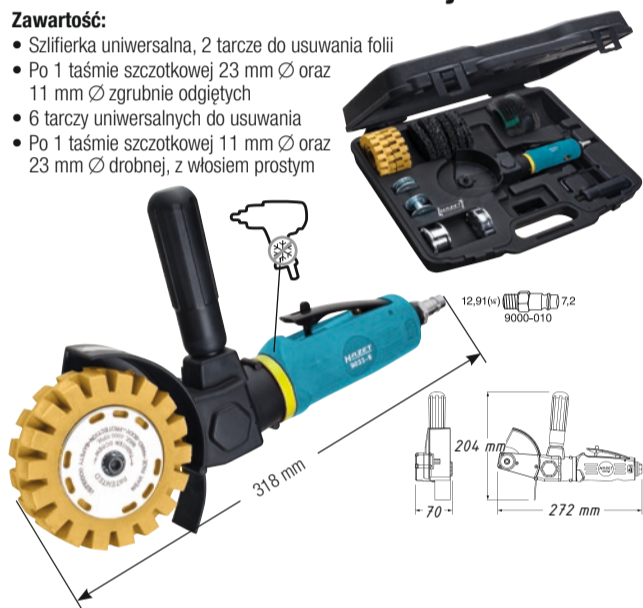

HAZET No.	obr./min	kg	l/min	dB(A)	m/s ²	l
9033-6	3 500	1,5	113	Lp A 88	4,4	318



9035-5, EAN-No. 4000896132355

Młotek igiełkowy do usuwania rdzy

- Regulowana osłona igieł
- Precyzyjnie usuwa małe i duże plamy rdzy



HAZET No.	Udary/min	kg	l/min	dB(A)	m/s ²	l
9035-5	3200	2,6	170	LpA 97	8,7	330



9042 N-1, EAN-No. 4000896176472

Praska smarowa

- Do ciągłego podawania smaru
- Możliwość stosowania wkładów ze smarem, luźnego smaru lub dozownika
- Obracany o 360° uchwyt

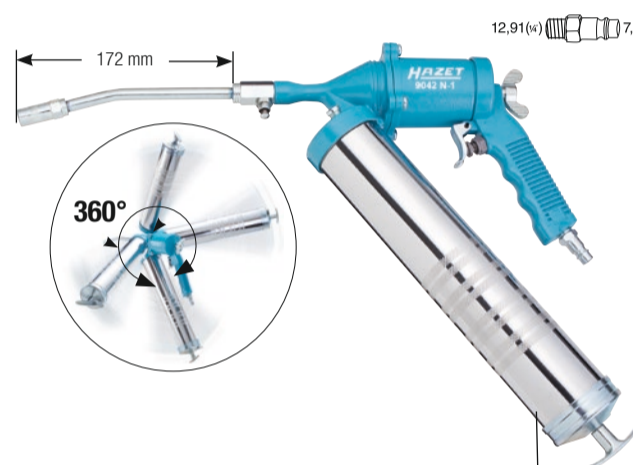

HAZET No.	kg	l/min	Wąż nylonowy mm	Rurka metalowa mm
9042 N-1	2	230	230	172

Pojemność: ok. 400 ml



9022 SR-1, EAN-No. 4000896170593

Grzechotka udarowa

- Również do dociągania ręcznego z momentem obrotowym > 270 Nm

Bezdrutowa — brak ryzyka zakleszczenia dłoni!



Maksymalny moment przy odkręcaniu 102 Nm

mm	maks. Nm	obr./min	kg	l/min	dB(A)	m/s ²	l
12 1/2	102	400	1,99	113	LpA 91	4,53	280

9022 P-1, EAN-No. 4000896172269

Wysokowydajna wkrętarka grzechotkowa

- Również do dociągania ręcznego z momentem obrotowym > 350 Nm

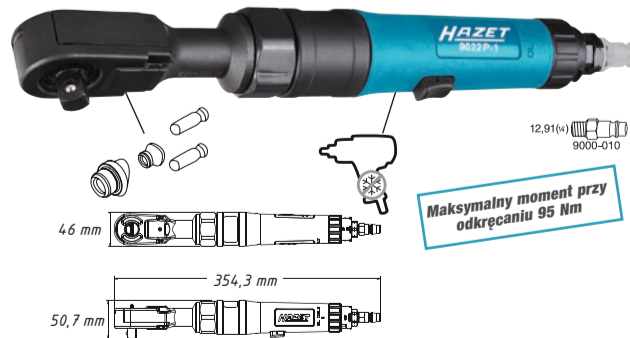

Maksymalny moment przy odkręcaniu 95 Nm

mm	maks. Nm	obr./min	kg	l/min	dB(A)	m/s ²	l
12 1/2	95	160	1,39	77	LpA 99,3	3,00	330

9033 P-8, EAN-No. 4000896190515

Szlifierka tnąca z długim ramieniem

- Do cięcia blach i stali

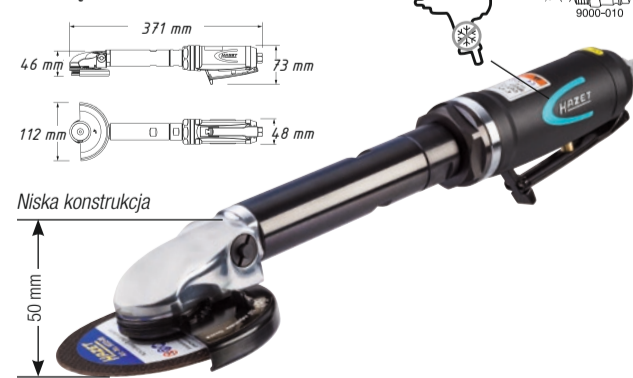

Niska konstrukcja

mm	obr./min	kg	l/min	dB(A)	m/s ²	l	mm
10	14000	1,7	113	Lp A 89,5	3,65	377	100 x 0,8 x 9,53



1979 N-8, EAN-No. 4000896203321 Składana lampa LED

• 3-stopniowa funkcja przełączania 100% / 50% / WYŁ.

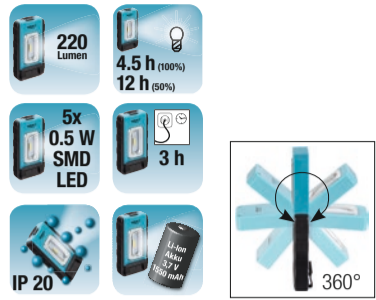

1991-1, EAN-No. 4000896156054 Termometr na podczerwień

- Bezdotykowe pomiary temperatury dzięki wiązce lasera
- Zakres pomiarowy: -50°C → 550°C; -58°F → 1022°F

Do 550°C!



Możliwe podświetlenie wyświetlacza

195-5 Mata warsztatowa

• Zmywalna



Made in Germany

HAZET No.	Opis	Nr EAN 4000896+
195-5	Mata warsztatowa wys. 30 x szer. 975 x gł. 385 mm	153718

199-3, EAN-No. 4000896207237 Spryskiwacz pianowy

- Lepsza kontrola wzrokowa spryskiwanej powierzchni
- Nadaje się do neutralnych środków czyszczących, jak również rozcieńczonych kwasowych i zasadowych środków czyszczących
- Do wytwarzania gęstej i trwałej piany, idealny do czyszczenia oraz dezynfekcji tapicerki oraz dywanów, dezynfekcji łazienek i sanitariatów, kuchni oraz dla przemysłu spożywczego, a także do czyszczenia pojazdów, powierzchni roboczych itd.
- Trwały przezroczysty zbiornik ze wskaźnikiem poziomu napłynięcia
- Zintegrowany zawór bezpieczeństwa (2,5 bar) umożliwia dokonanie dekompresji pojemnika przed jego otwarciem
- Uszczelnienia Viton
- Dopuszczalne ciśnienie robocze: maks. 3 bar
- Pojemność użytkowa: 0,75 l
- Pojemność całkowita: 1,5 l



Kanał Youtube HAZET



1987 N-4, EAN-No. 4000896203840 Rękawice ochronne

• Z powłoką z mikropianki



1985-5, EAN-No. 4000896155637 Okulary ochronne

- Bardzo odporne na zadrapania
- Optymalnie dopasowany kształt
- Idealne dopasowanie do kształtu głowy
- Powłoka zapobiegająca zaparowywaniu
- Lekkie okulary ochronne z nieograniczonym polem widzenia na boki
- **Nadają się także dla osób noszących okulary korekcyjne**
- Okulary ochronne ze szkłem z poliwęglanu, bezbarwne UV 2C-1,2, powłoka Supravision NC (od zewnątrz optidur NC / od wewnątrz optidur 4C Plus)



Made in Germany

4812-10/4 S, EAN-No. 4000896181742 Wideoendoskop z przełączaną sondą d 4,9 mm

Zakres dostawy:

- Konsola sterująca
- Przewód kamery 1 m z mikroobiektywem 4,9 mm i lampą LED z funkcją przełączania kąta widzenia między 90° i 0°
- Karta SD 4 GB
- 4 baterie AA
- Hak z magnesem

Wszystko w jednym!
Obserwacja obrazu, rejestrowanie, odtwarzanie na monitorze TFT!

Sonda 2. generacji

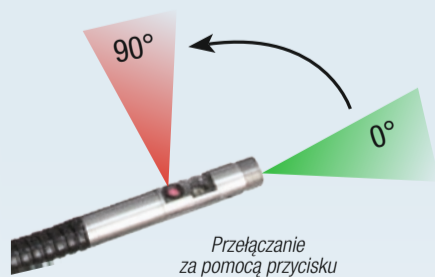

- Zmieniona pozycja bocznej lampy LED dla lepszego oświetlenia podczas pracy pod kątem 90°
- Ulepszona moc światła LED
- Uproszczona obsługa
- Lepsza jakość powłoki sondy



Bezpośrednie odtwarzanie filmów lub wyświetlanie wykonanych zdjęć na monitorze TFT

Ø 4,9 mm

Obsługa konsoli wielofunkcyjnej jedną ręką

1 m kabel kamery z 4,9 mm Ø mikro obiektywem oraz źródłami światła LED i funkcją przełączania obrazu między kierunkiem widzenia kamery 90° + 0°



4812 N-1AS, EAN-No. 4000896187072 Sonda do wideoendoskopu d 6 mm

- Głębokość ostrości: od 10 do 60 mm
- Długość sondy 1000 mm
- Temperatura otoczenia: od 0° do +55°C
- Zakres wychylenia: 2 x 150°, promień wychylenia: ok. 48 mm
- Możliwość zablokowania głowicy sondy w pozycji wychylonej
- Kierunek widzenia kamery: 90° (wzrost na boki) brak obrzeży obrazu
- Źródło światła: 1 dioda LED w kierunku 90°

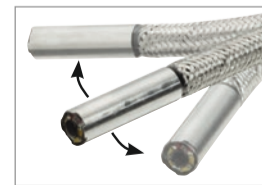



4802-1, EAN-No. 4000896200030

Urządzenie podciśnieniowe do napełniania układu chłodzenia w pojazdach użytkowych

- Nowa konstrukcja urządzenia podciśnieniowego do napełniania układu chłodzenia powoduje szybsze uzyskanie żądanej próżni, a tym samym szybsze napełnienie układu chłodzenia
- **Szybszy przepływ płynu chłodzącego: ok. 80 litrów w ciągu ok. 20 minut**
- Nie dochodzi do utraty płynu z powodu przepięnienia układu chłodzenia
- Oddzielne sterowanie przez testowe urządzenia diagnostyczne nie jest już konieczne
- Podciśnieniowe sprawdzanie szczelności układu chłodzenia przed napełnieniem
- **Napełnianie obiegu chłodzenia i ogrzewania bez pęcherzyków powietrza w samochodach ciężarowych, autobusach, maszynach rolniczych i pojazdach budowlanych**
- Możliwość zastosowania w połączeniu z adapterami pojedynczymi lub uniwersalnymi



Pasuje do:



4801-2/3

4800-20

4800-25

80 l w ciągu 20 min!



Made in Germany

HAZET No.	Opis	Nr EAN 4000896 +
4801-2/3	Zestaw stożków, 3-częściowy, Ø 17-31 mm, 24-39 mm, 34-50 mm	152407
4800-20	Adapter do chłodnic samochodów ciężarowych i autobusów MAN, MERCEDES-BENZ SCANIA	144242
4800-25	Adapter do chłodnic z kątowym przyłączem węża, autobusy MAN	203857

4800/3, EAN-No. 4000896200047

Tester układu chłodzenia w pojazdach użytkowych

- Do kontroli szczelności w układach chłodzenia oraz obiegach grzewczych poprzez wytworzenie ciśnienia, np. w samochodach ciężarowych i autobusach **MAN, NEOPLAN, SCANIA**, samochodach ciężarowych i autobusach **MERCEDES-BENZ**, a także w maszynach rolniczych i pojazdach budowlanych



Made in Germany

2162-7, EAN-No. 4000896207756

Ręczna pompa do przelewania / nalewania

- Do napełniania, przelewania oraz wlewania
- Z podstawą i złączem podwójnym do węża o średnicy wewnętrznej 10/15 mm
- Np. do **MERCEDES-BENZ** Citaro Euro 6 w połączeniu z rurką na wodę chłodzącą 2 x A.311.500.09.91 oraz mufą łączącą A.001.553.19.26 i szybkozłączem A.001.553.20.26
- Bezproblemowe przepompowywanie płynów między różnymi zbiornikami
- Przy użyciu tej pompy można szybko, czysto i bez tworzenia się pęcherzyków wlewać oleje przekładniowe lub silnikowe
- Przepompowywane płyny np.
 - Ad Blue
 - Ciecze chłodzące
 - Płyn zimowy do spryskiwaczy
 - Olej
 - Woda

600 ml pojemności pompy umożliwia szybkie przelewanie oraz wlewanie płynów



Pojemność pompy: 600 ml

Made in Germany



4793/3, EAN-No. 4000896076192

Przyrząd kontrolny do badania szczelności głowicy cylindrowej

- Do wykrywania uszkodzeń w uszczelnieniu głowicy cylindrowej, nieszczelności między komorą spalania a układem chłodzenia
- Do chłodzonych wodą silników spalinowych (gaz, ropa i benzyna)
- Skrzynka metalowa (kolor niebieski HAZET)
- 2-komponentowa wkładka z miękkiej pianki

Made in Germany



4810 C, EAN-No. 4000896186402

Tester optyczny

- Tester optyczny ze zintegrowanym podświetleniem (LED) w klapie
- Do pomiaru temperatury zamarzania cieczy chłodzących (przeznaczony także do cieczy G12++ oraz G13)
- **Sprawdzanie jakości płynu AdBlue**
- Sprawdzanie stężenia elektrolitu (stan naładowania akumulatora)
- Zawiera pipetę i instrukcję obsługi

Ze zintegrowaną latarką LED!

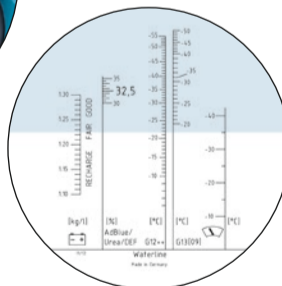
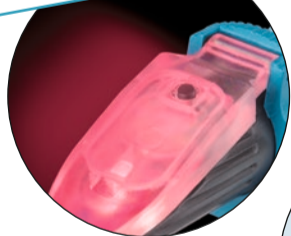

AdBlue!



Made in Germany





4550-3, EAN-No. 4000896104307

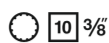

Klucz do przewodów wtryskowych

- Otwarty klucz nasadowy 12-kątny do przewodów wtryskowych
- Do obsługi połączeń śrubowych przewodu wtryskowego w samochodach ciężarowych **MAN** z silnikami D 20 — z układem wtryskowym Common Rail



Made in Germany

2871 E-12, EAN-No. 4000896201730



Klucz nasadowy TORX® do turbosprężarki/kolektora

- Do obsługi połączenia śrubowego turbosprężarki i kolektora w pojazdach M AN TGL, TGM z silnikami E08
- Obsługa np. z użyciem klucza płasko-oczkowego grzechotkowego 606-17 lub klucza oczkowego nasadowego 6630 d-17 i uchwytu narzędziowego 6397 (odkręcanie) albo klucza dynamometrycznego 6292-1 CT (dokręcanie)



Made in Germany

2849-15, EAN-No. 4000896159284



Klucz do turbosprężarki

- Obsługa nakrętek mocujących turbosprężarkę w samochodach ciężarowych **MAN**
- Wygięty klucz oczkowy dostosowany specjalnie do ograniczonych przestrzeni montażowych



Made in Germany

4797-5, EAN-No. 4000896176137

Ściągacz do wtryskiwaczy

- Do demontażu osadzonych na stałe wtryskiwaczy Common Rail bez demontażu głowicy cylindrowej
- Do łatwego demontażu wtryskiwacza w połączeniu ze ściągaczem udarowym np. HAZET 1788 T-1 do silników **MAN** D08, D20, D26 i D28
- Specjalnie dostosowany do warunków ograniczonej przestrzeni montażowej w głowicy cylindrowej
- Chwytność wtrysku w jego górnej części bez uszkodzenia przez ściągacz, demontaż przy użyciu ściągaczy udarowych
- Końcówka do wtryskiwaczy z gwintem wewnętrznym M10 x 1,5 mm do przytrzymania ściągaczy udarowych



Made in Germany

1788 T-1, EAN-No. 4000896134304

Młotek odrzutowy

- Młotek odrzutowy (ciężarek ślizgowy 200 g) z gwintem przyłączeniowym M 10
- W połączeniu ze ściągaczem do wtryskiwaczy 4797-5



Made in Germany

794-2, EAN-No. 4000896031641

Taśma mocująca do pierścieni tłokowych

- Z kluczem napinającym
- Płynna regulacja
- Bardzo wytrzymała stalowa taśma sprężynowa
- Sprężyna zabezpieczająca zapobiega niezamierzonym odbiciom
- Średnica (min-maks.): 90-175 mm
- Wysokość: 80 mm



Made in Germany

4550-21, EAN-No. 4000896204137



Klucz do przewodów wtryskowych

- Specjalna wersja klucza nasadowego gwarantuje prawidłowe zamocowanie złącza śrubowego przewodu wtryskowego
- Zastosowanie: Do uruchamiania nakrętki nasadowej na przewodzie wysokiego ciśnienia na zaworze wtryskowym układu wtryskowego Common Rail
- Otwarty klucz nasadowy 12-kątny do przewodów wtryskowych
- Wymagany przez producenta moment obrotowy dokręcający jest uzyskiwany poprzez zastosowanie klucza dynamometrycznego HAZET (przestrzegać danych producenta)
- Silniki **DAF** Euro 6 MX11/ MX13 np. B. XF, CF
- Powierzchnia czerniona



Made in Germany

798-15B, EAN-No. 4000896117727

Szczypce do opasek

- Nowa wersja z półelastycznym ciągnem Bowdena w pancerzu z tworzywa sztucznego
- Ciągło Bowdena umożliwia pracę bez prowadzenia ręką
- Do obsługi samonapinających opasek z taśmą sprężynową oraz opasek małowymiarowych w obszarze układów chłodzenia i ogrzewania
- Mechanizm automatycznej blokady wielostopniowej



HAZET No.	l mm	sb mm	Nr EAN 4000896 +
798-15 B	875	7 - 60	117727

Made in Germany

4558, 4558-1, 4558-2



Klucz czopowy do nakrętek ściskanych

- Do obsługi nakrętek ściskanych na uchwycie wtryskiwacza



Made in Germany

HAZET No.	l ₁ mm	Nr EAN 4000896 +
4558	72	021888
4558-1	120	050529
4558-2	68	057344

2850-E 20 / 2850 E-24



Klucz nasadowy TORX® do hamulców i głowic cylindrowych



Made in Germany

HAZET No.	mm	l ₁ mm	Nr EAN 4000896 +
2850-E 20	18.49	110	079681
2850-E 24	22.16	110	146758



2171-8 LG, EAN-No. 4000896203703 Klucz łańcuchowy do filtra oleju w pojazdach użytkowych, otwarty

- Zakres mocowania 50–150 mm
- Do odkręcania filtrów oleju i obsługi wkładów w osuszaczu powietrza
- Dostosowany szczególnie do użycia w warunkach ograniczonej przestrzeni
- Otworzenie klucza łańcuchowego do filtra oleju umożliwia zastosowanie również w miejscach niedostępnych konstrukcyjnie od góry za pomocą narzędzia uruchamiającego

Made in Germany



12 1/2

Wideo klip na kanale Youtube



2195, EAN-No. 4000896014101 Klucz do kartuszy

- Do demontażu wkładów z granulatem
- Wersja kuta
- Nr MAN 8099606-0307

12 1/2



Made in Germany

2169-36, EAN-No. 4000896086566 Klucz do filtrów oleju

- □ napęd 10 = 3/8"
- Wersja kuta
- Chromowana powierzchnia
- Do pojazdów MERCEDES-BENZ Transporter, Actros MP 1, MP 2
- Do filtrów paliwa MAN np. TGA

10 3/8



10 3/8

Made in Germany

2169-32, EAN-No. 4000896082346 Klucz do filtrów oleju

- Do demontażu i montażu filtrów oleju oraz pokryw filtra oleju przy wymianie wkładu filtracyjnego
- □ napęd 10 = 3/8"
- Wersja kuta

10 3/8

s 32 mm, 6-kątny



10 3/8

Made in Germany

2169-9, EAN-No. 4000896116690 Klucz do filtrów oleju w pojazdach użytkowych

- Do obsługi filtrów oleju np. w pojazdach MAN oraz MAHLE/KNECHT
- Na przykład do pojazdów: Volvo, SCANIA, RENAULT, MAN, IVECO, FIAT, FODEN, IRISBUS, ASTRA, CATERPILLAR, LIEBHERR, JOHN DEERE, KOMATSU, FAUN, MITSUBISHI
- Zalecany przez producenta danego pojazdu moment obrotowy można niezawodnie uzyskać za pomocą np. klucza dynamometrycznego HAZET (Uwaga: przestrzegać podanej przez producenta wartości momentu obrotowego dokręcania)

12 1/2

Do ponad 1600 zastosowań, najbardziej uniwersalny spośród kluczy do filtrów oleju!

s 105 mm, 15-kątny



12 1/2

s 24 mm

Made in Germany



2169-5, EAN-No. 4000896100330 Klucz do filtrów oleju w pojazdach użytkowych

- Obudowy filtra oleju z tworzywa sztucznego 18-kątnego. 135 mm
- W samochodach użytkowych MAN serii F 2000 oraz TGA

12 1/2

s 135 mm, 18-kątny



12 1/2

s 24 mm

Made in Germany



Klucz udarowy TORX® z 2 powierzchniami udarowymi

- Zastosowanie: do odkręcania i dokręcania śrub TORX® na połączeniach śrubowych zacisków hamulca tarczowego na przednich osiach i osiach wleczonych pojazdów ciężarowych
- Zastosowanie kluczy podczas demontażu i montażu połączeń śrubowych zacisków hamulcowych powoduje, że nie jest konieczny demontaż dźwigni drążka kierowniczego.
- Prawidłowe dokręcenie śrub kluczem dynamometrycznym z użyciem końcówki 9 zgodnie z danymi producenta
- Powierzchnia klucza z naniesionym wzorem do obliczania prawidłowej długości efektywnej
- Np. do pojazdów MAN TGL TGM rozmiar klucza: E 18, E 20, E 24

Napęd 20 3/4 do klucza dynamometrycznego

Powierzchnia klucza z naniesionym wzorem do obliczania prawidłowej długości efektywnej

Made in Germany

HAZET No.	Symbol	Symbol	l mm	g	Długość robocza mm	Szerokość głowni mm	Grubość głowni mm	Nr EAN 4000896+
2872-E18	E 18	20 3/4	215	573	120	30	12	201235
2872-E20	E 20	20 3/4	216	577	120	32	12	201242
2872-E24	E 24	20 3/4	219	588	120	38	12	201259

20 3/4

Kanał Youtube HAZET



2872 SZ-24, EAN-No. 4000896204175

20 3/4 klucz oczkowo-udarowy (12-kątny) do pojazdów użytkowych z 2 powierzchniami udarowymi

- Profil 12-kątny umożliwia nasadzenie również na trudno dostępne złącza śrubowe
- Do obsługi złącza śrubowego zacisku hamulcowego np. w zacisku hamulca tarczowego SAF
- Klucz z uchwytem 4-kątnym 20 3/4 do prawidłowego dociągania śrub według danych producenta za pomocą klucza dynamometrycznego firmy HAZET
- Powierzchnia klucza z naniesionym wzorem do obliczania prawidłowej długości efektywnej

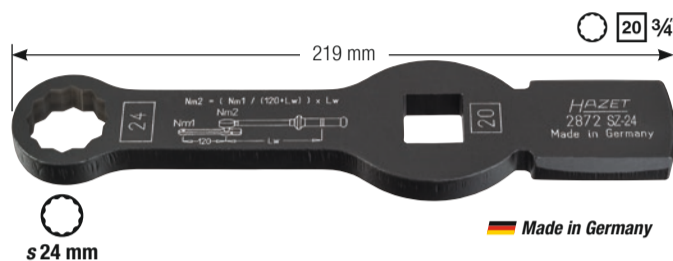

2872 SZ-26, EAN-No. 4000896203727

20 3/4 klucz oczkowo-udarowy (12-kątny) do pojazdów użytkowych z 2 powierzchniami udarowymi

- Profil 12-kątny umożliwia nasadzenie również na trudno dostępne złącza śrubowe
- Do obsługi złącza śrubowego zacisku hamulców tarczowych, np. w pojazdach DAF XF95/XF105/XF
- Klucz z uchwytem 4-kątnym 20 3/4 do prawidłowego dociągania śrub według danych producenta za pomocą klucza dynamometrycznego firmy HAZET
- Powierzchnia klucza z naniesionym wzorem do obliczania prawidłowej długości efektywnej

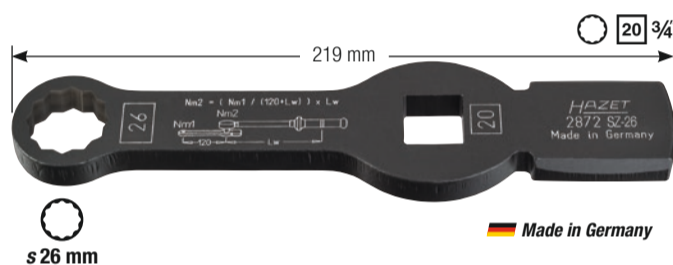

2872 SZ-27, EAN-No. 4000896207183

20 3/4 klucz oczkowo-udarowy (12-kątny) do pojazdów użytkowych z 2 powierzchniami udarowymi

- Profil 12-kątny umożliwia nasadzenie również na trudno dostępne złącza śrubowe
- Do obsługi złącza śrubowego zacisków hamulca tarczowego w pojazdach użytkowych, np. MERCEDES-BENZ Atego, Actros, autobusach KÄSSBOHRER
- Klucz z uchwytem 4-kątnym 20 3/4 do prawidłowego dociągania śrub według danych producenta za pomocą klucza dynamometrycznego firmy HAZET
- Powierzchnia klucza z naniesionym wzorem do obliczania prawidłowej długości efektywnej

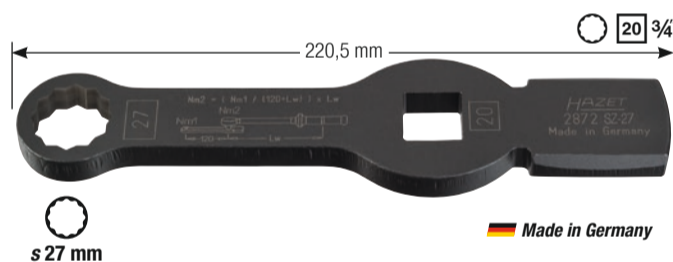

2784-T60/4, EAN-No. 4000896188611

Zestaw kluczy nasadowych trzpieniowych do tarcz hamulcowych

- Do obsługi maszynowej
- Do obsługi połączeń śrubowych tarcz hamulcowych w pojazdach MERCEDES-BENZ Actros 2. generacji, od roku produkcji 2011



2784-14, EAN-No. 4000896155583

Klucz nasadowy trzpieniowy do zacisków hamulcowych

- Do obsługi połączeń śrubowych zacisków hamulcowych (Knorr-Bremse) w pojazdach ciężarowych MERCEDES-BENZ np. Actros



HAZET No.	S mm	l ₁ mm	l ₂ mm
2784-14	14	60	110

4968-1618, EAN-No. 4000896177684

Rozwiertak do gniazd do czujników ABS w pojazdach użytkowych

- Do czyszczenia gniazd czujników ABS, np. we wszystkich pojazdach ciężarowych MAN
- Ostrza Ø 16 mm na 18 mm



HAZET No.	l ₁ mm	l ₂ mm	Ø mm
4968-1618	85	130	16-18

1846 C-1, EAN-No. 4000896006908

Szczypce do pierścieni zabezpieczających

- Wersja prosta (kształt A)
- Do pierścieni zewnętrznych
- Powierzchnia: chromowana, końcówka w kolorze stalowoszarym
- DIN 5254 kształt A
- Długość całkowita: 140 mm



HAZET No.	l mm	Ø mm	Symbol
1846 C-1	140	10 - 25	1,3

1846 D-1, EAN-No. 4000896006953

Szczypce do pierścieni zabezpieczających

- Końcówki wygięte pod kątem 90° (kształt B)
- Do pierścieni zewnętrznych
- Powierzchnia: chromowana, końcówka w kolorze stalowoszarym
- DIN 5254 Kształt B
- Długość całkowita: 140 mm



HAZET No.	l mm	Ø mm	Symbol
1846 D-1	140	10 - 25	1,3



810/6 VDE, EAN-No. 4000896179329

Zestaw wkrętek VDE

1000 V
(Nie jest próbnikiem napięcia)



2 x	PH1 PH2
3 x	2,5 x 0,4 3,5 x 0,6 4 x 0,8 mm
1 x	220-250 V (wg VDE 0680)

1862, EAN-No. 4000896007301

Szczypce do ściągania izolacji, automatyczne

- Do pełnych oraz elastycznych kabli z izolacją PCW o przekroju przewodu 0,5 do 4 mm²
- Automatyczne ustawianie na dany przekrój przewodu
- Zintegrowane szczypce boczne do cięcia drutu
- Długość: 180 mm



Made in Germany

4670-9/5, EAN-No. 4000896205042

Zestaw narzędzi do wypinania przewodów z wtyczek elektrycznych HAZET do pojazdów użytkowych

- Zapewnia nieniszczące odblokowanie styków powszechnie stosowanych w pojazdach użytkowych
- Do nieniszczącego ściągania płaskich końcówek wtykowych
- Łatwe, bezproblemowe i profesjonalnie usuwanie usterek spowodowanych błędnymi połączeniami
- Z wysuwanymi osłonami zabezpieczającymi groty i chroniącymi przed obrażeniami
- Jakość producenta „Made in Germany”

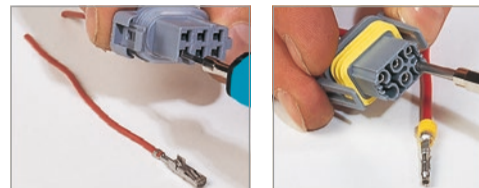

Made in Germany

2152 N/3, EAN-No. 4000896204151

Zestaw dla elektroników

- Do wyszukiwania błędów w podzespołach elektronicznych
- 3-48 V
- Wskaźnik napięcia LED: 5 V, 12 V, 24 V, 48 V
- Wskaźnik biegunowości: LED dla plusa lub minusa, napięcie przemiennie z jednocześnie świecącymi się diodami LED
- Dodatkowo zacisk krokodylkowy oraz końcówka probiercza do zakładania
- Długość kabla: 1300 mm



Made in Germany



990 S/11, EAN-No. 4000896162406

Zestaw kluczy nasadowych trzpieniowych ręcznych i udarowych

- Do połączeń śrubowych podwozi lub silników w pojazdach użytkowych i osobowych
- Do wyboru j napęd 12,5 = 1/2" lub g 24 mm
- Z otworem do trzpienia ochronnego lub pierścienia sprężynowego zabezpieczającego i rowkiem do pierścienia o-ring



Made in Germany

2710-21, EAN-No. 4000896206414

Narzędzia specjalne do ustawienia kąta pochylenia kół

- Narzędzia specjalne dopasowane do bardzo trudno dostępnego złącza śrubowego amortyzatorów
- Złącze śrubowe na amortyzatorach do ustawiania kąta pochylenia kół w pojazdach MERCEDES-BENZ Sprinter, VW Crafter
- Narzędzia specjalne umożliwiają:
 - Obsługę również w warunkach ograniczonej przestrzeni na platformie pomiarowej
 - Silę konieczną do uruchomienia złącza śrubowego



Made in Germany

Ściągacz do przegubów kulowych

- Do pojazdów ciężarowych, autobusów i maszyn rolniczych
- Do łatwego ściągania czopów przegubów kulowych oraz bezpiecznego demontażu przegubów kulowych
- Ze wspomaganie hydraulicznym
- Maks. obciążenie 12 t

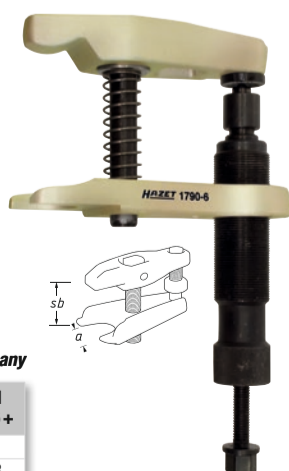

Made in Germany

HAZET No.	a mm	sb mm	Nr EAN 4000896+
1790-5	30-34	70	145461
1790-6	36-40	85	145478

1779-3, EAN-No. 4000896135998

Ściągacz uniwersalny do przegubów kulowych

- Uniwersalne zastosowanie np. do pojazdów ciężarowych, lekka konstrukcja

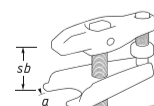

1790-3, EAN-No. 4000896145454

Ściągacz do przegubów kulowych

- Do ściągania czopów przegubów kulowych przy dźwigniach zwrotnicy, drążkach kierowniczych poprzecznych, stabilizatorach



Made in Germany

HAZET No.	a mm	sb mm	Nr EAN 4000896+
1779-3	32	85	135998
1790-3	40	85	145454

1779-55, EAN-No. 4000896136407

Ściągacz do przegubów kulowych

- Do ściągania czopów przegubów kulowych przy drążkach kierowniczych poprzecznych, stabilizatorach itd.
- Rozwarcie szczęk a = 55 mm
- Głębokość mocowania st = 80 mm
- Szerokość b = 77 mm
- Do np. samochodów użytkowych, MAN, MERCEDES-BENZ itd.

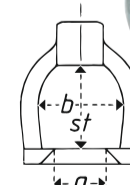

stal specjalna, ocynekowana

Made in Germany





4937-27/3, EAN-No. 4000896202010 Zestaw tulei środkujących do pojazdów użytkowych

- Do otworu w feldze $\varnothing 26$ mm, 7/8"- 11G np. **SCANIA**
- Do szybkiego montażu wycentrowanych obręczy kół o pochylonym osadzeniu do samochodów ciężarowych do otworu w feldze $\varnothing 26$ mm
- Brak uszkodzeń gwintów oraz dokładne centrowanie felg dzięki tulejkom dokręconym stożkowo



Made in Germany

4937-26/3, EAN-No. 4000896199013 Zestaw tulei środkujących do pojazdów użytkowych do otworu w feldze $\varnothing 26$ mm M22 x 1.5

- Na przykład do pojazdów: **DAF, FORD, MAN, MERCEDES-BENZ, RENAULT, Volvo**
- Do szybkiego montażu wycentrowanych kół o pochylonym osadzeniu w samochodach ciężarowych do otworu w feldze $\varnothing 26$ mm
- Brak uszkodzeń gwintów oraz dokładne centrowanie obręczy kół dzięki tulejkom dokręconym stożkowo



Made in Germany

668-2, EAN-No. 4000896204830 Narzędzie montażowe czujnika Conti Pressure Check (CPC) w pojazdach użytkowych

- **Bardzo łatwa obsługa, wyjątkowo szybki montaż, tylko kilka sekund na jeden czujnik**
- Do szybkiej, precyzyjnej i przede wszystkim nieniszczącej pracy przy ciężarówkach, autobusach, pojazdach budowlanych i maszynach rolniczych
- Dokładne pozycjonowanie czujnika w zaworze gumowym
- Jeżeli konieczna jest wymiana opony z powodu uszkodzeń lub zużycia, do nowej opony kleja się tylko nowy, niedrogi korpus gumowy. Nadal sprawny czujnik można łatwo zastosować ponownie przy użyciu narzędzia do czujników HAZET nr art. 668-2

Montaż czujnika w ciągu 5 sekund!

Nie wchodzi w zakres dostawy



Made in Germany



Zestaw kluczy nasadowych udarowych (z profilem 6-kątnym)

- DIN 3129, ISO 2725-1
- Rozmiar klucza: 32 mm



1004 S-32 20 3/4"

- Bardzo długa wersja 6-kątnych kluczy nasadowych np. do **głęboko osadzonych śrub kół/nakrętek** w pojazdach użytkowych
- Do obsługi maszynowej
- Powierzchnia: fosforanowana



1104 S-32 25 1"

- Do obsługi maszynowej
- Z bolcem wyzbięającym do zabezpieczenia trzpieniowego
- Powierzchnia: fosforanowana



Made in Germany

HAZET No.	□	l mm	l ₁ mm	l ₂ mm	f mm	Nr EAN 4000896 +
1004 S-32	20 3/4"	400	48.0	44.0	32.0	055784
1104 S-32	25 1"	270	48.5	54.0	30.5	002665

720 S, EAN-No. 4000896029532 Klucze krzyżowe

- Kuty element środkowy

Testowany przy 2000 Nm!

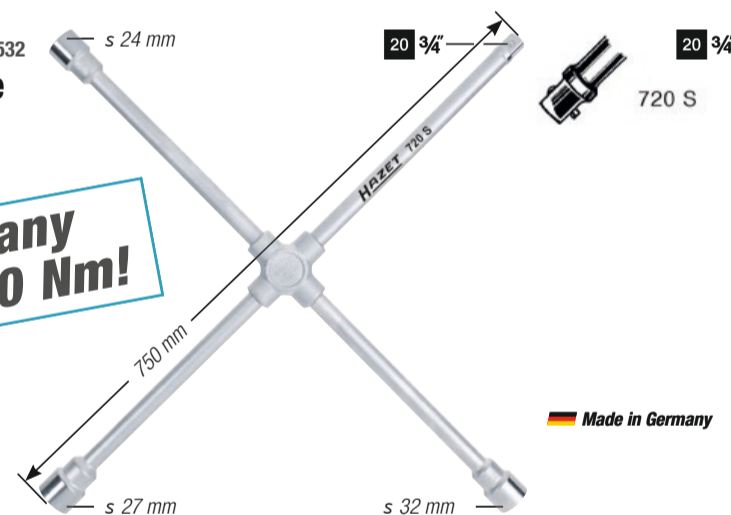

Made in Germany

Łyżki montażowe i do opon 652 / 653

- Wersja ciężka

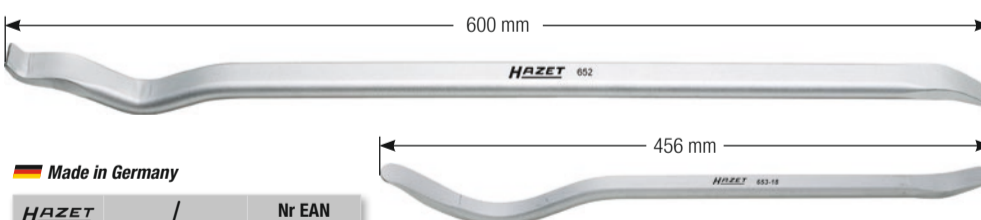

Made in Germany

HAZET No.	l mm	Nr EAN 4000896 +
652	600	028702
653	456	028719

4961 N-23/12, EAN-No. 4000896186754 Szlifierka do piast kół

- Do optymalnego czyszczenia piast kół i tarcz hamulcowych
- Mocowanie na rzep do szybkiej wymiany tarcz
- Z zabierakiem 6-kątnym dla lepszego mocowania w napędzie
- **Profil 8-kątny** zapewniający bezpieczny i mocny uchwyt
- Wewn. \varnothing maks.: 23 mm
- Ściernica \varnothing 56 mm



Do śrub odległościowych!



Made in Germany

2166-4, EAN-No. 4000896161072 Łyżka montażowa do pojazdów użytkowych z podwójnym uchwytem

- Odporny na uderzenia, ergonomiczny uchwyt z tworzywa sztucznego zaprojektowany do pracy dwiema rękami
- 6-kątny grot na całej długości uchwyty
- Z nakładką udarową

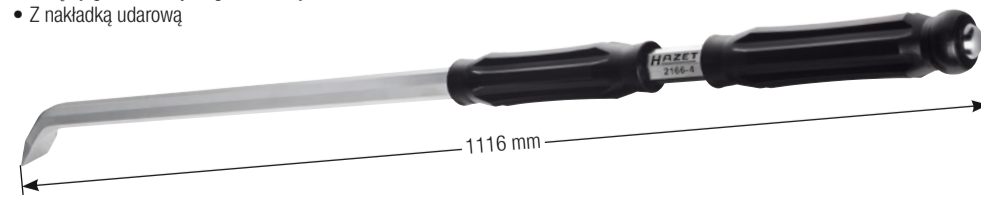

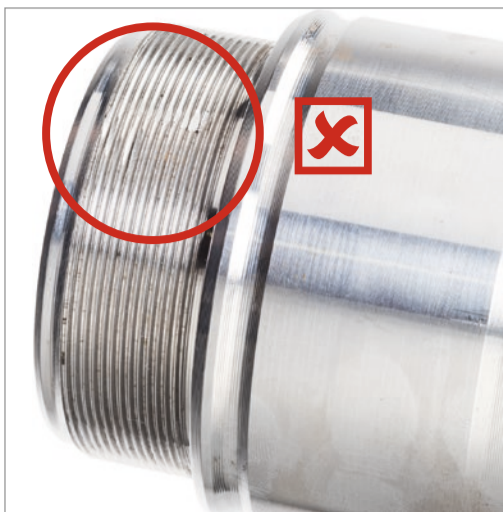

Twoja droga do naprawionej osi!

843 Zestawy rolek do gwintów

- ✓ Bezproblemowa naprawa uszkodzonego gwintu bez dużego nakładu pracy
- ✓ Obróbka gwintów bez wiórów
- ✓ Nowa profesjonalna możliwość naprawy powoduje, że nie jest konieczna wymiana drogich komponentów pojazdu
- ✓ Naprawa podzespołów jest często możliwa w stanie zamontowanym
- ✓ Trwałość części pozostaje zachowana
- ✓ Można bez problemów odtworzyć nawet początek gwintu
- ✓ Bardzo poręczne narzędzie umożliwia pracę również w warunkach ograniczonej przestrzeni (w szczególności przy dużych średnicach)
- ✓ Łatwa obsługa ręczna bez dużego użycia siły



Made in Germany

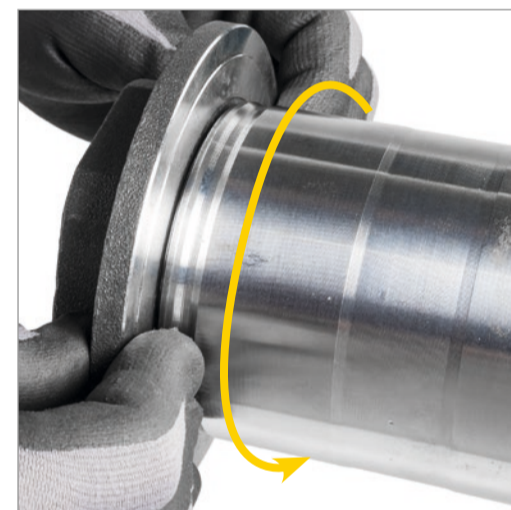
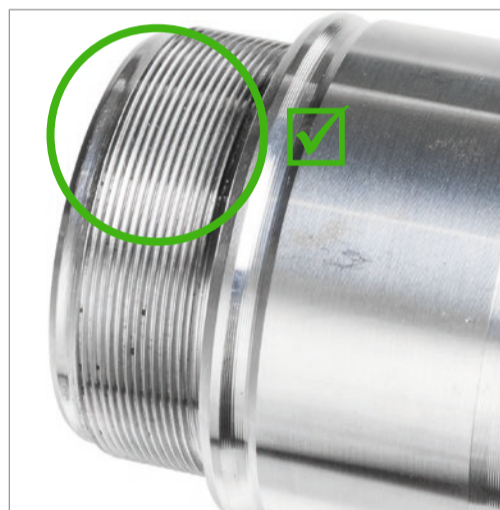
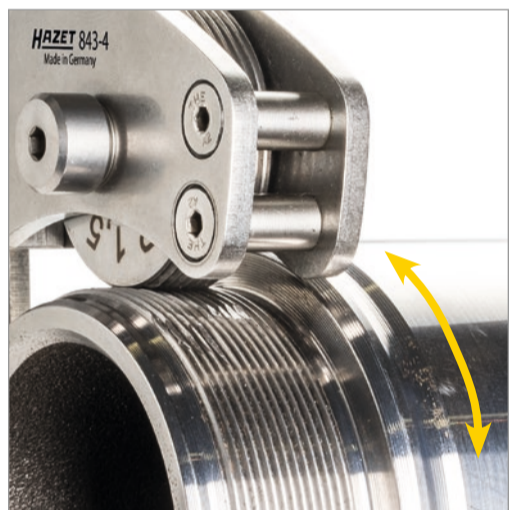

843-1/8, EAN-No. 4000896200566

- 1 zestaw rolek, skok 1,25 mm — gwint prawoskrętny
- 1 zestaw rolek, skok 1,5 mm — gwint prawoskrętny



Do gwintów:
Ø 5–16 mm

Made in Germany

843-2/9, EAN-No. 4000896200559

- 1 zestaw rolek, skok 1,5 mm — gwint prawoskrętny
- 1 zestaw rolek, skok 2,0 mm — gwint prawoskrętny



Do gwintów:
Ø 10–36 mm

Made in Germany

843-3/9, EAN-No. 4000896200542

- 1 zestaw rolek, skok 1,5 mm — gwint prawoskrętny
- 1 zestaw rolek, skok 2,0 mm — gwint prawoskrętny



Do gwintów:
Ø 10–60 mm

Made in Germany

843-4/9, EAN-No. 4000896200535

- 1 zestaw rolek, skok 1,5 mm — gwint prawoskrętny
- 1 zestaw rolek, skok 1,5 mm — gwint lewoskrętny



Kanał Youtube
HAZET



Wyposażenie dodatkowe:

HAZET No.	Opis	Nr EAN 4000896 +
843-420/3	Zestaw rolek do gwintów skok 2 mm np. do czopu osi BPW	203970

Do gwintów:
Ø 50–110 mm



Made in Germany





Wzmacniacz momentu obrotowego

- Udoskonalona lżejsza wersja z aluminium. Masa niższa nawet o 30% w stosunku do porównywalnych modeli ze stali!
- Do trudnych do dokręcenia połączeń śrubowych
- Zastępuje stosowanie długich dźwigni, kluczy udarowych itp. — chroni śruby przed uszkodzeniem
- Z blokadą ruchu wstecznego
- Wysoka dokładność $\pm 5\%$



Odkręcanie i dokręcanie!

Made in Germany

HAZET No.	■	Nm	Dokładność wyzwalania	□	Przełożenie	Nr EAN 4000896 +
6800 ALU-700	23 3/4"	700	$\pm 5\%$	22 1/2"	ok. 1:3,5	143467
6800 ALU-1400	23 1"	1400	$\pm 5\%$	22 3/4"	ok. 1:3,5	143481
6800 ALU-2800	23 1"	2800	$\pm 5\%$	22 3/4"	ok. 1:11	143603
Wersja bardzo długa np. do głęboko osadzonych śrub kół w samochodach ciężarowych						
6800 ALU-Lg 1400	23 1"	1400	$\pm 5\%$	22 3/4"	ok. 1:3,5	143580

1846 A-5

Szcypce do pierścieni zabezpieczających

- Do zastosowania w pojazdach użytkowych, maszynach budowlanych i rolniczych
- Zębátka do zablokowania danej pozycji demontażu lub montażu
- Element dociskowy do zwolnienia zębátki
- Rączki szczypiec z blachy stalowej
- Końcówki uszlachetniane, przykręcane, wymienne
- Powierzchnia: powlekana proszkowo



Made in Germany

HAZET No.	l mm	∅ mm	mm	Nr EAN 4000896 +
Wersja prosta do pierścieni wewnętrznych (w otworach)				
1846 a-5	545	122-300	3,5	081271
Końcówki zapasowe, proste do 1846 a-5				
1846 a-05/2	-	-	-	081288
Końcówki do przezbierania, wygięte pod kątem 90°, do przezbierania szczypiec 1846 a-5				
1846 b-05/2	-	-	-	081318

1846 C-5

Szcypce do pierścieni zabezpieczających

- Do zastosowania w pojazdach użytkowych, maszynach budowlanych i rolniczych
- Zębátka do zablokowania danej pozycji demontażu lub montażu
- Element dociskowy do zwolnienia zębátki
- Rączki szczypiec z blachy stalowej
- Końcówki uszlachetniane, przykręcane, wymienne
- Powierzchnia: powlekana proszkowo



Made in Germany

HAZET No.	l mm	∅ mm	mm	Nr EAN 4000896 +
Wersja prosta — do zabezpieczeń zewnętrznych (wały)				
1846 c-5	538	122-300	3,5	081332
Końcówki zapasowe, proste do 1846 c-5				
1846 c-05/2	-	-	-	081349
Końcówki do przezbierania, wygięte pod kątem 90°, do przezbierania szczypiec 1846 c-5				
1846 d-05/2	-	-	-	081370



4937-80, EAN-No. 4000896199006

Klucz nasadowy do nakrętek osi do pojazdów użytkowych, 8-kątny, s 80 mm

- Do demontażu/montażu 8-kątnej nakrętki osi przedniej przed tarczą hamulcową
- SCANIA seria R, seria 4, seria 124 I - 144 I - itd.
- Przeznaczony do wkrętarek udarowych, np. HAZET 9013 SPC, 9013 MG
- Wysoka dokładność pasowania
- Powierzchnie równoległe do idealnego zamknięcia siłowego na nakrętkach osi
- Solidne wykonanie: wysoka stabilność (kształtu) nawet przy zastosowaniu bardzo wysokiego momentu odkręcającego lub dokręcającego



Made in Germany

Klucz nasadowy do nakrętek osi do pojazdów użytkowych

Made in Germany



HAZET No.	Napęd	Napęd wyjściowy S mm	Zastosowanie	Nr EAN 4000896 +
4937-80	S 36	80	DAF seria CF i XF	206889
4937-85	S 36	85	SAF osie naczep i przyczep	204267
4937-90	S 36	90	IVECO Daily 6,5 t, 7,0 t	199280
4937-95	23 3/4"	95	IVECO Stralis i Eurofire MERCEDES-BENZ naczepa Discos BPW Eco plus	199457

4937-101/4, EAN-No. 4000896199266

Zestaw kluczy czopowych do pojazdów użytkowych MERCEDES-BENZ do tylnej osi

- Do prac demontażowych/montażowych na tylnej osi oraz prac naprawczych i konserwacyjnych przy piaście koła, łożysku koła lub tarczy hamulcowej
- MERCEDES-BENZ zewnętrzna oś planetarna oraz oś nadźna NR7/4
- Tylne osie z przekładnią planetarną MERCEDES-BENZ (osie europejskie) 10 t i 13 t,
- MERCEDES-BENZ zewnętrzna oś planetarna 7 t AL7/1
- Wewn. ∅: 101,5 mm
- Długość (całkowita): 140 mm
- 12 czopów, szerokość czopu: 11,4 mm
- Z 3 wymiennymi rurami prowadzącymi
- Zewn. ∅: 50, 51, 53 mm
- Długość (całkowita): 85 mm

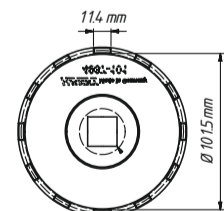

Nakrętka rowkowa okrągła

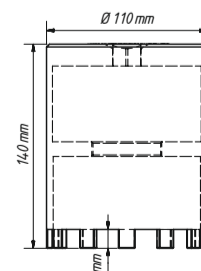
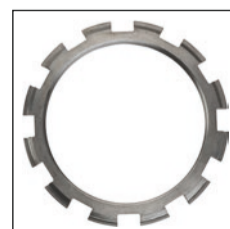

Made in Germany

Van Hool
SAF-HOLLAND
Neoplan
MAN



4937-62, EAN-No. 4000896199020

20 3/4"

Zestaw kluczy czopowych do pojazdów użytkowych MERCEDES-BENZ i MAN, do tylnej osi

- Klucze czopowe do nakrętek tylnej osi
- Do modelu **MERCEDES-BENZ** Actros, Atego (wersja ciężka): oś tylna LN2, SK
- Z zewnętrznym kołnierzem prowadzącym
- Wewn. \varnothing : 62,8 / 70 mm
- 6 czopów wewnętrznych, szerokość czopu: 7,5 mm
- Długość (całkowita): 85 mm

Nakrętka rowkowa okrągła

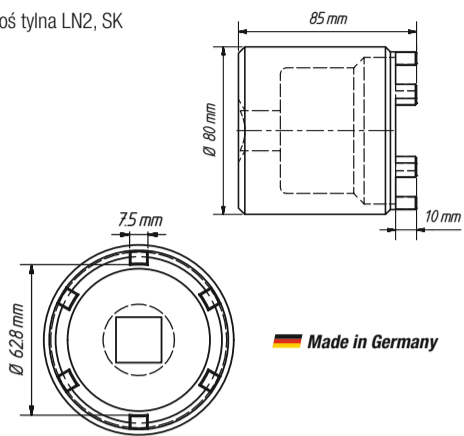

Made in Germany

4937-105/2, EAN-No. 4000896201938

25 1" 60 2

Zestaw kluczy nasadowych do nakrętek osi do pojazdów użytkowych DAF, RENAULT, Volvo

- Gniazdo 6-kątne s 105 mm
- Napęd: 25 mm = 1" oraz sześciokąt zewnętrzny: s 60 mm
- Wkręcana rura prowadząca umożliwia uniwersalne zastosowanie
- Pojazdy **DAF** z rurą prowadzącą
- Pojazdy **RENAULT, Volvo** bez rury prowadzącej
- Z zewnętrznym kołnierzem prowadzącym

Jeden klucz do części trzech producentów!

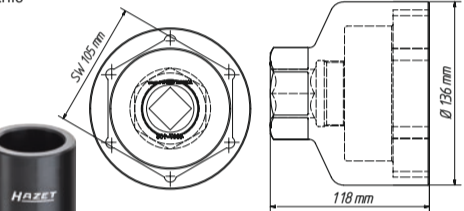

4937-103/3, EAN-No. 4000896199259

20 3/4" 3

Zestaw kluczy czopowych do pojazdów użytkowych do tylnej osi pojazdów MAN i MERCEDES-BENZ

- Do napraw i prac konserwacyjnych przy piastach koła, łożyskach koła lub tarczach hamulcowych
- Do modeli **MAN** i **MERCEDES-BENZ** 10 t oraz 13 t AP do osi hipoidalnej i nadążnej N7/4, Omnibus 0305G, 0405G
- **MAN** zewnętrzna tylna oś planetarna seria F H7, HD7,
- Tylna oś hipoidalna seria F HY-1175, HDY-1175
- Wewn. \varnothing : 103 mm
- Długość (całkowita): 140 mm
- 6 czopów, szerokość czopu: 11,5 mm
- Z 2 wymiennymi rurami prowadzącymi
- Zewn. \varnothing : 51,5 mm, 66,5 mm
- Długość (całkowita): 135 mm

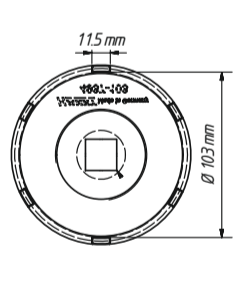
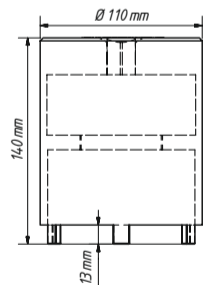

Nakrętka rowkowa okrągła



Made in Germany

4937-117/2, EAN-No. 4000896199242

20 3/4" 2

Zestaw kluczy czopowych do pojazdów użytkowych MERCEDES-BENZ do tylnej osi

- Do prac naprawczych i konserwacyjnych w obszarze tylnej osi
- Do modelu **MERCEDES-BENZ** Actros, tylnej osi hipoidalnej HL, HL 8
- Wewn. \varnothing : 117 mm
- Długość (całkowita): 200 mm
- 6 czopów, szerokość czopu: 9,8 mm
- Z rurą prowadzącą
- Zewn. \varnothing : 60 mm
- Długość (całkowita): 185 mm

Nakrętka rowkowa okrągła

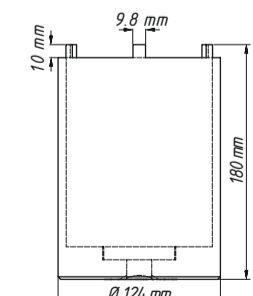
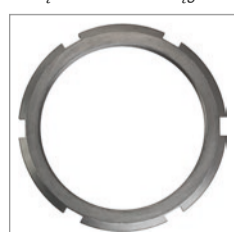

Made in Germany



Mercedes-Benz

Iveco

Renault

Scania

DAF

Volvo

Van Hool

BPW

Neoplan

MAN

4937-87/3, EAN-No. 4000896199235

20 3/4" 3

Zestaw kluczy czopowych do pojazdów użytkowych MAN, MERCEDES-BENZ

- Do napraw i prac konserwacyjnych przy piastach koła, łożyskach koła lub tarczach hamulcowych
- Np. do modeli **MAN** TGL przednia oś rok prod. od 2000 i L 2000 **MERCEDES-BENZ** Atego tylna oś HL2, 814 Vitaro
- Klucz czopowy do osi tylnej, wewn. \varnothing : 87 mm
- Długość (całkowita): 65 mm
- 6 czopów, szerokość czopu: 10 mm
- Z 2 wymiennymi rurami prowadzącymi
- Zewn. \varnothing : 49 mm, 57 mm
- Długość (całkowita): 140 mm

Nakrętka rowkowa okrągła

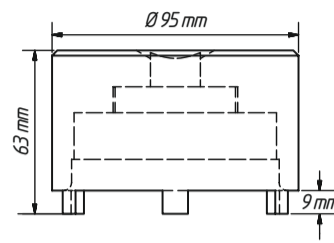
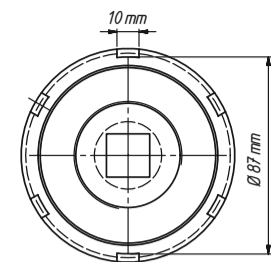

Made in Germany

4937-110, EAN-No. 4000896199273

25 1"

Klucz do zatyczek kół w pojazdach użytkowych, \varnothing 110 mm do płasko-owalnych zatyczek kół BPW

- Do osi **BPW** Eco oraz Eco Plus
- Idealne dopasowanie do konturu **BPW** \varnothing 110 mm



Zatyczka koła

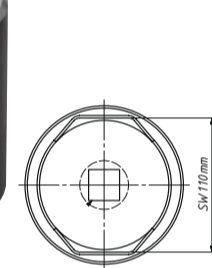

Made in Germany

4937-92, EAN-No. 4000896201952

20 3/4" 46

Klucze czopowe do pojazdów użytkowych do osi przednich MAN

- Klucze czopowe do wszystkich modeli **MAN** TGX, TGA, TGS od roku produkcji 2000, np. do osi przedniej V9-82L-01 (hamulec tarczowy z ABS) i **MERCEDES-BENZ** osi tylnej Atego oraz różnych autobusów **MAN, MERCEDES-BENZ, VAN HOOL** i **NEOPLAN**
- Wewn. \varnothing : 100,5 mm
- Wewn. \varnothing (czop-czop): 92,5 mm
- Zewn. \varnothing : 114 mm
- 6 czopów wewnętrznych o szerokości 7 mm
- Napęd: 20 mm = 3/4" oraz sześciokąt zewnętrzny s 46 mm

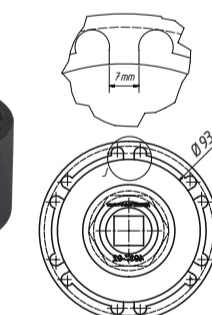

Made in Germany

4937-111/2, EAN-No. 4000896201945

25 1" 60 2

Zestaw kluczy czopowych do pojazdów użytkowych MAN do tylnej osi

- Do modeli **MAN** TGX, TGA, TGS, np. tylnej osi HY 1350
- Napęd 4-kątny: 25 mm = 1" oraz sześciokąt zewnętrzny: s 60 mm
- 6 czopów o szerokości 11 mm
- Wewn. \varnothing : 134,5
- Wewn. \varnothing (czop-czop) 118 mm
- Zewn. \varnothing 148,5 mm

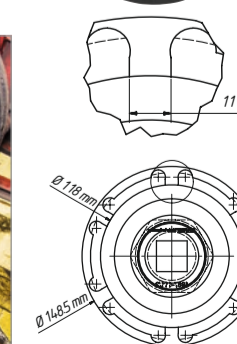

Made in Germany



772-2/16, EAN-No. 4000896161041

Uniwersalny zestaw kluczy do nakrętek osiowych i rowkowych

- Do demontażu i precyzyjnego montażu np. nakrętek sześciokątnych, ośmiokątnych, rowkowych, czołowych otworowych, dwuotworowych, okrągłych otworowych itd.
- Zakres mocowania 35–170 mm
- Maksymalny moment: 700 Nm
- □ napęd 20 = 3/4"
- 16 części w Safety-Insert-System

20 3/4" 16

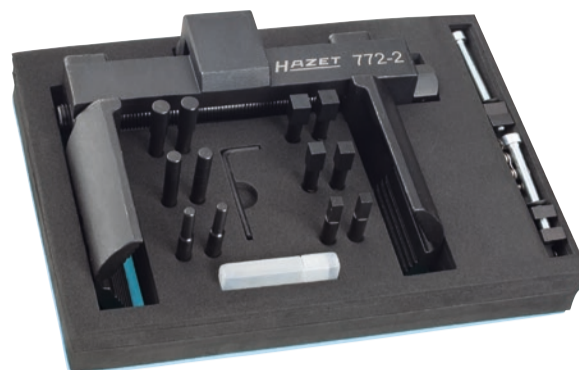

4937-7588, EAN-No. 4000896202003

Tuleja montażowa do pojazdów użytkowych SAF — gwint M75 x 1,5 prawy / lewy

- Tuleja montażowa do ochrony gwintu na końcowym czopie osi podczas demontażu i montażu łożyska
- W tulei znajduje się gwint lewoskrętny oraz prawoskrętny M75 x 1,5
- Do osi z hamulcami tarczowymi i bębnowymi SAF z gniazdem łożyska Ø 88 mm
- Tylko jednorazowe podniesienie zespołu łożyskowego ważącego ok. 40 kg (łożysko + tarcza hamulcowa + piasta koła) na tulei montażowej, następnie wsunięcie do gniazda łożyska Ø 88 mm
- Zewn. Ø: 88 mm
- Możliwy napęd przez drążek poprzeczny lub bez dodatkowych narzędzi



Made in Germany

4937-100, EAN-No. 4000896201983

Tuleja montażowa do pojazdów użytkowych MAN — gwint M100 x 1,5

- Tuleja montażowa do ochrony gwintu na osi podczas demontażu i montażu łożyska
- Zastosowanie w pojazdach MAN TGX, TGA, TGS np. do osi MAN HY 1350 (13 t)
- Tylko jednorazowe podniesienie zespołu łożyskowego ważącego ok. 40 kg (łożysko, tarcza hamulcowa i piasta koła) na tulei montażowej, następnie wsunięcie do gniazda łożyska Ø 105 mm
- Gwint: M100 x 1,5
- Zewn. Ø: 105 mm
- Możliwy napęd przez drążek poprzeczny lub bez dodatkowych narzędzi (żłobkowana powierzchnia uchwytu)



Made in Germany

4937-7582, EAN-No. 4000896201969

Tuleja montażowa do pojazdów użytkowych MAN, gwint M75 x 1,5

- Tuleja montażowa do ochrony gwintu na osi podczas demontażu i montażu łożyska
- Zastosowanie w modelach MAN TGL, TGM, seria L, HL 2
- Tylko jednorazowe podniesienie zespołu łożyskowego ważącego ok. 40 kg (łożysko + tarcza hamulcowa + piasta koła) na tulei montażowej, następnie wsunięcie do gniazda łożyska Ø 82 mm
- Gwint: M75 x 1,5
- Zewn. Ø: 82 mm
- Napęd poprzez drążek poprzeczny lub bez dodatkowych narzędzi (żłobkowana powierzchnia chwytania)



Made in Germany

4937-7578, EAN-No. 4000896201990

Tuleja montażowa do pojazdów użytkowych MERCEDES-BENZ — gwint M75 x 1,5

- Tuleja montażowa do ochrony gwintu na osi podczas demontażu i montażu łożyska
- Zastosowanie w samochodach MERCEDES-BENZ Atego, Atego 2, Tourino
- Tylko jednorazowe podniesienie zespołu łożyskowego ważącego ok. 40 kg (łożysko + tarcza hamulcowa + piasta koła) na tulei montażowej, następnie wsunięcie do gniazda łożyska Ø 78 mm
- Gwint: M75 x 1,5
- Zewn. Ø: 78 mm
- Napęd poprzez drążek poprzeczny lub bez dodatkowych narzędzi (żłobkowana powierzchnia chwytania)



Made in Germany





Tam, gdzie potrzebna jest siła...



6145-1 CT
300-800 Nm!

20 3/4"



20 3/4"



9013 MG
1800 Nm!

6145-1CT/2, EAN-No. 4000896207282

Twój przedstawiciel HAZET

HAZET No.	mm	maks. Nm	rpm obr./min	kg	l/min	dB(A)	m/s ²
9013 MG	20 3/4"	1800	6100	5.16	198	LpA 96.8	12.18

HAZET No.	mm	Dokładność wyzwalania od ustawionej wartości	Zakres momentu Nm	l mm	Podziałka Nm	Nr EAN 4000896+
6145-1 CT	20 3/4"	± 2%	300-800	1283	0.25	025565

NKW17/PL/PL/01.02.2017 / myview HZ-301 / PDF