

Podnośniki nożycowe

QJY-S3

HYDRAULICZNY PODNOŚNIK NOŻYCOWY 2,7T

Mobilny nożycowy podnośnik elektrohydrauliczny QJY S3

Udźwig 2700kg

Konstrukcja podnośnika i jednostki sterującej zapewnia pełną mobilność podnośnika.

Maksymalna wysokość robocza 1400mm

Solidna konstrukcja i blokada zapewniająca bezpieczeństwo i stabilność,

Długa platforma i szeroki zakres regulacji tęp

Posiada certyfikat CE

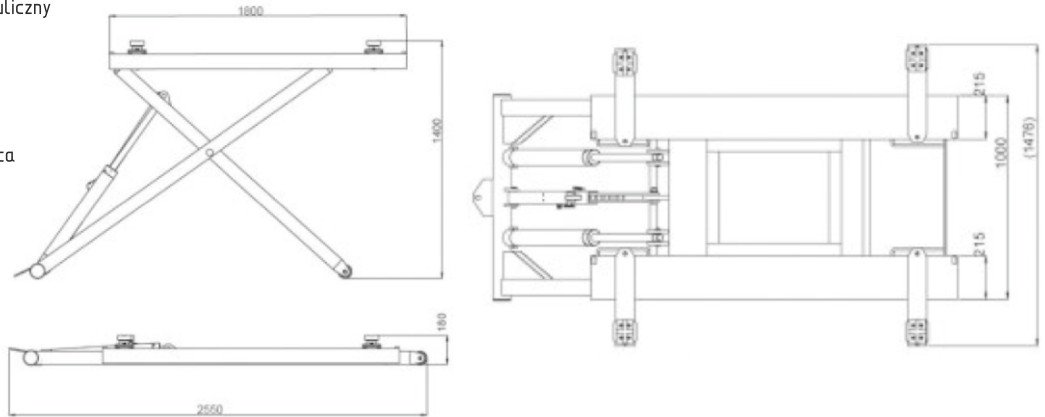

PL	Dane techniczne Technical features
Nośność	2.7 [T]
Moc silnika	2.2 [kW]
Zasilanie	400 [V]
Max. wysokość unoszenia	1400 [mm]
Max. rozstaw ramion	1476 [mm]
Czas podnoszenia	≤50 [s]
Waga netto	478 [kg]
Całkowita długość	2550 [mm]
Wymiar opakowania	3000x1008x160 [cm]
Poziom hałasu	≤70 [dB]
Długość platformy	1800 [mm]
Szerokość platformy	1000 [mm]



4799,00 zł

5902,77 zł BRUTTO

QJY-S2E

HYDRAULICZNY PODNOŚNIK NOŻYCOWY 3T

Udźwig 3 tony

Maksymalna wysokość unoszenia 1000 mm

Minimalna wysokość 110mm

Długość platformy 1800 mm

Szerokość platformy 1000 mm

Czas unoszenia/opuszczania 50/40 sek

Moc silnika 2,2 KW

Zasilanie 400V

Wymiary:

Długość - 1985 mm

Szerokość - 2100 mm

Waga - 560 kg

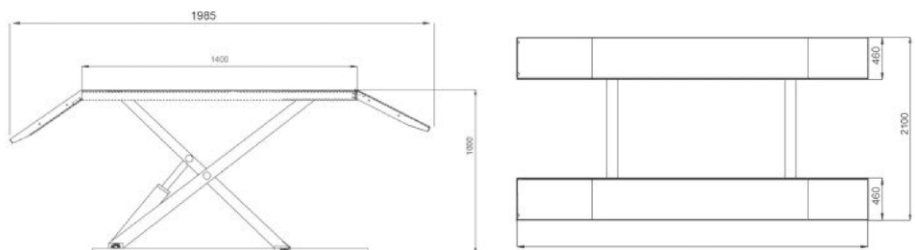

6199,00 zł

7624,77 zł BRUTTO

Podnośniki nożycowe
QJY3,2-1

PODNOŚNIK NOŻYCOWY PODPROGOWY 3,2 T

 Podnośnik do samochodów osobowych i lekkich dostawczych o udźwigu 3,2T
 Wysokiej jakości nożycowy podnośnik podprogowy z jednostką sterowniczą,
 o długości przewodu elektrycznego 3m. Włoskie siłowniki i uszczelnienia

PL	Dane techniczne Technical features
Nośność	3,2 [T]
Moc silnika	2,2 [kW]
Zasilanie	400/50 [V/Hz]
Wysokość platformy	330 [mm]
Całkowita długość	1540-1740 [mm]
Czas podnoszenia	60 [s]
Waga netto	850 [kg]
Wymiar opakowania	1080x900x1700 [mm]
Temperatura pracy	5-40 [°C]
Długość przewodu elektrycznego	3 [m]

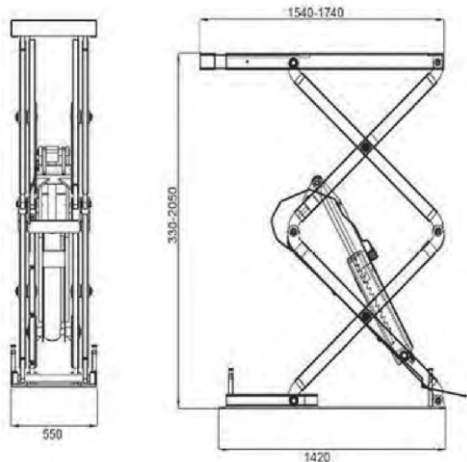
8599,00 zł

10576,77 zł BRUTTO

MFC 100

PODNOŚNIK NOŻYCOWY PODPROGOWY 3 T

Udźwig 3 tony

Silnik 2,2 kW

Maksymalna wysokość unoszenia 1920 mm

Minimalna wysokość podnośnika 110 mm

Długość 1540-1740 mm

Czas unoszenia ok 40 sek

Zasilanie 400V

Automatyczny system blokad

Waga - 925 kg

Wymiary:

Szerokość całkowita 2050 mm

Szerokości między platformami 850 mm

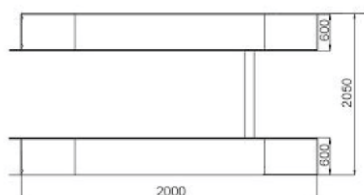
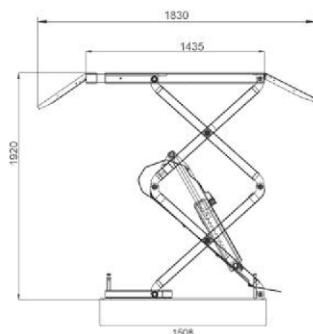
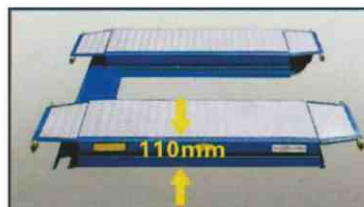
11799,00 zł

14512,77 zł BRUTTO

Podnośniki dwukolumnowe

QJY4.0-D6A

PODNOŚNIK DWUKOLUMNOWY 4T AUTOMATYCZNY

Moc podnoszenia 4 tony
Automatyczne zwalnianie blokady
Maksymalna wysokość podnoszenia - 1900 mm
Minimalna wysokość ramienia 92mm
Wysokość kolumny- 2826 mm
Odstęp pomiędzy kolumnami - 2830 mm
Szerokość podnośnika - 3440mm
Długość przednich oparć - 630-890 mm
Długość tylnych oparć- 800 - 1490 mm
Czas podjęcia / opuszczenia - 50/20 sek.
Moc silnika - 2,2 kW
Waga podnośnika 680 kg.
Zasilanie 400V

Kotwy do montażu podnośnika w cenie.
Do podnośnika dołączona jest kompletna dokumentacja. Istnieje możliwość montażu podnośnika przez uprawnioną firmę

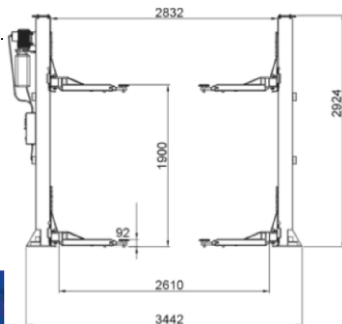

6299,00zł

7747,77 zł BRUTTO

QJY4.0-D

PODNOŚNIK DWUKOLUMNOWY 4T PÓŁAUTOMATYCZNY

Dwukolumnowy podnośnik hydrauliczny QJY4.0-D z dwoma cylindrami jest idealnym sprzętem dla warsztatów samochodowych obsługujących pojazdy o wadze poniżej 4.0 ton. Zalety QJY4.0 : prosta obsługa, bezpieczne użytkowanie, prosta eksploatacja, dobra synchronizacja. Dwukolumnowy podnośnik hydrauliczny QJY4.0ES z dwoma cylindrami jest zaawansowanym urządzeniem z asymetrycznymi ramionami, podwójnymi cylindrami hydraulicznymi, płytowa trakcja, łańcuchowa, zsynchronizowanymi stalowymi przewodami i wewnętrznym poślizgiem. Jest zbudowany z części mechanicznych, hydraulicznych oraz systemu elektrycznego.

PL	Dane techniczne Technical features
Nośność	4 [T]
Moc silnika	2.2 [kW]
Zasilanie	400 [V]
Max. wysokość unoszenia	1800 [mm]
Max. szerokość pojazdu	2480 [mm]
Waga brutto	527 [kg]
Całkowita długość	2722 [mm]
Wymiar opakowania	2750x480x730 [mm]
Czas unoszenia/opuszczania	<50 [s]
Minimalna wysokość ramienia	125 [mm]
Zakres długości ramion	R653 - R938 R753 R1137 [mm]
Szerokość między kolumnami (wewnętrzna)	2480 [mm]
Szerokość między kolumnami (zewewnętrzna)	3260 [mm]
Poziomy hałas	≤70 [dB]
Ciśnienie oleju	20 [MPa]

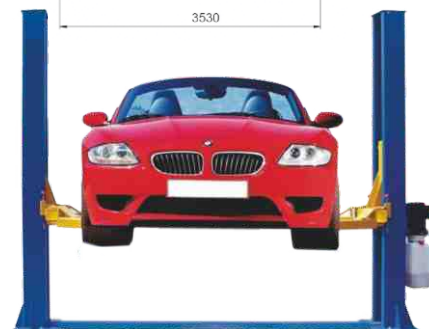
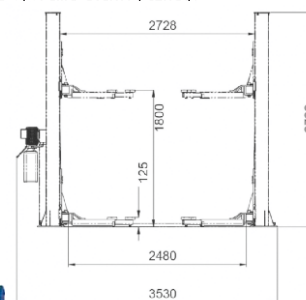

5449,00 zł

6763,77 zł BRUTTO

QJY4.0-D6B

PODNOŚNIK DWUKOLUMNOWY 4T AUTOMATYCZNY

Moc podnoszenia 4 tony
Moc silnika - 2,2 kW
Zasilanie- 400V
Maksymalna wysokość podnoszenia - 1900 mm
Maksymalna szerokość pojazdu- 2610 mm
Waga brutto- 680 kg
Całkowita wysokość- 3824 mm
Czas unoszenia/opuszczania- ~50/~22 s
Minimalna wysokość ramienia- 92 mm
Zakres długości ramion- R630-R890 R800-R1490 mm
Szerokość między kolumnami (wew.)-2832 mm
Szerokość między kolumnami (zew.)- 3442 mm
Poziomy hałas- <70 db
Ciśnienie oleju- 20 MPa

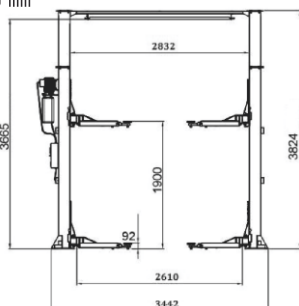

7299,00 zł

8977,77 zł BRUTTO

QJY 3.0E

Podnośnik NISKI 3 T

Bez płyty bazowej, dzięki czemu szerokość może być regulowana, dzięki czemu nadaje się do różnych modeli samochodów
Wysokość podnoszenia: 1500 mm Wysokość całkowita: 2020mm
Ruchomy wózek napędowy
Szczególnie polecany do niskich warsztatów
Posiada certyfikat CE

PL	Dane techniczne Technical features
Nośność	3 [T]
Moc silnika	2.2 [kW]
Zasilanie	400 [V]
Wysokość całkowita	2020 [mm]
Max. wysokość unoszenia	1500 [mm]
Czas podnoszenia	40 [s]
Waga netto	405 [kg]
Całkowita długość	2060 [mm]
Wymiar opakowania	2004x480x750 [cm]

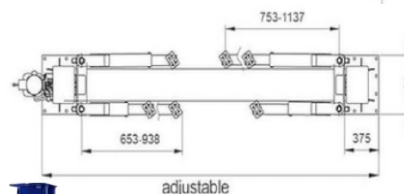
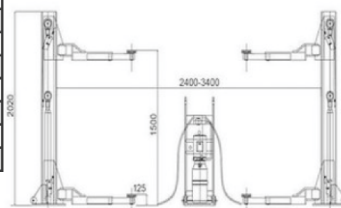

6149,00 zł

7563,27 zł BRUTTO

Podnośniki

4QJY 5.0-B

PODNOŚNIK CZTEROKOLUMNOWY 5T AUTOMATYCZNY

Moc silnika: 2.2 [kW]
 Nośność platforma główna: 5000 [kg],
 platforma pomocnicza: 2500 [kg]
 Maks. wysokość unoszenia platforma główna: 1750 [mm],
 platforma pomocnicza: 350 [mm]
 Szerokość między kolumnami (wewnętrzna)wzdłuż platformy: 4599 [mm],
 w poprzek platformy: 2735 [mm]
 Szerokość między kolumnami (zewnętrzna)wzdłuż platformy: 5094 [mm],
 w poprzek platformy: 3170 [mm]
 Poziom hałasu: ≤ 70 [dB]
 Ciśnienie oleju: 200 [bar]
 Zasilanie: 400 [V]
 Rodzaj napędu: elektro-hydrauliczny
 Łoś oleju hydraulicznego: 10 [L]
 Jakość betonu: B25
 Grubość betonu: 300 [mm]
 Ilość kolumn: 4
 Waga netto / brutto: 1498 / 1518 [kg]
 Temperatura pracy: -5/+40 [C]
 Gwarancja: 12
 System blokad poczwórna manualna mechaniczna
 Typ oleju hydraulicznego: 46
 Typ podnośnika czterokolumnowy, półautomatyczny,
 przystosowany do geometrii
 Wysokość kolumn: 2119 [mm]



13699,00 zł

16849,77 zł BRUTTO

QJY 4,0 D6A+RAMA

PODNOŚNIK 2 KOLUMNOWY AUTOMATYCZNY 4 Tony

Elektryczno-magnetyczne zwolnienie blokady
 Maksymalnie obniżone punktu chwytu pojazdu zapewnia możliwość
 unoszenia aut o charakterze sportowym
 Bezpieczna skrzynia sterująca zasilana napięciem 24V
 Ostony gumowe chroniące krawędzie drzwi
 Górny wyłacznik krańcowy zwiększający bezpieczeństwo pracy
 Stabilna i solidna konstrukcja
 Certyfikat CE

Model	Nośność	Max. wysokość unoszenia	Czas unoszenia	Czas opuszczania	Moc silnika	Zasilanie	Szerokość między kolumnami zewnętrzną	Wysokość kolumny	Szerokość między kolumnami wewnętrzną	Waga netto
QJY 4.0-D6A+rama	4 T	1900 mm		>25 s	2.2 kW	400 V	3413 mm	2874 mm	2650 mm	670 kg

Wzmocniająca rama gwarantuje stabilność podnośnika i zwiększa bezpieczeństwo



7199,00 zł

8854,77 zł BRUTTO

Podnośnik jednokolumnowy mobilny

QJY-2,5-H

PODNOŚNIK JEDNOKOLUMNOWY HYDRAULICZNY 2,5T MOBILNY

OSZCZĘDZAJĄCY MIEJSCE MOBILNY JEDNOKOLUMNOWY PODNOŚNIK Z WOLNYM
DOSTĘPEM DO DRZWI KIEROWCY

SPECYFIKACJA TECHNICZNA:

- Jeden siłownik hydrauliczny
- Wysokiej jakości tańcuch
- Wołnostojący
- Mechaniczne urządzenia bezpieczeństwa-
- Regulowane ramiona podnoszące
- Przeciżeniowy zawór bezpieczeństwa
- Zawór regulujący prędkość opadania
- Zawór bezpieczeństwa chroniący w przypadku przerwania obwodu hydraulicznego
- Wytrzymała i stabilna konstrukcja

PARAMETRY TECHNICZNE:

NOŚNOŚĆ - 2500KG
WYSOKOŚĆ PODNOSZENIA - 1800MM
SZEROKOŚĆ RAMION- 1280 DO 1860MM
WYSOKOŚĆ KOLUMNY - 2540MM
DŁUGOŚĆ RAMION - 1400 DO 1800MM
CZAS PODNOSZENIA - 55S
MOC SILNIKA -2,2KW
ZASILANIE 380 V



9799,00 zł

12052,77 zł BRUTTO

Podnośniki pneumatyczne oraz hydrauliczne

H3

PODNOŚNIK PNEUMATYCZNY BAŁWANEK 3T

Wysokość min.: 140mm
Wysokość max.: 370mm
Długość: 1200mm
Udźwig nom.: 2000 kg
Udźwig max.: 3000 kg
Ciśnienie robocze: 8bar
Średn. miecha: 250mm



679,00 zł

835,17 zł BRUTTO

H4,5

PODNOŚNIK PNEUMATYCZNY BAŁWANEK 4,5T

Wysokość min.: 145mm
Wysokość max.: 380mm
Długość: 1250mm
Udźwig nom.: 4000 kg
Udźwig max.: 4500 kg
Ciśnienie robocze: 8bar
Średn. miecha: 340mm



699,00 zł

859,77 zł BRUTTO

H6

PODNOŚNIK PNEUMATYCZNY BAŁWANEK 8T

Wysokość min.: 140mm
Wysokość max.: 360mm
Długość: 1380mm
Udźwig nom.: 4800 kg
Udźwig max.: 6000 kg
Ciśnienie robocze: 8bar
Średn. miecha: 400mm



1199,00 zł

1474,77 zł BRUTTO

ZHL 3

PODNOŚNIK PNEUMATYCZNY 3T

Minimalna wysokość: 135 mm
Maksymalna wysokość: 430 mm
Udźwig maksymalny: 3000 kg
Ciśnienie robocze: 5-7 bar
Ciśnienie maksymalne 8 bar
Średnica poduszki gumowej: 260 mm
Waga: 26 kg



869,00 zł

1068,87 zł BRUTTO

T22022

PODNOŚNIK HYDRAULICZNO PNEUMATYCZNY 22T

Nośność: 22T
Min. wysokość: 225 + 20 mm
Regulowana wysokość: 80 mm
Min wysokość: 130 mm
Max wysokość: 435 + 100 mm
Opakowanie: 640x350x300 mm
Waga: 38 kg



725,00 zł

891,75 zł BRUTTO

Podnośniki pneumatyczne oraz kobyłki
T62200

ŻURAW 2T

4 stopnie udźwigu:

- 2000 kg
- 1500 kg
- 1000 kg
- 500 kg

Maksymalna wysokość

podnoszenia: 2250mm

Wyposażony w 6 kółek jezdnych

Waga: 100 kg

529,00 zł

650,67 zł BRUTTO

T60101

PODNOŚNIK DO SKRZYNI BIEGÓW 500KG

Udźwig: 500 kg

Wysokość podnoszenia : 1000-

1900 mm

Waga: 30 kg

429,00 zł

527,67 zł BRUTTO

T60203

PODNOŚNIK DO SKRZYNI BIEGÓW 2CYLINDRY 500KG

Udźwig: 0,5 TON

Wysokość podnoszenia: 855-1760 mm

Waga netto: 53 kg

Waga brutto: 63 kg

Wymiary opakowania:

520x320x770 mm

799,00 zł

982,77 zł BRUTTO

DX 0150

PODNOŚNIK KANAŁOWY 3,5T

Max. udźwig 3500 kg

Dwustopniowa pompa hydrauliczna

Wysokość podnoszenia od podstawy

podnośnika 34 cm

Podnośnik przystosowany do pracy

na kanale o wymiarach : od 890 mm

do 1210 mm

1199,00 zł

1474,77 zł BRUTTO

0007...

PODSTAWKI

Podstawki są doskonałymi urządzeniami zabezpieczającymi przed opadnięciem, obsunięciem podniesionych pojazdów. Zabezpieczenie w postaci belca gwarantuje bezpieczny komfort pracy pod podniesionymi pojazdami bez ryzyka samodzielnego obniżenia się podstawki.

PRODUKT POLSKI !

PODSTAWKI SAMOCHODOWE O WYMIARACH:

 PD 100 10T 100kN (N)
300-450 mm

162,60 zł

200,00 zł BRUTTO

 PD 100 10T 100kN (N2)
380-580 mm

199,18 zł

245,00 zł BRUTTO

 PD 100 10T 100kN (S)
560-900 mm

199,18 zł

245,00 zł BRUTTO

 PD 25 2,5T 25kN (N)
300-475 mm

79,67 zł

98,00 zł BRUTTO

 PD-50 5T 50kN (N)
380-580 mm

113,82 zł

140,00 zł BRUTTO

 PD-50 5T 50kN (W)
1000-1800 mm

288,61 zł

355,00 zł BRUTTO

 PD-50 5T 50kN (S)
560-960 mm

150,40 zł

185,00 zł BRUTTO

HC504025-1

UCHWYT DO SILNIKA 450kg

Max. udźwig 450 kg

4 uchwyty

Waga 20 kg

179,00 zł

220,17 zł BRUTTO

01011 ZDZ

BELKA DO SILNIKÓW

Belka do podwieszania silnika lub skrzyni biegów - szczególnie przydatna przy wymianie lub naprawie sprzęgła, skrzyni biegów, silnika. Belka naszej produkcji posiada regulowany rozstaw podpór do max 150 cm oraz udźwigu max 500 kg.

DANE TECHNICZNE:

- * Nośność - max 500 kg
- * Długość belki - 150 cm
- * Szerokość belki - 6 cm
- * Długość śrub nośnych - 40 cm
- * Dwa mocne tańcuchy + specjalne zaczepy
- * Instrukcja obsługi
- * Posiada Deklarację Zgodności WE

PRODUKT POLSKI !

203,25 zł

250,00 zł BRUTTO

504031-B

ROZPIERAK HYDRAULICZNY 10T

Maksymalna szerokość rozwarcia:

155/130 mm

Ciśnienie robocze: 62 MPa

Zawartość oleju: 500 g

Waga: 27 kg

419,00 zł

515,37 zł BRUTTO

Podnośniki hydrauliczne oraz leżanki

DL.32

PODNOŚNIK UNIWERSALNY 3200 kg



Podnoszenie maks. 504 mm.
Wysokość min. 145 mm.
Szybkie podnoszenie: w kontakcie i w ruchu.
Automatyczny system odpowietrzania zapewniający stałą niezawodność siłownika.
Zdemowalne zabezpieczenie poliuretanowe na głowicy oporowej.
Kota z "cicha" okładziną poliuretanową.
Zawór przeciążeniowy, CE.
Wymiary: 690 x 337 x 163 mm.
Masa: 38 kg.



770,00 zł

947,10 zł BRUTTO

T31515

PODNOŚNIK NISKOPROFILOWY 3T

Udźwig 3 TONY
Maks. wysokość unoszenia do 500 [mm]
Min. wysokość 70 [mm]
Średnica krawężnika z gumą 95 [mm]
Długość max. konstrukcji 730 [mm]
Szerokość max. konstrukcji 340 [mm]
Wysokość max. konstrukcji 175 [mm]
Długość całkowita rączki 950 [mm]
Średnica kółek przednich 65 [mm]
Średnica kółek tylnych 55 [mm]



529,00 zł

650,67 zł BRUTTO

G02031

PODNOŚNIK HYDRAULICZNY NISKI 2500KG

DANE TECHNICZNE:

- obrotowa głowka
- max. udźwig: 2.5 T
- wysokość maksymalna: 365 mm
- wysokość minimalna: 80 mm
- opakowanie: KARTON



199,00 zł

247,77 zł BRUTTO

07-1231

PODNOŚNIK UNIWERSALNY 3000 kg

Udźwig: 3 tony
Podnoszenie max: 495mm
Wysokość min: 135mm
waga 30kg



365,00 zł

448,95 zł BRUTTO

HC504013-10

PODNOŚNIK HYDRAULICZNY 2000KG



Udźwig 2000 kg
Zakres podnoszenia 140 370 mm
Waga 9 kg



99,00 zł

121,77 zł BRUTTO

G02170

PODNOŚNIK MOTOCYKLOWY 500KG

Dane techniczne:
* Udźwig 500kg
* Max wysokość 400mm
* Min. wysokość 95mm
* Waga 15kg



249,00 zł

306,27 zł BRUTTO

Prostowarki do felg

PROSTOWARKA DO FELG 10 - 24 "

PARAMETRY :

Średnica obreczy: 10 -24"
Moc silnika-pompa hydrauliczna: 0,75 Hp 380 V, 50Hz
Moc silnika- napęd wata: 0,75 Hp 380 V 50 Hz
Ciśnienie robocze: 140 bar
Poziom hałasu: 60 dBA
Predkość obrotowa : 250 obr./min.
Wymiary:
Wysokość: 1630 mm
Długość: 1200 mm
Szerokość: 900 mm
Wymiary opakowania: 1200 mm x 800 mm x 1600 mm
Waga netto/brutto: 345/365 kg



9669,00 zł

11892,87 zł BRUTTO

PROSTOWARKA DO FELG 10 - 22 "



W skład wyposażenia urządzenia wchodzi:
nakładki robocze o kształtach umożliwiających naprawę różnego rodzaju odkształceń;
zestaw pierścieni centrujących umożliwiających mocowanie obreczy o różnych średnicach otworów centralnych obreczy;
śrętnic do lokalizacji deformacji obreczy;
tarcze mocujące z regulowanym położeniem bolców dociskowych;
dźwignia do wstępnego prostowania obreczy.
moc silnika napędu 0,75 kW
siła rozwijana przez siłownik prostujący 45kN
masa urządzenia 350 kg
zakres średnic naprawianych obreczy: od 10 do 22 cali
głośność urządzenia <70 dba="" td="">
zasilanie 3x400V/50Hz
moc silnika pomy hydraulicznej 0,55 kW
max ciśnienie pompy hydraulicznej 200 Bar



14699,00 zł

18079,77 zł BRUTTO

Montażownice KUPCZYK
 WYPOSAŻENIE SERWISÓW

BL 502

MONTAŻOWNICA PÓŁAUTOMATYCZNA DO KÓŁ

Mocowanie zewnętrzne 10"-18"
 Mocowanie wewnętrzne 12"-22"
 Max. średnica koła : 960 mm
 Max. szerokość opony 410 mm
 Siła nacisku zbijaka 2500kg/10 bar
 Max. ciśnienie robocze 8-10 bar (145 psi)
 Wymiary 1000mm x 860 mm x 910 mm
 Moc silnika 0,75 kW (380 V)
 Masa netto 190 kg

Opcjonalnie
 ramię pomocnicze
 cena 1200,00
 brutto

3349,00 zł

4119,27 zł BRUTTO

BL 505

MONTAŻOWNICA AUTOMATYCZNA DO KÓŁ

Mocowanie zewnętrzne 10-21 (zew.)
 Mocowanie wewnętrzne 12-24 (wew.)
 Ciśnienie robocze 8-10 bar
 Max średnica koła 1040 mm (41)
 Max szerokości opony 355 mm (14)
 Max siła nacisku zbijaka (przy 1 Mpa ciśnienia powietrza) 2500Kg
 Ciśnienie robocze 8-10 bar
 Zasilanie 380V (3ph)
 Moc silnika 1.1KW (1.5Hp)
 Maksymalny moment obrotowy (stołu) 1078Nm (110Kg.m)
 Rozmiar catkowiły 96X76X103cm
 Poziom hałasu 75db

Opcjonalnie
 ramię pomocnicze
 cena 2999,00
 brutto

4499,00 zł

5533,77 zł BRUTTO

Montażownice

CTXC-201

MONTAŻOWNICA PÓŁAUTOMATYCZNA DO KÓŁ

Moc silnika 0,75/1,1 [kW]
 Zasilanie 400 [V]
 Waga netto / brutto 208 / 238 [kg]
 Zewnętrzne mocowanie felgi 10-21 [inch]
 Wewnętrzne mocowanie felgi 12-24 [inch]
 Max. Szerokość felgi 14 [inch]
 Siła zbijaka 2500 [kg]
 Wymiary opakowania 970x750x950 [mm]
 Waga ramienia netto/brutto 70 / 80 [kg]
 Wymiar opakowania ramienia 1220x440x445 [mm]

3749,00 zł

4611,27 zł BRUTTO

CTXC-202

MONTAŻOWNICA AUTOMATYCZNA DO KÓŁ

Montażownica dwu biegowa
 Mocowanie zewnętrzne 12-23 (zew.)
 Mocowanie wewnętrzne) 14-26 (wew.)
 Ciśnienie robocze 8-10 bar
 Max średnica koła 1040 mm (41)
 Max szerokości opony 355 mm (14)
 Max siła nacisku zbijaka :
 (przy 1 Mpa ciśnienia powietrza) 2500Kg
 Ciśnienie robocze 8-10 bar
 Zasilanie 380V (3ph)
 Moc silnika 1.1KW (1.5Hp)
 Maksymalny moment obrotowy(stołu)1078Nm (110Kg.m)
 Rozmiar catkowiły: 96X76X103cm

Opcjonalnie
 ramię pomocnicze
 cena 2999,00
 brutto

5799,00 zł

7132,77 zł BRUTTO

Montażownice

UNI TROL OLA

MONTAŻOWNICA PÓŁAUTOMATYCZNA DO KÓŁ

Zewnętrzne mocowanie obreczy: 13"-23"
 Wewnętrzne mocowanie obreczy: 10"-19"
 Zasilanie : 3x400V/50Hz
 Predkość obrotowa:
 7obr./min. (14obr./min. wer. 2-biegowa)
 Ciśnienie robocze: 8-10 Bar
 Siła nacisku sitownika odklejacza: 1500kg
 Max. szerokość koła: 12"
 Wymiary: 800/1600/900mm
 Masa własna: 180kg
 Moc silnika: 0,75kW

Wersje dodatkowe:
 Ola z powiększonym stołem 26"
 Ola w wersji 2 biegowej
 Ola z silnikiem 1 fazowym.

4999,00 zł

6148,77 zł BRUTTO

UNI TROL JANKA

MONTAŻOWNICA AUTOMATYCZNA

Wewnętrzne mocowanie obreczy: 10-19
 Siła nacisku sitownika odklejacza: 1500 kg
 Maksymalna szerokość: 12
 Predkość obrotowa 7/14 obr./min
 Ciśnienie robocze 8-10 bar
 Zewnętrzne mocowanie obreczy 13-23
 Zasilanie elektryczne 400V 50HZ
 Moc silnika 0,75 kW
 Wymiary 800/1500/900 mm
 Waga 180 kg

7999,00 zł

9838,77 zł BRUTTO

Montażownica

DUNLOP DTM 185

MONTAŻOWNICA AUTOMATYCZNA

Odchylana pneumatycznie kolumna do tyłu
 Pneumatyczne blokowanie głowicy
 Koła: 10" - 20" (chwyt z zewnątrz)
 Koła: 12" - 23" (chwyt od wewnątrz)
 Max średnica koła 1040mm
 Wyposażenie standardowe:
 Filtr powietrza, reduktor, naolejacz
 Pistolet do pompowania z manometrem
 Łyżka do demontażu opony
 Zestaw zabezpiecz. do felg aluminiowych
 Zasilanie 230
 Ciśnienie 8-10 bar

Opcjonalnie
 ramię pomocnicze
 cena 3500,00 brutto

6499,00 zł

7993,77 zł BRUTTO

Montażownica samochodu ciężarowe KUPCZYK
 WYPOSAŻENIE SERWISÓW

BL 6210

MONTAŻOWNICA DO KÓŁ CIĘŻAROWYCH

Silnik: 1,5KW
 Przekładnia: 1,8KW
 Średnica felgi: 14" - 26"
 Maksymalna średnica felgi: 1600mm
 Maksymalna średnica koła: 780mm
 Waga: 518kg
 Poziom hałasu: LPA<70db(a)

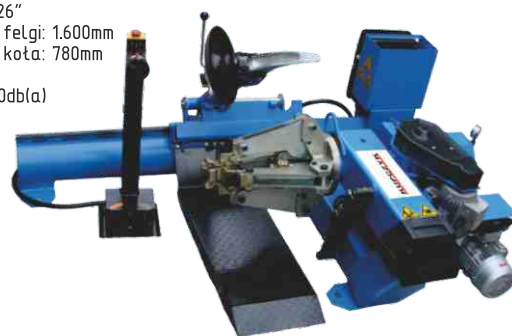
13999,00 zł

17218,77 zł BRUTTO

Wyważarki **KUPCZYK**
WYPOSAŻENIE SERWISÓW**99A**

WYWAŻARKA AUTOMATYCZNA DO KÓŁ

Zasilanie - 230 V
Maksymalny pobór mocy - 250W
Dokładność wyważania - +, - 1g
Maksymalna waga kota - 70KG
Prędkość wyważania - < 200 obr/min
Średnica felgi - 1,5-20
Waga - 125 kg

Funkcje automatyczne:
- Start, Stop
- Diagnostyka
- Kalibracja

3069,00 zł

3774,87 zł BRUTTO

**SMB-95**

WYWAŻARKA AUTOMATYCZNA DO KÓŁ Z WYŚWIETLACZEM LCD

Zasilanie: 220 V
Moc silnika: 0.2 kW
Maksymalna waga kota: 65 kg
Dokładność wyważania: 1 g
Prędkość wyważania: 220 obr/min
Średnica obręczy: 10" - 24"
Szerokość obręczy: 1.5" - 20"
Czas pomiaru: 8 s
Poziom hałas: <70 db---70db---"
Rozmiar paczki: 900 x 800 x 1050 mm
Waga: 100 kg / 110 kg
Opcjonalnie:
adapter do kół nieprzelotowych
adapter do kół motocyklowych
stożek do felg o dużym otworze centrującym

4999,00 zł

6148,77 zł BRUTTO

Wyważarki **CTX****CTXB-101A**

WYWAŻARKA AUTOMATYCZNA DO KÓŁ

Maksymalna waga kota: 70kg
Moc silnika: 0.2 kW
Pobór mocy: 230 V
Dokładność wyważania: 1 g
Prędkość wyważania: 220obr/min
Szerokość obręczy: 1.5"-20"
Czas pomiaru: 8 s
Poziom hałas: <70 db---span---"
Rozmiar paczki: 900 x 800 x 1050 mm
Waga: 100 kg / 110 kg

4099,00 zł

5041,77 zł BRUTTO

**CTXB-101Z**

WYWAŻARKA AUTOMATYCZNA DO KÓŁ Z KOLOROWYM LCD

4299,00 zł

5287,77 zł BRUTTO

**SBM 96 LPW**

Zasilanie: 220 V
Moc silnika: 0.2 kW
Maksymalna waga kota: 65 kg
Dokładność wyważania: 1 g
Prędkość wyważania: 200 obr/min
Średnica obręczy: 10"-24"
Szerokość obręczy: 1.5"-20"
Czas pomiaru: 8 s
Poziom hałas: <80 db>
Rozmiar paczki: 950 x 750 x 1150 mm
Waga: 100 kg

4299,00 zł

5287,77 zł BRUTTO

Wyważarki **UNI-TROL****UNITROL 2351L**

WYWAŻARKA AUTOMATYCZNA

Programy do felg ALU : 5; Maksymalny ciężar kota : 70 kg
Prędkość obrotowa : 170 obr/min; Automatyczne wprowadzanie danych : odległość, średnica i szerokość
Min. próg niewyważenia : 1g; Zasilanie 230V 50Hz
Średnica felg : 10" - 30"; Szerokość felgi : 2" - 15"
Pamięć operatorów : 4 operatorów
Trzpień : 35,8mm (śr)x3mm (skok gwintu)gwint drobnozwojny;
Wyświetlacz : Monitor 22"
Dodatkowe funkcje : Optymalizacja
Syntezy mowy : TAK
Pozycjoner niewyważenia : Auto naprowadzanie kota przyciskiem, Hamulec elektryczny,
Sygnał dźwiękowy, Program ukryty ciężarek :
Program 3P, wspomagany laserem
Blokada wiatu : Hamulec Elektryczny

10899,00 zł

13405,77 zł BRUTTO

Program Auto-ALU (wybór miejsca klejenia ciężarek) :
Programy ALU, klejenie ze wskazaniem Lasera. Waga : 85 kg
Wymiary (wys. x głęb. x szer.) : 1450 x 1000 x 1170 mm

**UNI TROL 2312**

WYWAŻARKA AUTOMATYCZNA

Dokładność niewyważenia: 1g
Prędkość obrotowa: +/-160 obr/min
Średnica obręczy: 10 30
Maks. ciężar kota: 70 kg
Wymiary (G/SZ/W) mm: 1150/900/1400
Szerokość obręczy: 2 15
Dokładność sygnalizacji miejsca niewyważenia 3
Czas pomiaru: 3s
Moc silnika napędzającego: 80 W
Masa catkowiata: 50kg
Zasilanie elektryczne: 230V/50Hz

5999,00 zł

7378,77 zł BRUTTO

Wyważarka **DUNLOP****DWB-953**

WYWAŻARKA AUTOMATYCZNA DO KÓŁ

3 programy do wyważania obręczy aluminiowych
Autokalibracja
Maks. ciężar kota: 70 kg
Średnica obręczy: 10-24"
Szerokość obręczy: 2-20"
Maks. średnica kota: 900 mm
Precyzja: 1 g
Czas wyważania: 10 sek.
Zasilanie 230 V
Akcesoria w cenie:
Urządzenie do pomiaru szerokości felgi
Obcegi i młotek do ciężarek
3 standardowe stożki

5499,00 zł

6763,77 zł BRUTTO

Wyważarka samochodu ciężarowe **KUPCZYK**
WYPOSAŻENIE SERWISÓW**BL 5610**

WYWAŻARKA AUTOMATYCZNA DO SAMOCHODÓW CIĘŻAROWYCH

Szerokość felgi stalowej 38,1
508mm (1,5 -20")
Średnica felgi stalowej 330,2
609,6mm (13-24")
Maksymalna średnica kota 1300mm
Maksymalna waga kota 150kg
Czas pomiaru 8 sekund
Zasilanie 230 V
Waga urządzenia 220 kg

6699,00 zł

8239,77 zł BRUTTO

