



PRZEMYSŁ - MOTORYZACJA

AKCJA 2014



SPIS TREŚCI



STR. 3 > 9
WÓZKI

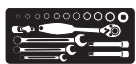

STR. 10 > 25
MODUŁY



STR. 26 > 27
STANOWISKA PRACY



STR. 28 > 29
PRZECHOWYWANIE

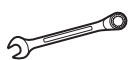

STR. 30 > 34
KLUCZE



STR. 35 > 36
WKREŃTAKI



STR. 37 > 43
GRZECHOTKI I ZESTAWY NASADOWE

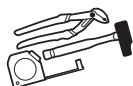

STR. 44 > 52
NARZĘDZIA OGÓLNE



STR. 53 > 55
NARZĘDZIA DLA ELEKTRYKÓW



STR. 56 > 58
DYNAMOMETRIA



STR. 59 > 63
NARZĘDZIA ZENERGIZOWANE



STR. 64 > 65
ŚCIĄGACZE



STR. 66 > 75
MOTORYZACJA

INNOWACJE FACOM W LICZBACH

- Ponad 200 inżynierów w dziale Badawczo-Rozwojowym.
- 10 biur projektowych.
- 1 laboratorium wzornictwa ergonomicznego i estetycznego produktów.

Wszystko po to aby tworzyć:

- Bardziej wydajne narzędzia, które zwiększają Waszą wydajność.
- Narzędzia inteligentne, które upraszczają codzienne czynności.
- Narzędzia ergonomiczne, które zmniejszają wysiłek.
- Narzędzia niezawodne, które zapewniają całkowite bezpieczeństwo użytkownika.
- Systemy układania, które pozwalają zyskać na czasie i ograniczają gubienie narzędzi.



FACOM - EUROPEJSKI PRODUCENT NARZĘDZI

10 OŚRODKÓW PRODUKCYJNYCH W EUROPIE, W TYM 6 WE FRANCJI:



GWARANCJA !!!



99%

reklamowanych produktów jest wymienianych bądź naprawianych.

GWARANCJA FACOM TO WZAJEMNE ZAUFANIE

ECO - ODPOWIEDZIALNOŚĆ

100%
recyclable



98%
recyclable

REACH
PROCESS



ISO 14001

Wszystkie fabryki Facom posiadają certyfikat



JET+

+ WIĘKSZA INNOWACYJNOŚĆ DLA WIĘKSZEJ PRZESTRZENI

- **2 krawędzie ruchome:** pod dużym obciążeniem chowają się w blacie roboczym, nie ma więc problemu z umieszczeniem na blacie długich przedmiotów
- i zawsze **2 krawędzie są stałe** z przodu i z tyłu w celu uniknięcia upadku narzędzia podczas przetaczania wózka

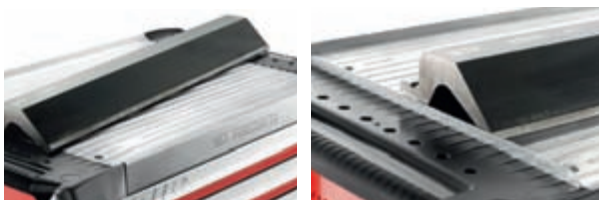

+ WYKORZYSTUJ CAŁĄ POWIERZCHNIĘ

+ BLAT ROBOCZY

Na blacie roboczym można przechowywać 16 wkrętaków, mocować akcesoria pionowe lub też imadło



+ BOKI

Na bocznych ściankach wózka można mocować akcesoria boczne, ścianki są perforowane, by móc także umocować narzędzia na szynach lub zawieszkach (nie dostarczane)



+ PLECY

Akcesoria mogą być mocowane również na plecach wózka



+ WIĘCEJ SZUFLAD

+ PEWNIJSZE:

Uchwyt z anodowanego aluminium, które zapewnia odporność na utlenianie (wzmocnienie żebrowane i śrutowane stalą nierdzewną dla większej żywotności (szerokość 8 mm)

+ WIĘKSZA DOSTĘPNOŚĆ:

100%-owe otwarcie



+ MOCNIEJSZA FARBA

+ WYTRZYMAŁA FARBA PROSZKOWA, EPOKSYDOWA

Dostępna w 2 kolorach: czerwonym (RAL 3020) i czarnym (RAL 9004)

+ **KOLORY SPECJALNE** na zamówienie

+ WIĘCEJ ZABEZPIECZEŃ

+ WIĘKSZA OCHRONA:

Zamek jest schowany w specjalnym zagłębieniu, dzięki czemu unikamy złamania klucza.

+ WIĘCEJ BEZPIECZYSTWA:

Scentralizowany zamek - zamknięcie na składany klucz



+ MIĘKIE OCHRANIACZE

+ WIĘKSZA OCHRONA:

Z nowymi miękkimi ochroniaczami z termoplastycznego elastomeru - z efektem amortyzatora uderzeń:

- na 4 rantach
- na szufladach zabezpieczający aluminiowy zaczep



+ WIĘKSZE KOŁA

+ WIĘKSZA WYTRZYMAŁOŚĆ:

Zredukowany wysiłek przetaczania (7 kg mniej do przetaczania)

Trwałość (odporność na odpryskiwanie oraz na najczęściej używane węglowodory)

Wysoka wytrzymałość na duże obciążenia



+ WIĘKSZA RĘKOJEŚĆ

+ WIĘKSZA WYTRZYMAŁOŚĆ:

Z anodowanego aluminium odpornego na utlenianie

+ WYGODNE:

Ekskluzywny design FACOM dla lepszego chwytu

+ PRAKTYCZNE:

Możliwość oznakowania etykietami



3 MODUŁY NA SZUFLADĘ

WYMIARY: 774 X 546 X 1325 MM
 OBCIĄŻENIE SZUFLAD OD 20 DO 35 KG
 POJEMNOŚĆ OD 15 DO 65 LITRÓW

WÓZEK JET + 3 - 11 SZUFLAD

- 8 szuflad o wys. 60 mm
- 2 szuflady o wys. 130 mm
- 1 szuflada o wys. 200 mm
- Każda szuflada na 3 moduły
- Dostarczany z 2 zestawami przegródek 60 mm i 2 zestawami przegródek 130 mm
- Dopuszczalne całościowe obciążenie szuflad: 240 kg
- Użytkowa pojemność przechowywania: 230 litrów
- 4 koła o średnicy 125 mm, 2 stałe, 2 obrotowe, z czego jedno wyposażone w hamulec
- Wymiary: 774 x 546 x 1325 mm (szer. x głęb. x wys.)
- Wymiary szuflad: 659 x 421 x 60/130/200 mm (szer. x głęb. x wys.)

KG 99 kg



■ JET.11GM3
 ■ JET.11M3

4 739,00 zł

WÓZEK JET + 3 - 9 SZUFLAD

- 8 szuflad o wys. 60 mm = 24 moduły
- 1 szuflada o wys. 130 mm = 3 moduły
- Dostarczany z 10 przegródkami do szuflad o wys. 60 mm
- Dopuszczalne całościowe obciążenie szuflad: 185 kg
- Użytkowa pojemność przechowywania: 150 litrów

KG 81,5 kg



■ JET.9GM3
 ■ JET.9M3

3 049,00 zł

WÓZEK JET + 3 - 8 SZUFLAD

- 6 szuflad o wys. 60 mm = 18 modułów, 2 szuflady o wys. 130 mm = 6 modułów
- Dostarczany z 10 przegródkami do szuflad o wys. 60 mm
- Dopuszczalne całościowe obciążenie szuflad: 170 kg
- Użytkowa pojemność przechowywania: 150 litrów

KG 79,5 kg



■ JET.8GM3
 ■ JET.8M3

2 849,00 zł

WÓZEK JET + 3 - 7 SZUFLAD

- 5 szuflad o wys. 60 mm = 15 modułów, 1 szuflada o wys. 130 mm = 3 moduły, 1 szuflada o wys. 200 mm
- Dostarczany z 6 przegródkami do szuflad o wys. 60 mm i 2 przegródkami do szuflad o wys. 130 mm
- Dopuszczalne całościowe obciążenie szuflad: 155 kg
- Użytkowa pojemność przechowywania: 155 litrów

KG 77,5 kg



■ JET.7GM3
 ■ JET.7M3

2 709,00 zł

WÓZEK JET + 3 - 6 SZUFLAD

- 4 szuflady wys. 60 mm = 12 modułów, 1 szuflada o wys. 130 mm = 3 moduły, 1 szuflada o wys. 270 mm
- Dostarczany z 6 przegródkami do szuflad o wys. 60 mm i 2 przegródkami do szuflad o wys. 130 mm
- Dopuszczalne całościowe obciążenie szuflad: 140 kg
- Użytkowa pojemność przechowywania: 155 litrów

KG 75,5 kg



■ JET.6GM3
 ■ JET.6M3

2 559,00 zł

WÓZEK JET + 3 - 5 SZUFLAD

- 2 szuflady o wys. 60 mm = 6 modułów
- 2 szuflady o wys. 130 mm = 6 modułów
- 1 szuflada o wys. 270 mm
- Dostarczany z 4 przegródkami do szuflad o wys. 60 mm i 4 przegródkami do szuflad o wys. 130 mm
- Dopuszczalne całościowe obciążenie szuflad: 125 kg
- Użytkowa pojemność przechowywania: 155 litrów

KG 73,5 kg



■ JET.5GM3
 ■ JET.5M3

2 449,00 zł

SKRZYNIA JET + 3 - 4 SZUFLADY

- 3 szuflady o wys. 60 mm = 9 modułów
- 1 szuflada o wys. 130 mm = 3 moduły
- Dopuszczalne całościowe obciążenie szuflad: 85 kg
- Użytkowa pojemność przechowywania: 75 litrów

KG 45 kg



■ JET.4GM3
 ■ JET.4M3

2 189,00 zł

SKRZYNIA JET + 3 - 4 SZUFLADY - WERSJA MOBILNA

- 3 szuflady o wys. 60 mm = 9 modułów
- 1 szuflada o wys. 130 mm = 3 moduły
- Dopuszczalne całościowe obciążenie szuflad: 85 kg
- Użytkowa pojemność przechowywania: 75 litrów
- Składana rekojeść - do przemieszczania skrzyni
- 4 koła o śr. 125 mm, 2 stałe, 2 obrotowe z czego 1 z hamulcem

KG 48,5 kg



■ JET.CR4GM3
 ■ JET.CR4M3

2 359,00 zł



JET+⁴

4 MODUŁY NA SZUFLADĘ

WYMIARY: 964 X 546 X 971 MM
 OBCIĄŻENIE SZUFLAD OD 25 DO 45 KG
 POJEMNOŚĆ OD 20 DO 85 LITRÓW

WÓZEK JET + 4 - 9 SZUFLAD

- 8 szuflad o wys. 60 mm = 32 moduły
- 1 szuflada o wys. 130 mm = 4 moduły
- Dostarczany z 16 przegródkami do szuflad o wys. 60 mm
- Dopuszczalne całościowe obciążenie szuflad: 230 kg
- Użytkowa objętość przechowywania: 200 litrów

KG 97 kg



■ JET9GM4
 ■ JET9M4

3 459,00 zł

WÓZEK JET + 4 - 8 SZUFLAD

- 6 szuflad o wys 60 mm = 24 moduły
- 2 szuflady o wys. 130 mm = 8 modułów
- Dostarczany z 16 przegródkami do szuflad o wys. 60 mm
- Dopuszczalne całościowe obciążenie szuflad: 210 kg
- Użytkowa objętość przechowywania: 200 litrów

KG 95 kg



■ JET8GM4
 ■ JET8M4

3 379,00 zł

WÓZEK JET + 4 - 7 SZUFLAD

- 5 szuflad o wys. 60 mm = 20 modułów
- 1 szuflada o wys. 130 mm = 4 moduły
- 1 szuflada o wys. 200 mm
- Dostarczany z 9 przegródkami do szuflad o wys. 60 mm i 3 przegródkami do szuflad o wys. 130 mm
- Dopuszczalne całościowe obciążenie szuflad: 195 kg
- Użytkowa objętość przechowywania: 205 litrów

KG 92,5 kg



■ JET7GM4
 ■ JET7M4

3 209,00 zł

SKRZYNIA JET + 4 - 4 SZUFLAD

- 3 szuflady o wys. 60 mm = 12 modułów
- 1 szuflada o wys. 130 mm = 4 moduły
- Dopuszczalne całościowe obciążenie szuflad: 105 kg
- Użytkowa objętość przechowywania: 100 litrów

KG 51,5 kg



■ JET4GM4
 ■ JET4M4

2 399,00 zł

SKRZYNIA JET + 5 - 4 SZUFLAD

- 3 szuflady o wys. 60 mm = 15 modułów
- 1 szuflada o wys. 130 mm = 5 modułów
- Dopuszczalne całościowe obciążenie szuflad: 145 kg
- Użytkowa objętość przechowywania: 125 litrów

KG 60,5 kg



■ JET4GM5
 ■ JET4M5

2 729,00 zł

JET+⁵

5 MODUŁÓW NA SZUFLADĘ

WYMIARY: 1154 X 546 X 971 MM
 OBCIĄŻENIE SZUFLAD OD 35 DO 60 KG
 POJEMNOŚĆ OD 25 DO 110 LITRÓW

WÓZEK JET + 5 - 9 SZUFLAD

- 8 szuflad o wys. 60 mm = 40 modułów
- 1 szuflada o wys. 130 mm = 5 modułów
- Dostarczany z 16 przegródkami do szuflad o wys. 60 mm
- Dopuszczalne całościowe obciążenie szuflad: 320 kg
- Użytkowa objętość przechowywania: 250 litrów

KG 113 kg



■ JET9GM5
 ■ JET9M5

4 789,00 zł

WÓZEK JET + 5 - 8 SZUFLAD

- 6 szuflad o wys 60 mm = 30 modułów
- 2 szuflady o wys. 130 mm = 10 modułów
- Dostarczany z 16 przegródkami do szuflad o wys. 60 mm
- Dopuszczalne całościowe obciążenie szuflad: 290 kg
- Użytkowa objętość przechowywania: 250 litrów

KG 110 kg



■ JET8GM5
 ■ JET8M5

4 689,00 zł

WÓZEK CHRONO+ Z MODUŁAMI

Moduły:

- MOD.55-1 Moduł 7 kluczy oczkowych odgiętych od 6 do 19 mm
- MOD.440-1 Moduł 17 kluczy oczkowo-płaskich OGV®
- MOD.A1 Moduł 8 wkrętaków
- MOD.MI3 Moduł narzędzi do pobijania z młotkiem 205
- MOD.S1 Moduł nasadowy 1/2"
- Nasadki 6-kątne i akcesoria
- MOD.TE Moduł 3 szczypiec dla mechanika
- MOD.655 Rynienka boczna

GRATIS E.120PB zestaw 28 końcówek do dokręcania
+ uchwyt do końcówek



CHRONO.6AZUBI11

3 685,00 zł

WÓZEK 5 SZUFLAD CHRONO+

- 2 szuflady o wys. 60 mm, 2 szuflady o wys. 130 mm, 1 szuflada o wys. 270 mm, 5 szuflad po 12 modułów rozmieszczonych w szufladach 60 i 130 mm
- Dostarczany z 4 zestawami przegródek 60 mm i 2 zestawami przegródek 130 mm
- Szuflady 200 i 270 mm mogą być również wyposażone w moduły

KG 66 kg



CHRONO.5M3

2 109,00 zł

WÓZEK 6 SZUFLAD CHRONO+

- 4 szuflady o wys. 60 mm, 1 szuflada o wys. 130 mm, 1 szuflada o wys. 270 mm, 6 szuflad na 15 modułów rozmieszczonych w szufladach 60 i 130 mm
- Dostarczany z 6 zestawami przegródek 60 mm i 2 zestawami przegródek 130 mm
- Szuflady 200 i 270 mm mogą być również wyposażone w moduły

KG 67,5 kg



CHRONO.6M3

2 189,00 zł

WÓZEK 7 SZUFLAD CHRONO+

- 5 szuflad o wys. 60 mm, 1 szuflada o wys. 130 mm, 1 szuflada o wys. 270 mm, 7 szuflad na 18 modułów rozmieszczonych w szufladach 60 i 130 mm
- Dostarczany z 6 zestawami przegródek 60 mm i 2 zestawami przegródek 130 mm
- Szuflady 200 i 270 mm mogą być również wyposażone w moduły

KG 69,5 kg



CHRONO.7M3

2 329,00 zł

WÓZEK 8 SZUFLAD CHRONO+

- 6 szuflad o wys. 60 mm, 2 szuflady o wys. 130 mm, 8 szuflad na 24 moduły rozmieszczone w szufladach 60 i 130 mm
- Dostarczany z 10 zestawami przegródek 60 mm
- Szuflady 200 i 270 mm mogą być również wyposażone w moduły

KG 71 kg



CHRONO.8M3

2 539,00 zł



PÓŁKA MAGNETYCZNA + UCHWYT NA ROLKĘ PAPIERU

- Łatwe odwijanie papieru, blokada papieru po pociągnięciu (dostarczany bez papieru)
- Wymiary: szer. 410 x głęb. 300 x wys. 185 mm
- Kompatybilna z wózkami JET+, JETXL i CHRONOXL

KG 3,0 kg



JETA5-1GXL

372,00 zł

POJEMNIK NA ODPADKI

- Wymiary: dł. 380 x gł. 160 x wys. 250 mm
- Kompatybilny z wózkami JET+, JETXL, CHRONOXL

KG 2,2 kg



JETA5-2XL

241,00 zł

PODSTAWKA NA PŁYNY

- Do przechowywania pojemników w aerozolu, środków do czyszczenia, spryskiwaczy...
- Wymiary: szer. 380 x głęb. 112 x wys. 125 mm
- Kompatybilna z wózkami JET+, JETXL i CHRONOXL

KG 1,2 kg



JETA1GXL

185,00 zł

SZAFKA BOCZNA

- Umożliwia przechowywanie długich i/lub niewygodnych narzędzi
- Kompatybilna z systemem CKS FACOM
- Zamknięcie na klucz
- Do wózka JET.XL oraz JET+
- Wymiary: dł. 380 x gł. 85 x wys. 685 mm

KG 7,0 kg



JETA8GXL

590,00 zł

ZESTAW DO ŚRODKÓW CZYSTOŚCI

- Półka magnetyczna + uchwyt na ręcznik papierowy
- Łatwe odwijanie i blokada papieru po pociągnięciu
- Dostarczany bez papieru
- Wymiary: dł. 410 x gł. 300 x wys. 185 mm

- Pojemnik na odpadki. Łatwe opróżnianie
- Wymiary: dł. 380 x gł. 160 x wys. 250 mm
- Kompatybilny z wózkami JET+, JETXL, CHRONOXL

KG 5,2 kg



JETA5GXL

599,00 zł

UCHWYT ANTYWŁAMANIOWY DO JET+

- Wymiary: 120 x 25 x 795 mm (szer. x głęb. x wys.)



JETA9M

370,00 zł

PANEL PIONOWY

- Do zawieszania rysunków, instrukcji lub narzędzi (kompatybilne z systemem hakowym Facom CKS)
- Dostarczany z uchwytem na karty (pierscionki klasera, bez kart i narzędzi)

1. Do wózka JET+3, wymiary: dł. 743 x szer. 38 x wys. 400 mm.

KG 4,3 kg

2. Do wózka JET+4, wymiary: dł. 932 x szer. 38 x wys. 400 mm.

KG 9,0 kg

3. Do wózka JET+5, wymiary: dł. 1123 x szer. 38 x wys. 400 mm.

KG 10,5 kg

JETA6M3 - JET+3

425,00 zł

JETA6M4 - JET+4

469,00 zł

JETA6M5 - JET+5

554,00 zł



RUCHOME STANOWISKO PRACY - 7 SZUFLAD

- 5 szuflad 60 mm
- 1 szuflada 130 mm
- 1 szuflada 270 mm
- 3 moduły na szufladę
- Dostarczany z 6 zestawami przegródek 60 mm i 2 zestawami przegródek 130 mm
- Dopuszczalne całościowe obciążenie szuflad: 155 kg
- Użytkowa objętość przechowywania: 155 litrów

KG 103 kg

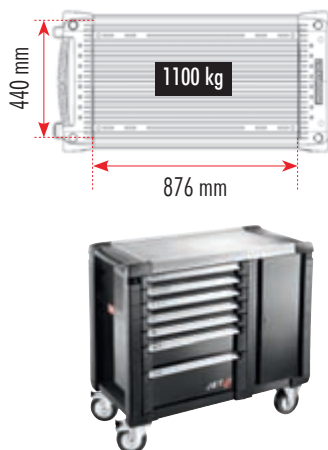

■ JET7GM3
■ JET7M3

4 069,00 zł

Dane techniczne

- Wymiary całkowite (z kołami i z blatem roboczym): 1154 x 546 x 1000 mm (dł. x gł. x wys.)
- Wymiary użytkowe szuflad: 569 x 421 x 60 / 130 / 200 / 270 mm (dł. x gł. x wys.)

Blat roboczy

- Aluminium wytłaczane (grubość 2 mm) wzmocnione deską drewnianą o grubości 15 mm
- Krawędzie blatu z polipropylenu o zwiększonej odporności na uderzenia
- Jeżeli wolisz blat drewniany, po prostu dodaj blat drewniany JET.A14M5



Większa mobilność

- 4 kółka o średnicy 160 mm o bardzo wysokich parametrach.
- 2 kółka skrętne (w tym 2 z hamulcami)

Objętość przechowywania

- 1 duża komora do przechowywania dużych przedmiotów wyposażona w pojemnik z tworzywa sztucznego (dostarczany seryjnie).

DREWNIANY BLAT



- Do zamontowania na aluminiowych blatach roboczych w wózkach i skrzyniach JET+
- Blat wykonany z lakierowanego buku o grub. 15 mm

Wymiary
L x P (mm)

KG

Do wózka JET+3	500 x 498	2,58
Do wózka JET+4	690 x 498	3,56
Do wózka JET+5	880 x 498	4,54

JET.A14M3 - JET+3

124,00 zł

JET.A14M4 - JET+4

167,00 zł

JET.A14M5 - JET+5

214,00 zł

PÓŁKA OBROTOWA



- Do umieszczania komputerów przenośnych + tablica do pisania.
- Zabezpieczenie za pomocą dużych krawędzi z możliwością zablokowania.
- Do wózków JET+ i JETXL.
- Wymiary: 515 x 480 x 200 mm (dł. x gł. x wys.).

KG 1 kg

JET.A3

350,00 zł

UCHWYT NA KARTĘ NAPRAWY



- Dokumenty robocze, karty techniczne zawsze w zasięgu wzroku.
- Wspornik z blachy A4 wyposażony w zacisk mocowany jest bezpośrednio do blatu roboczego za pomocą rur.
- Kompatybilny z wózkami JET+ i JETXL.

JET.A13XL

189,00 zł



**+ JET.A1GXL GRATIS
PODSTAWKA NA PŁYNY**

SPOTLIGHTJET8M

4 850,00 zł

SPOTLIGHTJET8MG

4 850,00 zł



NOWE WÓZKI WARSZTATOWE 8 SZUFLAD Z MODUŁAMI

Wózek:

- JET.8M3 (czerwony)
- JET.8GM3 (czarny)

Moduły:

- MOD.440-1 Moduł 16 kluczy oczkowo-płaskich
- MOD.MI3 Moduł narzędzi do pobijania
- MOD.PR11 Moduł 2 szczypiec regulowanych
- MOD.S1 Moduł nasadek 6-kątnych 1/2" i akcesoriów
- MOD.A1 Moduł 8 wkrętek: Płaskie/PH
- MOD.A3PB Moduł 8 wkrętek, w tym 4 krótkie: Płaskie/PH/PZ
- MOD.TE Moduł 3 szczypiec dla mechanika
- MOD.44-1 Moduł 9 kluczy płaskich
- MOD.R1 Moduł nasadek 6-kątnych 1/4"

+ JET.A1GXL Podstawka na płyny GRATIS

ZESTAW 175 NARZĘDZI W SYSTEMIE PRZĘCHOWANIA NA 5 SZUFLAD WÓZKA - MODUŁY PIANKOWE

- Nasadki 1/4" i akcesoria (MODM.R1)
- Klucze oczkowo-płaskie (MODM.440-1)
- Nasadki 6-kątne 1/2" (MODM.S1)
- Moduł 3 szczypiec (MODM.CPE)
- Moduł 2 szczypiec regulowanych (MODM.PR12)
- Narzędzia do pobijania (MODM.M17)
- 7 wkrętaków Resistorx (MODM.ANXPB)
- 7 kluczy trzpieniowych, z kulką (MODM.84TZS)
- 8 wkrętaków (MODM.A1PB)
- Nasadki 6-kątne 3/8" 8-22 mm (MODM.J5)
- 12 kluczy oczkowo-płaskich grzechotkowych (MODM.467J12PB)
- 4 klucze oczkowo-płaskie OGV® duże rozmiary (MODM.440-2)
- 8 wkrętaków (MODM.A2PB)
- Nasadki długie 6-kątne (MODM.HLA)
- Moduł 4 szczypiec do pierścieni (MODM.PCSNPB)
- 5 rylinek blokujących (PL.655)



CM.175BNL

5 539,00 zł

A ZESTAW 9 MODUŁÓW

- Nasadki 1/4" i akcesoria (MOD.R1)
- Klucze oczkowo-płaskie (MOD.440-1)
- Nasadki 6-kątne 1/2" (MOD.S1)
- Moduł 3 szczypiec (MOD.CPE)
- Moduł 2 szczypiec regulowanych (MOD.PR12 = 181.CPE + 580.10)
- Narzędzia do pobijania (MOD.M17 = MOD.M13 z młotkiem 205C.50 zamiast młotka 205H.50)
- 7 wkrętaków Resistorx (MOD.ANXPB)
- 7 kluczy trzpieniowych, z kulką (MOD.84TZS)
- 8 wkrętaków (MOD.A1PB)
- 3 rylinek blokujące (PL.655)

KG 13,5 kg

CM.115BNL

2 619,00 zł

B ZESTAW 12 MODUŁÓW CM.115BNL + 3 MODUŁY

- Nasadki 1/4" i akcesoria (MOD.R1)
- Klucze oczkowo-płaskie (MOD.440-1)
- Nasadki 6-kątne 1/2" (MOD.S1)
- Moduł 3 szczypiec (MOD.CPE)
- Moduł 2 szczypiec regulowanych (MOD.PR12 = 181.CPE + 580.10)
- Narzędzia do pobijania (MOD.M17 = MOD.M13 z młotkiem 205C.50 zamiast młotka 205H.50)
- 7 wkrętaków Resistorx (MOD.ANXPB)
- 7 kluczy trzpieniowych, z kulką (MOD.84TZS)
- 8 wkrętaków (MOD.A1PB)
- Nasadki 6-kątne 3/8" 8-22 mm (MOD.J5)
- 12 kluczy oczkowo-płaskich grzechotkowych (MOD.467J12PB)
- 4 klucze oczkowo-płaskie OGV® duże rozmiary (MOD.440-2)
- 4 rylinek blokujące (PL.655)

KG 18,6 kg

CM.150BNL

4 029,00 zł

ZESTAW 215 NARZĘDZI W SYSTEMIE PRZĘCHOWANIA NA 6 SZUFLAD WÓZKA

- Klucze oczkowo-płaskie (MOD.440-1)
- 8 wkrętaków Protwist „płaskich” od 3 do 8 i „PH” 1 i 2 (MOD.A1)
- Nasadki 6-kątne 1/2" (MOD.S1)
- Klucze oczkowo-płaskie (MOD.440-1)
- Moduł narzędzi do pobijania (MOD.M13)
- 9 kluczy płaskich od 6 do 24 mm (MOD.44-1)
- Szczypce zaciskowe T5.1 i uniwersalne 181.25CPE (MOD.PR11)
- Moduł 3 szczypiec (MOD.CPE)
- Moduł 4 szczypiec do pierścieni (MOD.PCSN)
- Wybijaki, wybijak do gwoździ i punktak z nasadkami (MOD.CG)
- 4 klucze oczkowo-płaskie OGV® duże rozmiary (MOD.440-2)
- 3 klucze oczkowo-płaskie od 26 do 32 mm (MOD.44-2)
- Wkładka do przechowywania małych elementów (PL.384)
- 7 kluczy trzpieniowych, z kulką (MOD.84TZS)
- Nasadki 3/8" 6-kątne od 8 do 22 mm i akcesoria, 19 części (MOD.J1)
- 20 końcówek do dokręcania (MOD.E20L)
- 8 wkrętaków Resistorx (MOD.ANXPB)
- 8 wkrętaków Protwist (MOD.A2)
- Nasadki długie 6-kątne (MOD.HLA)
- 7 kluczy trzpieniowych Torx z rękojeścią „T” (MOD.89TX)
- 7 kluczy oczkowych odgiętych od 6 do 19 mm (MOD.55-1)
- Moduł cięcia trasowanie (MOD.601)
- Rylinek blokująca (PL.656)
- 5 rylinek blokujących (PL.655)



CM215BNL

6 109,00 zł

C ZESTAW 15 MODUŁÓW CM.150BNL + 3 MODUŁY

- Nasadki 1/4" i akcesoria (MOD.R1)
- Klucze oczkowo-płaskie (MOD.440-1)
- Nasadki 6-kątne 1/2" (MOD.S1)
- Moduł 3 szczypiec (MOD.CPE)
- Moduł 2 szczypiec regulowanych (MOD.PR12 = 181.CPE + 580.10)
- Narzędzia do pobijania (MOD.M17 = MOD.M13 z młotkiem 205C.50 zamiast młotka 205H.50)
- 7 wkrętaków Resistorx (MOD.ANXPB)
- 7 kluczy trzpieniowych, z kulką (MOD.84TZS)
- 8 wkrętaków (MOD.A1PB)
- 8 wkrętaków (MOD.A2PB)
- Nasadki 6-kątne 3/8" 8-22 mm (MOD.J5)
- 12 kluczy oczkowo-płaskich grzechotkowych (MOD.467J12PB)
- 4 klucze oczkowo-płaskie OGV® duże rozmiary (MOD.440-2)
- Nasadki długie 6-kątne (MOD.HLA)
- Moduł 4 szczypiec do pierścieni (MOD.PCSNPB)
- 5 rylinek blokujących (PL.655)

KG 20,8 kg

CM.175BNL

5 159,00 zł



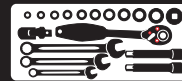

MODUŁ NASADEK 1/4" + AKCESORIA, KLUCZE TRZPIENIOWE I KOŃCÓWKI

- R.161: grzechotka 1/4" na docisk dłonią
- R.209 i R.215: 2 przedłużki 55 i 150 mm
- R.236A: rękojeść 1/4" - 158 mm
- R.240A: przegub uniwersalny 1/4"
- R.120A: rękojeść przesuwna 1/4"
- Nasadki: R. 5.5 - 6 - 7 - 8 - 9 - 10 - 11 - 12 - 13 - 14 mm
- R.235: nasadka z uchwytem do końcówek
- 82H. 2 do 10 mm: klucze trzpieniowe, krótkie
- **Końcówki:**
 - Pozidriv: 1 i 2
 - Płaskie: 4,5, 6,5 i 8
 - 6-kątne 3-4-5-6-10
- Wkładka: PL.321



KG 0,920 kg

MOD.R1

440,00 zł

MODUŁ NASADEK 1/4" 6-KĄTNYCH Z KLUCZAMI TRZPIENIOWYMI I KOŃCÓWKAMI METRYCZNYMI

- R.161: grzechotka 1/4" na docisk dłonią
- R.209 i R.215: 2 przedłużki 55 i 150 mm
- R.236A: rękojeść 158 mm
- R.240A: przegub uniwersalny 1/4"
- R.120A: rękojeść przesuwna 1/4"
- 83SH.JPA: 9 kluczy trzpieniowych z kulką w etui (1,5-2-2,5-3-4-5-6-7-8-10 mm)
- 89S.JPB: 8 kluczy TORX® z kulką w etui (10-15-20 -25-27-30-45)
- Nasadki: R. 5,5-6-7-8-9-10-11-12-13-14 mm
- R.235: nasadka z uchwytem do końcówek
- **Końcówki:**
 - Płaskie Torsion: 6,5 - 8
 - 6-kątne: 3 - 4 - 5 - 6 - 7 mm
 - Resistorx: 10-15-20-25-30-40
- Wkładka PL.658

KG 1,413 kg



MOD.R5

610,00 zł

MODUŁ NASADEK 1/4" 6-KĄTNYCH

- R.161: grzechotka 1/4" na docisk dłonią
- R.209 i R.215: 2 przedłużki 55 i 150 mm
- R.236: rękojeść 1/4" - 158 mm
- R.235: nasadka z uchwytem do końcówek
- R.240A: przegub uniwersalny 1/4"
- R.120A: rękojeść przesuwna 1/4"
- Nasadki: R. 5.5 - 6 - 7 - 8 - 9 - 10 - 11 - 12 - 13 - 14
- **Końcówki:**
 - Pozidriv: ED 1 i 2
 - Resistorx®: EXR. 10-15 -20-25-27-30-40
 - Płaskie: 83SH. 3 - 8
- Wkładka: PL.321

KG 1,115 kg



MOD.R2

540,00 zł

MODUŁ NASADOWY 1/4" Z KLUCZAMI TRZPIENIOWYMI I KOŃCÓWKAMI

- Nasadki: R.5,5-6-7-8-9-10-11-12-13-14
- RL.161: grzechotka
- R.209-215: 2 przedłużki 55 i 150 mm
- R.240A: przegub uniwersalny
- R.120A: rękojeść przesuwna
- R.235: nasadka 1/4 z uchwytem do końcówek
- R.236A: rękojeść
- 83SH. 1,5-2-2,5-3-4-5-6-7-8-9-10
- ECR: końcówka z uchwytem do nasadek
- **Końcówki:** PZ 1-2-3 - PH 1-2-3
- Płaskie: 4,5-6,5
- Wkładka: PL.321



MOD.RL1

430,00 zł

MODUŁ NASADOWY 3/8" - NASADKI 12-KĄTNE, CALOWE

- J.161: grzechotka na docisk dłonią 3/8
- J.210 i J.215: 2 przedłużki 125 i 250 mm
- J.240A: przegub uniwersalny 3/8"
- J.120A: rękojeść przesuwna 3/8"
- 10 nasadek J.1/2 - J.13/16
- Wkładka: PL.601

KG 1,520 kg



MOD.J2

399,00 zł

MODUŁ NASADEK 1/4" 6-KĄTNYCH, CALOWYCH

- R.161: grzechotka 1/4" na docisk dłonią
- R.209 i R.215: 2 przedłużki 55 i 150 mm
- R.236A: rękojeść 158 mm
- R.240A: przegub uniwersalny 1/4"
- R.120A: rękojeść przesuwna 1/4"
- Nasadki: R. 3/16-7/32-1/4-9/32-5/16-11/32-3/8-13/32-7/16-1/2
- R.235: nasadka z uchwytem do końcówek
- 82H. 1/4-1/8-3/8-3/16-3/32-5/16 -5/32-5/64-7/32-9/64: klucze krótkie
- **Końcówki:**
 - Płaskie Torsion: 4,5, 6,5 - 8
 - 6-kątne: 1/8-5/32-3/16-7/32
 - Pozidriv: ED 1 i 2
- Wkładka: PL.603

KG 0,950 kg



MOD.R3

462,00 zł

MODUŁ NASADOWY 3/8" - NASADKI 6-KĄTNE 8-22 MM I AKCESORIA

- J.161: grzechotka na docisk dłonią 3/8
- J.240A: przegub uniwersalny 3/8"
- J.120A: rękojeść przesuwna 3/8"
- J.215 i J.210: 2 przedłużki 125 i 250 mm
- Nasadki: J.H 8 - 19 - 21 - 22 mm
- Wkładka: PL.322A

KG 1,800 kg



MOD.J1

450,00 zł

MODUŁ NASADOWY 3/8" - NASADKI 6-KĄTNE 8-22 MM

- J.171: grzechotka z blokadą 3/8
- J.210RC i J.215RC: 2 przedłużki 125 i 250 mm
- J.240A: przegub uniwersalny 3/8"
- J.120A: rękojeść przesuwna 3/8"
- Nasadki: J.H 8 - 19, 21, 22 mm
- Wkładka: PL.322A

KG 1,750 kg



MOD.J5

620,00 zł

MODUŁ NASADEK 3/8" 6-KĄTNYCH 8-22 MM Z GRZECHOTKĄ Z RĘKOJĘCIĄ OBROTOWĄ

- J.360: grzechotka 3/8" z rękojeścią obrotową
- J.210 i J.215: 2 przedłużki 125 i 250 mm
- J.240A: przegub uniwersalny 3/8"
- Nasadki: J.H 8 do 19 - 21 - 22 mm
- Wkładka: PL.674

KG 1,660 kg



MOD.J6

499,00 zł

MODUŁ NASADEK 3/8" 6-KĄTNYCH 8-22 MM

- J.161: grzechotka na docisk dłonią 3/8"
- J.174: grzechotka z długim uchwytem
- J.210 i J.215: 2 przedłużki 125 i 250 mm
- J.240A: przegub uniwersalny 3/8"
- J.120A: rękojeść przesuwana 3/8"
- Nasadki: J.H 8 - 19, 21, 24 mm
- Wkładka: PL.665

KG 2,170 kg



MOD.J7

670,00 zł

MODUŁ NASADOWY 3/8"

- JH.8-9-10-11-12-13-14-15-16-17-18-19-21-22
- J.L161: grzechotka
- J.210 - 215: 2 przedłużki 125 i 250 mm
- J.240A: przegub uniwersalny
- J.120A: rękojeść przesuwana
- J.232: przełożenie z 3/8" na 1/2"
- J.235: nasadka 3/8" z uchwytem do końcówek
- Wkładka: PL.686



MOD.JL1

556,00 zł

MODUŁ NASADOWY 1/2" - NASADKI 6-KĄTNE I AKCESORIA

- S.161: grzechotka na docisk dłonią
- S.210 i S.215: 2 przedłużki 125 i 250 mm
- S.240A: przegub uniwersalny
- Nasadki: SH.10 do 19-21 do 24-27-30-32 mm
- Wkładka PL.323

KG 3,320 kg



MOD.S1

625,00 zł

MODUŁ NASADEK 12-KĄTNYCH CAŁOWYCH I AKCESORIA

- S.161 grzechotka na docisk dłonią
- S.210 i S.215: 2 przedłużki 125 i 250 mm
- S.240A: przegub uniwersalny
- Nasadki: S. 3/8 - 7/16 - 1/2 - 9/16 - 19/32 - 5/8 21/32 - 11/16 - 3/4 - 13/16 - 7/8
- Wkładka PL.604

KG 2,950 kg



MOD.S2

625,00 zł

MODUŁ NASADEK 6-KĄTNYCH CAŁOWYCH I AKCESORIA

- Nasadki: SH.8-10-11-12-13-14-15-16-17-18 - 19-21-22-23-24-27-30-32
- SL.161: grzechotka
- S.210 - 215: 2 przedłużki 125 i 250 mm
- S.240A: przegub uniwersalny
- S.230 przejściówka 1/2"-3/8"
- S.232B przejściówka 1/2"-3/4"
- Wkładka: PL.687

KG 3,350 kg



MOD.SL1

585,00 zł

MODUŁ 12 NASADEK 1/2" 6-KĄTNYCH Z KOŃCÓWKAMI DŁUGIMI

- 4 nasadki trzpieniowe Torx: SX.LA 40-45-55-70
- 4 nasadki trzpieniowe 6-kątne: SHP.LA 5-6-7-8
- 4 nasadki trzpieniowe do śrub wielowypustowych: SV.LB 6-8-10-12
- Wkładka PL.336

KG 1,630 kg



MOD.SHP

595,00 zł

MODUŁ NASADEK 3/4" 6-KĄTNYCH OD 34 DO 55 MM

- K.152: grzechotka kompaktowa 3/4"
- K.210B: przedłużka 3/4" 200 mm
- K.240A: Uniwersalny przegub Cardana 3/4"
- 6-kątne 3/4": K.34HB - 36HB - 41HB - 46HB
- 50HB - 55HB
- Wkładka XL: PL.662

KG 7,460 kg

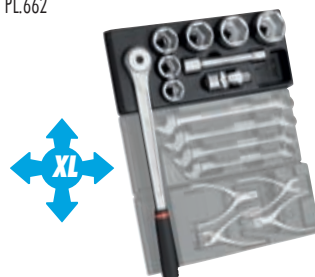

MOD.K2

999,00 zł

MODUŁ NASADEK DŁUGICH 6-KĄTNYCH

- Nasadki długie 3/8" - 6-kątne: J.HLA. 7-8-9-10 - 11 mm
- Nasadki długie 1/2" - 6-kątne: S.HLA. 12-13-14 - 15-16-17-18-19 mm
- Wkładka: PL.609

KG 1,600 kg



MOD.HLA

538,00 zł

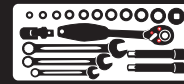

MODUŁ NASADEK UDAROWYCH 1/2"

- NS.A 10-11-12-13-14-15-16-17-18-19-21-22 - 23-24 mm
- NS.215: przedłużka dł. 125 mm
- Wkładka: PL.610

KG 2,000 kg



MOD.NS1

495,00 zł

MODUŁ NASADEK UDAROWYCH 1/2" I KOŃCÓWEK

- Nasadki udarowe:
 - NS.A 13 - 14 - 15 - 16 - 17 - 18 - 19 - 21 - 22 - 24 - 27 - 30 - 32 mm
 - Uchwyt 1/2" do końcówek: NS.236A i NS.237A
- Klucze udarowe:
 - 6-kgtne: ENH.3 6-7-8-10 -12-14
 - Philips®: ENP.2 2-3-4
 - Torx®: NEX.A 30-40-45-50-55
- Wkładka: PL.623

KG 3,280 kg



MOD.NS2

780,00 zł

MODUŁ 8 WKRETAKÓW

- AN 3x75 - 3,5x100 - 5,5x125 - 4x100
- AWH 6,5x150 - 8x175 z nakrętką
- ANP 1x100 - 2x125
- Wkładka: PL.325

KG 0,985 kg



Protwist

MOD.A1

202,00 zł

MODUŁ 8 WKRETAKÓW IZOLOWANYCH 1000 V

- A 3,5 x 100VE - 4 x 100VE - 5,5 x 125VE - 6,5 x 150VE
- AP 1 x 100VE - AP2 x 125VE
- AD 1 x 100VE - AD2 x 125VE
- Wkładka: PL.325

KG 0,907 kg



Protwist

MOD.A1VE

221,00 zł

MODUŁ 8 WKRETAKÓW

- AN 2x75 - 2,5x75
- ANP 0x75
- AND 0x75 - 1x100 - 2x125
- AWP 3x150
- AWDH 3x150
- Wkładka: PL.361

KG 0,750 kg



Protwist

MOD.A2

229,00 zł

MODUŁ 8 WKRETAKÓW (W TYM 4 KRÓTKIE)

- AN 4 x 25 - 5,5 x 35
- ANP 0 x 75 - 1 x 25
- AND 0 x 75 - 1 x 100 - 2 x 35 - 2 x 125
- Wkładka: PL.326

KG 0,785 kg



Protwist

MOD.A3

168,00 zł

MODUŁ 9 WKRETAKÓW

- AN 2,5 x 75 - 3,5 x 75 - 4 x 35 - 4 x 100 - 4 x 300 - 5,5 x 35 - 5,5 x 100
- AWH 6,5 x 150 - 8 x 175
- Wkładka XL: PL.676

KG 0,9 kg

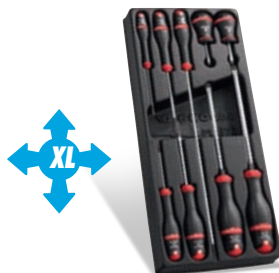

MOD.A4

245,00 zł

MODUŁ 10 WKRETAKÓW

- ANP 0 x 75 - 1 x 25 - 1 x 100 - 2 x 35 - 2 x 125 - 2 x 250 - 3 x 150
- AND 1 x 100 - 2 x 125 - 2 x 35
- Wkładka XL: PL.677

KG 0,9 kg



Protwist

MOD.A5

270,00 zł

MODUŁ 10 WKRETAKÓW RESISTORX®

- AEX 6 x 35 - 7 x 35 - 8 x 75
- ANXR 10 x 75 - 15 x 75 - 30 x 125 - 40 x 150 - 20 x 100 - 25 x 100 - 27 x 100
- Wkładka XL: PL.678

KG 0,9 kg

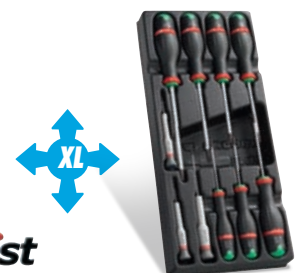

Protwist

MOD.A6

229,00 zł

MODUŁ 8 WKRĘTAKÓW

- AN 3,5 x 75 - 4 x 100 - 5,5 x 150 - 6,5 x 150
- AWH 8 x 175 mm
- AND 1 x 100 - 2 x 125
- ANP 0 x 75 mm
- Wkładka: PL.325

KG 1,02 kg



Protwist

MOD.A7

185,00 zł

MODUŁ 7 WKRĘTAKÓW

- ANX 10x75 - 15x75 - 20x100 - 25x100 - 27x100 - 30x125 - 40x150
- Wkładka: PL.327A

KG 0,840 kg



Protwist

MOD.ANX

199,00 zł

MODUŁ 7 WKRĘTAKÓW

- ANXR 10x75 - 15x75 - 20x100 - 25x100 - 27x100 - 30x125 - 40x150
- Wkładka: PL.327A
- Waga: 0,840 kg

KG 0,840 kg



Protwist

MOD.ANXR

199,00 zł

MODUŁ 12 KLUCZY OCZKOWO-PŁASKICH Z GRZECHOTKĄ

- 467R: 8 - 9 - 10 - 11 - 12 - 13 - 14 - 15 - 16 - 17 - 18 - 19 mm
- Wkładka: PL.652

NOWOŚĆ



MOD.467RJ12

805,00 zł

Szybki klucz płaski

Nowa, wydajniejsza konstrukcja szybkiego klucza płaskiego

Główka odchylona pod kątem 15°

- Łatwiejsze podejście
- W pełni wykorzystany efekt grzechotki



MODUŁ 14 KLUCZY OCZKOWO-PŁASKICH Z GRZECHOTKĄ

- 467R: 8 - 9 - 10 - 11 - 12 - 13 - 14 - 15 - 16 - 17 - 18 - 19 - 22 - 24 mm
- Wkładka: PL.690

NOWOŚĆ



MOD.467RJ14

1 039,00 zł

MODUŁ KLUCZY DO PRZEWODÓW HAMULCOWYCH 7-19 MM

- 43.7x9 - 8x10 - 11x13 - 12x14 - 17x19
- Wkładka: PL.635

KG 0,960 kg



MOD.43

365,00 zł

WKŁADKA DO PRZECHOWYWANIA MAŁYCH CZĘŚCI

- Wkładka do przechowywania śrub, małych części
- 12 przegródek o 3 różnych rozmiarach (dostarczana pusta)

KG 0,450 kg



PL.384

47,00 zł

RYNIENKA BOCZNA XL DO SZUFLAD JET +, JETXL, CHRONOXL

- Do blokowania modułów i przechowywania małych części
- Do ułożenia z prawej lub lewej strony szuflady

KG 0,155 kg



PL.655

16,00 zł

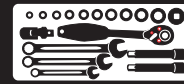

MODUŁ 16 KLUCZY OCZKOWO-PŁASKICH OGV® OD 6 DO 22 I 24 MM

- 440. 6 - 7 - 8 - 9 - 10 - 11 - 12 - 13 - 14 - 15 - 16 - 17 - 18 - 19 - 22 - 24 mm
- Wkładka: PL.670

KG 1,790 kg



MOD.440-1

479,00 zł

MODUŁ 17 KLUCZY OCZKOWO-PŁASKICH OGV®

- 440. 6 - 7 - 8 - 9 - 10 - 11 - 12 - 13 - 14 - 15 - 16 - 17 - 18 - 19 - 21 - 22 - 24 mm
- Wkładka: PL.313
- Waga: 1,938 kg

KG 1,938 kg



MOD.440-1XL

519,00 zł

MODUŁ 4 KLUCZY OCZKOWO-PŁASKICH OGV® DUŻE ROZMIARY

- 440. 27 - 29 - 30 - 32 mm
- Wkładka: PL.314A
- Waga: 2,065 kg

KG 2,065 kg



MOD.440-2

319,00 zł

MODUŁ 5 KLUCZY OCZKOWO-PŁASKICH OGV® DUŻE ROZMIARY

- 440. 27 - 29 - 30 - 32 - 34 mm
- Wkładka XL: PL.671

KG 2,920 kg



MOD.440-2XL

407,00 zł

MODUŁ 13 KLUCZY OCZKOWO-PŁASKICH CAŁOWYCH

- 440. 1/4 - 5/16 - 11/32 - 3/8 - 7/16 - 1/2 - 9/16 - 5/8 - 11/16 - 3/4 - 13/16 - 7/8 - 15/16
- Wkładka: PL.673

KG 1,593 kg



MOD.440-4

430,00 zł

MODUŁ 12 KLUCZY OCZKOWO-PŁASKICH GRZECHOTKOWYCH Z PRZEGUBEM

- 467F. 8-9-10-11-12-13-14-15-16-17-18-19 mm
- 3 adaptory: nasadki 1/4" & 1/2" - adaptor 1/4"
- Wkładka: PL.680

KG 1,750 kg



MOD.467FJ12

766,00 zł

MODUŁ 12 KLUCZY OCZKOWO-PŁASKICH GRZECHOTKOWYCH

- 467. 8-9-10-11-12-13-14-15-16-17-18-19 mm
- Wkładka: PL.652

KG 1,675 kg



MOD.467J12

717,00 zł

MODUŁ 12 KLUCZY OCZKOWO-PŁASKICH GRZECHOTKOWYCH, 8-19 MM

- Gwarancja ISO 17111-1 +50%
- 467. 8 - 9 - 10 - 11 - 12 - 13 - 14 - 15 - 16 - 17 - 467S.10
- Adapter 1/4"
- Końcówki: 1/2" - 1/4"
- Wkładka: PL.682

KG 1,120 kg



MOD.467J13

750,00 zł

MODUŁ 9 KLUCZY PŁASKICH OD 6 DO 24 MM

- 44. 6x7 - 8x9 - 10x11 - 12x13 - 14x15 - 16x17 - 18x19 - 21x23 - 22x24 mm
- Wkładka: PL.315

KG 1,315 kg



MOD.44-1

240,00 zł

MODUŁ 3 KLUCZY PŁASKICH - DUŻE ROZMIARY

-- 44. 26x28 - 27x29 - 30x32
- Wkładka: PL.316

KG 1,578 kg



MOD.44-2

201,00 zł

MODUŁY DZIELONE

*Dla serii wózków ROLL i CHRONO
należącej odłączanej części dzielonej.*



MODUŁ 7 KLUCZY OCZKOWYCH ODGIĘTYCH OD 6 DO 19 MM

- 55A. 6x7 - 8x9 - 10x11 - 12x13 - 14x15 - 16x17 - 18x19 mm
- Wkładka: PL.317A

KG 0,920 kg



MOD.55-1

289,00 zł

MODUŁ 3 KLUCZY OCZKOWYCH ODGIĘTYCH - DUŻE ROZMIARY

- 55A. 21x23 - 22x24 - 26x28 mm
- Wkładka: PL.318A

KG 1,450 kg



MOD.55-2

240,00 zł

MODUŁ 7 KLUCZY OCZKOWYCH ODGIĘTYCH CAŁOWYCH

- 55A. 1/2x9/16 - 1/4x5/16 - 11/32x13/32
- 19/32x25/32 - 3/4x13/16
- 3/8x7/16 - 5/8x11/16
- Wkładka: PL.600A



KG 1,02 kg



MOD.55-3

231,00 zł

MODUŁ 7 KLUCZY OCZKOWYCH GRZECHOTKOWYCH 12-KĄTNYCH OD 6 DO 19 MM

- 64. 6x7 - 8x9 - 10x11 - 12x13 - 14x15 - 16x18 - 17x19 mm
- Skok zęba grzechotki co 5°
- Wkładka: PL.608A

KG 0,925 kg



MOD.64J7

499,00 zł

MODUŁ 7 KLUCZY OCZKOWYCH 12-KĄTNYCH Z GRZECHOTKĄ OD 6 DO 19 MM - GŁÓWKA ODCHYLENĄ O 15°

- 65. 6x7 - 8x9 - 10x11 - 12x13 - 14x15 - 16x18 - 17x19mm
- Skok zęba grzechotki co 5°
- Zintegrowana dźwignia przełącznika kierunku
- Wkładka: PL.608A

KG 1,153 kg



MOD.65J7

549,00 zł

MODUŁ 10 KLUCZY FAJKOWYCH OGV® 6-KĄTNYCH

- 75. 8 - 10 - 11 - 12 - 13 - 14 - 16 - 17 - 18 - 19 mm
- Wkładka: PL.625

KG 2,48 kg



MOD.75-1

399,00 zł

MODUŁ 6 KLUCZY PRZEGUBOWYCH OD 6 DO 17 MM

- 66A. 6x7 - 8x9 - 10x11 - 12x13 - 14x15 - 16x17
- Wkładka: PL.319A

KG 0,940 kg



MOD.66A-1

689,00 zł

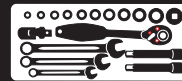

MODUŁ 3 KLUCZY PRZĘGUBOWYCH OD 18 DO 21 MM

- 66A. 18x19 - 20x22 - 21x23
- Wkładka: PL.320

KG 1,600 kg



MOD.66A-2

519,00 zł

MODUŁ 7 KLUCZY TRZPIENIOWYCH 6-KĄTNYCH Z KULKĄ Z RĘKOJĘCIĄ T

- 84TZ.3
- 84TZS. 4 - 5 - 6 - 7 - 8 - 10 mm
- Wkładka: PL.329

KG 0,996 kg



MOD.84TZS

199,00 zł

MODUŁ 7 KLUCZY TRZPIENIOWYCH TORX Z RĘKOJĘCIĄ T

- 89TX. 10 - 15 - 20 - 25 - 27 - 30 - 40
- Wkładka: PL.328

KG 0,648 kg



MOD.89TX

239,00 zł

MODUŁ 6 KLUCZY DŁUGICH OBUSTRONNYCH KUTYCH OD 8 DO 19 MM

- 97. 8x9-10x11-12x13-14x15-16x17-18x19 mm
- Wkładka: PL.359

KG 0,900 kg



MOD.97

332,00 zł

ZESTAW 7 KLUCZY DŁUGICH Z PRZĘGUBEM OD 7 DO 19 MM

- 99C. 7 - 8 - 10 - 11 - 13 - 17 - 19 mm
- Wkładka: PL.304

KG 4,010 kg

Szerokość 3 modułów



MOD.99B

934,00 zł

MODUŁ NASADEK, KLUCZY I KOŃCÓWEK TORX

- J.235: uchwyt do końcówek 3/8"
- R.235: nasadka 1/4" z uchwytem do końcówek
- S.236: nasadka 1/2" z uchwytem do końcówek
- EX.2 40-45-50-55: końcówki Torx 5/16
- EXR. 10-15-20-25-30-40: końcówki Resistorx 1/4
- JTX. 8-10-12-14-16: nasadki 3/8"
- STX 18-20: nasadki 1/2"
- 59TX 6x8 - 10x12 - 14x18
- 20x24: klucze oczkowe
- Wkładka: PL.360

KG 0,995 kg



MOD.TX1

669,00 zł

MODUŁ 20 KOŃCÓWEK DO DOKRĘCANIA

- 6-kątne: EH.2L 4 - 5 - 6 - 7 - 8 - 10
- XZN: EV.2L 5 - 6 - 8 - 10
- Torx: EX.2L 30 - 40 - 45 - 50
- Resistorx: EXR.1L 10 - 15 - 20 - 25 - 30 - 40
- SJ.236: nasadka CDX z uchwytem do końcówek 5/16
- R.235: nasadka 1/4" z uchwytem do końcówek
- S.236: nasadka 1/2" z uchwytem do końcówek 5/16
- Wkładka: PL.624

KG 0,755 kg



MOD.E20L

399,00 zł

MODUŁ 41 KOŃCÓWEK DŁUGICH I 3 NASADEK Z UCHWYTEM DO KOŃCÓWEK

- 6-kątne: EH.2L 4-5-6-7-8-10 / EH. 4-5-6-7/ EH.2 8-10
- 12-kątne: EV.2L 5-6-8-10 / EV. 6-8-10
- Torx: EX.2L 30-40-45-50 / EX.2 45-50-55
- Resistorx: EXR.1L 10-15-20-25-30-40 / EXR.1 10-15-20-25-30-40
- Pozidriv nr 1-2-3
- SJ.236: nasadka CDX z uchwytem do końcówek 5/16
- R.235: nasadka 1/4" z uchwytem do końcówek
- S.236: nasadka 1/2" z uchwytem do końcówek 5/16
- Wkładka: PL.621

KG 0,895 kg



MOD.E41

599,00 zł

MODUŁ WKRĘTAKA UDAROWEGO

- NS.260A: wkrętak 1/2"
- NS.236A: nasadka z uchwytem do końcówek 1/2" + 5/16"
- 15 końcówek udarowych:
 - 6-kątne: ENH. 5-6-8-10
 - Pozidriv: END.2 nr 2-3
 - Philips: ENP.2 nr 2-3-4
 - Torx: ENX.2 20-25-30-40-45-55
- Wkładka: PL.380

KG 1,250 kg



MOD.NS260

499,00 zł

MODUŁ DO HAMULCÓW BĘBNOWYCH

Zawiera:

- D.104A: Wkrętak do talerzyków oporowych sprężyn.
- DF.2: Wkrętak do blokowania ciężna hamulca postojowego.
- D.79A: Szczypce do montażu ciężien hamulca postojowego.
- 43.8x10 - 43.11x132: Klucze do rur.
- Wkładka termoformowana PL.684.

KG 0,855 kg



MOD.DFT

591,00 zł

MODUŁ 3 SZCZYPIE DLA MECHANIKA - CHROMOWANE

- 185.20CPE: szczypce półokrągłe
- 187.18CPE: szczypce uniwersalne
- 192.16CPE: szczypce tnące boczne
- Wkładka: PL.627

KG 0,942 kg



MOD.CPE

289,00 zł

MODUŁ 3 SZCZYPIEC DLA MECHANIKA - POLEROWANE I LAKIEROWANE

- 185.20TE Szczypce półokrągłe
- 187.18TE Szczypce uniwersalne
- 192.16TE Szczypce tnące
- Wkładka PL.627

KG 0,942 kg



MOD.TE

269,00 zł

MODUŁ 5 SZCZYPIEC

- 181.25CPE: szczypce nastawne z blokadą
- 501: szczypce zaciskowe o szczękach długich
- 185.20CPE: szczypce półokrągłe o szczękach długich prostych
- 195.20CPE: szczypce półokrągłe o szczękach długich odgiętych
- 192.16CPE: szczypce tnące boczne
- Wkładka PL.657

KG 1,360 kg



MOD.CPE5

607,00 zł

MODUŁ 4 SZCZYPIEC DO PIERŚCIENI OSADCZYCH

- 177A.18: szczypce do pierścieni osadczych zewn. - do pierścieni 18-60 mm - szczęki proste
- 197A.18: szczypce do pierścieni osadczych zewn. - do pierścieni 18-60 mm - szczęki odchyłone o 90°
- 179A.18: szczypce do pierścieni osadczych wewn. - do pierścieni 18- 60 mm - szczęki proste
- 199A.18: szczypce do pierścieni osadczych wewn. - do pierścieni 18-60 mm - szczęki odchyłone o 90°
- Wkładka: PL.332A

KG 0,780 kg



MOD.PC

345,00 zł

MODUŁ 4 SZCZYPIEC DO PIERŚCIENI OSADCZYCH

- 177A.13: szczypce do pierścieni osadczych zewn. - do pierścieni 10-25 mm - szczęki proste
- 177A.18: szczypce do pierścieni osadczych zewn. - do pierścieni 18-60 mm - szczęki proste
- 179A.13: szczypce do pierścieni osadczych wewn. - do pierścieni 12-25 mm - szczęki proste
- 179A.18: szczypce do pierścieni osadczych wewn. - do pierścieni 18-60 mm - szczęki proste
- Wkładka: PL.332A

KG 0,650 kg



MOD.PCSN

315,00 zł

MODUŁ 2 SZCZYPIEC REGULOWANYCH

- 181.25CPE: szczypce nastawne z blokadą
- T5.L: szczypce zaciskowe
- Wkładka: PL.330

KG 1,160 kg



MOD.PR11

317,00 zł

MODUŁ 2 SZCZYPIEC NASTAWNYCH

- 181.25CPE: szczypce nastawne z blokadą
- 580.10: szczypce zaciskowe o szczękach krótkich
- Wkładka: PL.330

KG 1,140 kg



MOD.PR12

273,00 zł

MODUŁ 2 SZCZYPIEC NASTAWNYCH

- 180.CPE: szczypce nastawne
- T5.L: szczypce zaciskowe
- Wkładka: PL.330

KG 1,158 kg



MOD.PR4

259,00 zł

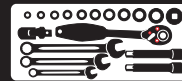

MODUŁ 2 SZCZYPIEC NASTAWNYCH

- 180.CPE: szczypce nastawne
- 500: Szczypce zaciskowe o szczękach krótkich
- Wkładka: PL.330

KG 1,094 kg



MOD.PR8

257,00 zł

MODUŁ 2 SZCZYPIEC NASTAWNYCH

- 181.25CPE: szczypce nastawne z blokadą
- 501: Szczypce zaciskowe o dużej rozwartości
- Wkładka: PL.330

KG 1,504 kg



MOD.PR9

304,00 zł

MODUŁ 3 SZCZYPIEC VE - 1000 V EN 60900

- 180.VE: szczypce nastawne
- 391.16VE: szczypce tnące boczne
- 194.17VE: szczypce standardowe do ściągania izolacji
- Wkładka: PL.622

KG 0,950 kg



MOD.VE

353,00 zł

MODUŁ SZCZYPIEC MICROTECH

- 405.MT - 405.12MT - 406.MT - 406.8MT
- 402.MT - 433.LMT
- Wkładka: PL.612

KG 0,650 kg



MOD.MT1

849,00 zł

MODUŁ NITOWANIE

- Y.105B: nitownica
- 600 nitów aluminiowych:
- Główka standard: 4x8 - 4x10 - 4,8x8 - 4,8x10
- Główka standard lakierowana na czarno: 4x8 - 4x10
- Wkładka: PL.377

KG 1,984 kg



MOD.Y105

389,00 zł

MODUŁ WYBIJAKÓW Z RĘKOJĘCIĄ

- 6 wybijaków 249G: 2 - 3 - 4 - 5 - 6 - 8 mm
- 4 wybijaków do szpilek 247G: 4 - 5 - 6 - 8 mm
- 1 punktak 255.G6
- Wkładka: PL.334

KG 1,470 kg



MOD.CG

315,00 zł

MODUŁ: WYBIJAKI, PRZECINAKI, PRZECINAKI Z RĘKOJĘCIĄ

- 249G: 12 - 14 - 16 mm
- 263G: 19 - 20 - 22
- 265G: 18
- Wkładka: PL.611

KG 3 kg



MOD.CG1

479,00 zł

MODUŁ 5 PILNIKÓW

- PAM.B200EM: płaski
- DRD.MD200EM: półokrągły
- CAR.MD200EM: kwadratowy
- TRI.MD200EM: trójkątny
- RD.MD200EM: okrągły
- Wkładka: PL.606

KG 0,950 kg



MOD.LIM

212,00 zł

MODUŁ NARZĘDZI DO POBIJANIA Z MŁOTKIEM 205

- 205H.50: młotek
- 208A.32CBA: pobijak 32 mm
- 263.18: przecinak
- 256.6: punktak
- 248. 4 - 5 - 6 mm: 3 wybijaki długie
- Wkładka: PL.333

KG 1,705 kg



MOD.MI3

299,00 zł

MODUŁ NARZĘDZI DO POBIJANIA Z MŁOTKIEM 205C

- 205C.50: młotek DIN 500g z rękojścią grafitową
- 208A.32CBA: pobijak 32 mm
- 248. 4 - 5 - 6 mm: 3 wybijaki długie
- 263.18: przecinak
- 256.6: punktak
- Wkładka: PL.333

KG 1,660 kg



MOD.MI7

299,00 zł

MODUŁ POMIARY - TRASOWANIE

- 257G. Punktak automatyczny
- 234 Rysik traserski
- 893.316 Miara zwijana 3 m
- DELA.1051.05 Linijka 300 mm
- DELA.1885.00 Kątomierz
- DELA.1223.02 Kątownik prosty i kątowny 300 mm
- Wkładka: PL.633

KG 1,050 kg



MOD.234

380,00 zł

MODUŁ CIĘCIE TRASOWANIE

- 601: oprawka do brzeszczotów
- 660A.10: 10 brzeszczotów
- 234.S: rysik traserski
- 803.300M: linijka
- 5 pilników: PAM.B300EM, DRD.MD250EM, CAR. MD200EM, TRI.MD200EM, RD.M200EM
- 893.316: miara zwijana 3 m
- Wkładka: PL.335

KG 2,300 kg

Szerokość 3 modułów



MOD.601

589,00 zł

MODUŁ ŚCIĄGACZY - CHWYT WEWN. I ZEWN.

- U.306A140: Ściągacz (zakres 7-140 mm)
- U.306G2: 3 łapy do chwytu wewn. (zakres 23-130 mm)
- U.306G10: 3 łapy długie do chwytu zewn. (zakres 10-180 mm)
- U.14L: Ściągacz maty (zakres 10-45 mm)
- Wkładka: PL.354

KG 4,400 kg

Szerokość 3 modułów



MOD.U306

1 199,00 zł

MODUŁ DO ŚWIEC

- B.J148H 1-2, B.J16A 1-2, B.J18A1 - B.J21A1: nasadki do świec
- DM.28-9: szczypce do przewodów świec zapłonowych 9 mm
- DM.20: chwytak giętki do świec
- Wkładka: PL.669

KG 1,685 kg



MOD.BJC

669,00 zł

MODUŁ DO ŚWIEC W SILNIKACH DIESEL

- Zawiera:
 - 1 D.1110
 - 1 B.10R8L
 - 1 B.10R9L
 - 1 B.10R10A
 - 1 B.10R12AL
 - 1 D.133A6
- Wkładka: PL.667

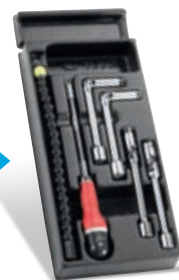

MOD.BRA

623,00 zł

MODUŁ 24 NARZĘDZI DO DOKRĘCANIA I ODKRĘCANIA GŁOWICY

- D.34B L, 7-9 - 10 - 12 - 14 - 16
- SV. LB 6-8-10-12-14: 1/2" długie XZN
- JTX. 8-10: nasadki 3/8" TORX®
- STX.12,14,16,18,20: nasadki 1/2" TORX®
- SX. LA, 55-70: 1/2" długie TORX®
- SHP.LA 6-8-10-12: nasadki 6-kątne 1/2"
- Wkładka: PL.663

KG 2,612 kg

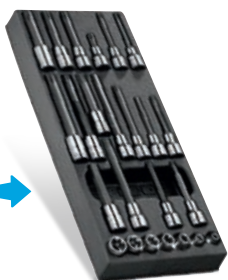

MOD.CH

899,00 zł

MODUŁ DO HAMULCÓW TARCZOWYCH

- 31.14X15 i 31.16X17: klucze ekstra-cienkie
- 467F.12, 13,14: 3 klucze oczkowo-płaskie grzechotkowe
- NJ.260: wkrętak do pobijania
- NJ.236A: nasadka udarowa 3/8" z uchwytem do końcówek
- 83SH.7: klucz 6-kątny trzpieniowy z kulką 7 mm
- 249.G4: wybijak z rękojścią 4 mm
- **Końcówki:**
 - ENX.230-240 - końcówki udarowe Torx
 - ENP.202 - końcówka udarowa Phillips
 - ENH.205 - końcówka do śrub z gniazdem 6-kątnym
- Wkładka: PL.685

KG 1,670 kg



MOD.DFD

654,00 zł

MODUŁ DO FILTRA OLEJU, AUTOMATYCZNY KLUCZ I KOŃCÓWKI

- U.48: Automatyczny klucz do filtra oleju
- D. 105 - 8 - 10 - 10,5 - 13,1: 3/8" zabierak kwadratowy
- D.107- 8, 10, 12, 13, 14, 17: 3/8" 6-kątne
- D.106-10: 3/8" gniazdo 10mm
- D.109-10: 3/8" zabierak trójkątny
- D120-16: gniazdo XZN 16mm wytaczane
- S.230: adapter 1/2" na 3/8"
- Wkładka: PL.399

KG 1,013 kg



MOD.U48

812,00 zł

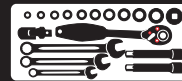

MODUŁ 17 KLUCZY OCZKOWO-PŁASKICH OGV® 6-24 MM

- 440. 6 - 7 - 8 - 9 - 10 - 11 - 12 - 13 - 14 - 15
- 16 - 17 - 18 - 19 - 21 - 22 - 24 mm
- Wkładka piankowa: PM.MOD440-1

KG 2,130 kg



MODM.440-1PB

529,00 zł

MODUŁ 5 KLUCZY OCZKOWO-PŁASKICH OGV® 27-34 MM

- 440. 27 - 29 - 30 - 32 - 34 mm
- Uzupełnienie dla MODM.440-1PB
- Wkładka piankowa: PM.MOD440-2

KG 2,140 kg



MODM.440-2PB

365,00 zł

MODUŁ 12 KLUCZY OCZKOWO-PŁASKICH GRZECHOTKOWYCH

- 467.8 - 9 - 10 - 11 - 12 - 13 - 14 - 15 - 16 - 17
- 18 - 19 mm
- Wkładka piankowa: PM.MOD467J12

KG 1,750 kg



MODM.467FJ12PB

699,00 zł

MODUŁ 8 WKRETAKÓW

- AN 3,5 x75 - 3,5 x100 - 4 x100 - 5,5 x100
- AWH 6,5 x150 - 8 x175
- ANP 1 x100 - 2 x 125
- Wkładka piankowa: PM.MODA1

KG 0,900 kg



Protwist

MODM.A1PB

241,00 zł

MODUŁ 8 WKRETAKÓW

- AN 2x75 - 2,5x75
- ANP 0x75
- AND 0x75 - 1x100 - 2x125
- AWP 3x150
- AWDH 3x150
- Wkładka piankowa: PM.MODA2

KG 0,750 kg



Protwist

MODM.A2PB

269,00 zł

MODUŁ 8 WKRETAKÓW (W TYM 4 KRÓTKIE)

- AN 4x25 - 5,5x35
- ANP 0x75 - 1x25
- AND 0x75 - 1x100 - 2x125 - 2x35
- Wkładka piankowa: PM.MODA3

KG 0,765 kg



Protwist

MODM.A3PB

240,00 zł

MODUŁ 9 WKRETAKÓW (W TYM 2 KRÓTKIE)

- AN 2,5 x 75 - 3,5 x 75 - 4 x 35 - 4 x 100
- 4 x 300 - 5,5 x 35 - 5,5 x 100
- AWH 6,5 x 150 - 8 x 175 z nakrętką
- Wkładka piankowa : PM.MODA4

KG 0,900 kg



Protwist

MODM.A4PB

266,00 zł

MODUŁ 10 WKRETAKÓW (W TYM 3 KRÓTKIE)

- ANP 0 x 75 - 1 x 25 - 1 x 100 - 2 x 35 - 2 x 125
- 2 x 250 - 3 x 150
- AND 1 x 100 - 2 x 125 - 2 x 35
- Wkładka piankowa: PM.MODMA5

KG 0,900 kg



Protwist

MODM.A5PB

275,00 zł

MODUŁ 10 WKRETAKÓW TORX® I RESISTORX®

- AEX 6 x 35 - 7 x 35 - 8 x 75
- ANXR 10 x 75 - 15 x 75 - 30 x 125 - 40 x 150
- 20 x 100 - 25 x 100 - 27 x 100
- Wkładka piankowa: PM.MODA6

KG 0,900 kg

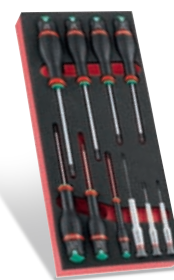

Protwist

MODM.A6PB

269,00 zł

MODUŁ 7 WKRĘTAKÓW RESISTORX®

- ANX 10 x 75 - 15 x 75 - 20 x 100 - 25 x 100 - 27 x 100 - 30 x 125 - 40 x 150
- Wkładka piankowa: PM.MODANXR

KG 0,763 kg



Protwist

MODM.ANXRPB

269,00 zł

MODUŁ NASADEK 6-KĄTNYCH 1/4" Z KLUCZAMI TRZPIENIOWYMI I KOŃCÓWKAMI

- Nasadki: R.5-5-6-7-8-9-10-11-12-13-14
- RL.161: grzechotka
- R.209 - R.215: 2 przedłużki 55 i 150 mm
- R.240A: przegub uniwersalny, R.120A: rękojeść przesuwana
- R.235: nasadka 1/4" z uchwytem do końcówek
- R.236A: rękojeść
- 83SH.JP9 1,5-2-2,5-3-4-5-6-8-10
- ECR: końcówka z uchwytem do nasadek
- **Końcówki:**
 - PZ 1-2-3 / PH 1-2-3
 - Płaskie 4,5-6,5
 - HEX 3-4-5-6-7
 - Torx T15-20-25-30-40
- Wkładka piankowa: PM.MODR1A



MODM.RL1

565,00 zł

MODUŁ NASADEK 6-KĄTNYCH 1/4" Z KLUCZAMI TRZPIENIOWYMI I KOŃCÓWKAMI

- R.161: grzechotka 1/4" na docisk dłonią
- Nasadki: R.5-5-6-7-8-9-10-11-12-13-14
- R.209 - R.215: 2 przedłużki 55 i 150 mm
- R.235: nasadka 1/4" z uchwytem do końcówek
- R.236A: rękojeść 158mm
- R.240A: przegub uniwersalny
- R.120A: rękojeść przesuwana
- **Końcówki:**
 - PZ 1-2-3 / PH 1-2-3
 - Płaskie 4,5-6,5
 - HEX 3-4-5-6-7
 - Resistorx® T15-20-25-30-40
- 83SH.JP9 1,5-2-2,5-3-4-5-6-8-10
- Wkładka piankowa: PM.MODR1A



KG 1,095 kg

MODM.R1APB

653,00 zł

MODUŁ NASADEK 3/8" 6-KĄTNYCH

- Nasadki: JH.8-9-10-11-12-13-14-15-16-17-18 - 19-21-22-24
- JL.161: grzechotka
- J.210 - 215: 2 przedłużki 125 i 250 mm
- J.240A: przegub uniwersalny
- J.120A: rękojeść przesuwana
- J.232: przełożenie z 3/8" na 1/2"
- J.235: nasadka 3/8" z uchwytem do końcówek
- Wkładka piankowa: PM.MODJL1



MODM.JL1

576,00 zł

MODUŁ NASADEK 3/8" 6-KĄTNYCH OD 8 DO 22 MM

- J.171: grzechotka z zatraskiem
- J.210RC, J.215RC: 2 przedłużki 125 mm i 250 mm
- J.240A: przegub uniwersalny
- J.120A: rękojeść przesuwana
- Nasadki: J.H 8 do 19 - 21 - 22 mm
- Wkładka piankowa: PM.MODJ5



KG 1,700 kg

MODM.J5PB

540,00 zł

MODUŁ KLUCZY TRZPIENIOWYCH T

- 84TZ. 3 mm
- 84TZS. 4 - 5 - 6 - 7 - 8 - 10 mm
- Wkładka piankowa: PM.MOD84TZS



KG 0,996 kg

MODM.84TZSPB

242,00 zł

MODUŁ KLUCZY TRZPIENIOWYCH TORX®

- 89.TX 10 - 15 - 20 - 25 - 27 - 30 - 40
- Wkładka piankowa: PM.MOD89TX

KG 0,680 kg



MODM.89TXPB

262,00 zł

MODUŁ 13 KLUCZY FAJKOWYCH 6-KĄTNYCH

- 75.7 - 8 - 9 - 10 - 11 - 12 - 13 - 14 - 15 - 16 - 17 - 18 - 19 mm
- Wkładka piankowa: PM.MOD75

KG 2,690 kg



MODM.75PB

409,00 zł

MODUŁ 7 KLUCZY DŁUGICH Z PRZEGUBEM OD 7 DO 19 MM

- 99C. 7 - 8 - 10 - 11 - 13 - 17 - 19 mm
- Wkładka piankowa: PM.MOD99B

KG 4,010 kg

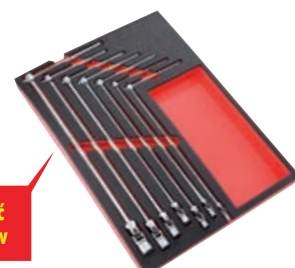

Szerokość 3 modułów

MODM.99BPB

969,00 zł

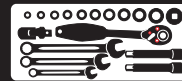

MODUŁ NASADEK DŁUGICH 6-KĄTNYCH

- J.HLA 7 - 8 - 9 - 10 - 11 mm: 3/8"
- S.HLA 12 - 13 - 14 - 15 - 16 - 17 - 18 - 19 mm: 1/2"
- Wkładka piankowa: PM.MODHLA

KG 1,420 kg



MODM.HLAPB

585,00 zł

ZESTAW NARZĘDZI 1/4"

- Nasadki: R.E 3/16" do 9/16"
- Nasadki długie R.EL 3/16 do 9/16"
- RL.171: Grzechotka
- R.210RC i R.217RC: 2 przedłużki 100 i 250 mm
- Wkładka piankowa: PM.MODRL1U



PM.RL1U

634,00 zł

ZESTAW NARZĘDZI 1/4"

- Nasadki: R.E 3/16 do 9/16"
- RL.161: grzechotka
- R.120A: uchwyt
- 14763: Przedłużka radełkowana
- R.209 i R.215: 2 przedłużki 55 i 150 mm
- 83SH.JP8AU: Zestaw kluczy R.236A: uchwyt 1/4"
- Końcówki:
 - Pozidriv®: 1 - 2 - 3
 - Phillips®: 1 - 2 - 3
 - Gniazdo: 4,5 do 6,5
 - 6 kątna: 3 - 4 - 5 - 6 - 7 mm
 - Resistor®: 15 - 20 - 25 - 30 - 40



MODM.RL2U

699,00 zł

MODUŁ NASADEK 6-KĄTNYCH 1/2"

- S.161: grzechotka na docisk dłoni
- SH. 8 do 19 - 21 do 24 - 27 - 30 - 32 mm
- S.210 i S.215: 2 przedłużki 125 i 250 mm
- S.240A: przegub uniwersalny
- S.120A: rękojeść przesuwna
- Wkładka piankowa: PM.MODS1A

KG 3,450 kg



MODM.S1APB

733,00 zł

MODUŁ NASADEK 1/2"

- Nasadki: SH.8-10-11-12-13-14-15-16-17-18
- 19-21-22-23-24-27-30-32
- SL.161: grzechotka
- S.210 - 215: 2 przedłużki 125 i 250 mm
- S.240A: przegub uniwersalny
- S.120A - rekojeść przesuwna
- Wkładka piankowa: PM.MODS1A



MODM.SL1

639,00 zł

MODUŁ WYBIJAKÓW

- 249.G: 2 - 3 - 4 - 5 - 6 - 8 mm: 6 wybijaków
- 247.G: 4 - 5 - 6 - 8 mm: 4 wybijaki do szpilek
- 255.G6: punktak precyzyjny 6 mm
- Wkładka piankowa: PM.MODCG

KG 1,470 kg



MODM.CGPB

360,00 zł

MODUŁ 4 SZCZYPIEC

- 192.16CPE: szczypce tnące boczne
- 185.20CPE: szczypce półokrągłe
- 181.25CPE: szczypce nastawne z blokadą
- 501: szczypce zaciskowe duży zakres
- Wkładka piankowa: PM.MODCPE1

KG 1,480 kg



MODM.CPE1PB

537,00 zł

MODUŁ 3 SZCZYPIEC DLA MECHANIKI

- 185.20CPE: szczypce półokrągłe
- 187.18CPE: szczypce uniwersalne
- 192.16CPE: szczypce tnące boczne
- Wkładka piankowa: PM.MODCPE

KG 0,750 kg



MODM.CPEPB

334,00 zł

WKŁADKA DO PRZECHOWYWANIA MAŁYCH CZĘŚCI



PM.384

80,00 zł

MODUŁ 4 SZCZYPIEC DO PIERŚCIENI OSADCZYCH

- Do pierścieni o śr. 10-25, 12-25, 18-60 mm
- 177A.13 (10-25) - 177A.18 (18-60) - szczęki proste, do pierścieni zewn.
- 179A.13 (12-25) - 179A.18: (18-60) pierścieni wewn.
- Wkładka piankowa: PM.MODPCSN

KG 0,700 kg



MODM.PCSNPB

345,00 zł

MODUŁ 2 SZCZYPIEC REGULOWANYCH

- 181.25CPE: szczypce nastawne z blokadą
- 580.10: automatyczne szczypce zaciskowe
- Wkładka piankowa: PM.MODPR12

KG 1,290 kg



MODM.PR12PB

348,00 zł

MODUŁ NARZĘDZI DO POBIJANIA

- 205H.100 - pobijak
- 208A.32CB: pobijak 32mm
- 263.20 - przecinak
- 256.6 - punktak
- 248. - wybijaki śr. 4-5-6 mm
- 202H.1 - młotek
- Wkładka PM.MODMI3

KG 1,800 kg



MODM.MI3

399,00 zł

MODUŁ NARZĘDZI DO POBIJANIA Z MŁOTKIEM 205C

- 205C.50: Młotek DIN z rękojeścią kompozytową 500 g
- 208A.32CBA: pobijak 32 mm
- 256.6: punktak precyzyjny śr. 6 mm
- 263.619: przecinak dł. 190 mm
- 249.6 4 - 5 - 6 mm: wybijaki długie z rękojeściami
- Wkładka piankowa: PM.MODMI5

KG 1,750 kg



MODM.MI5

399,00 zł

MODUŁ NARZĘDZI DO POBIJANIA Z MŁOTKIEM 205C

- 205C.50: młotek DIN z rękojeścią kompozytową 500 g
- 208A.32CBA: pobijak 32 mm
- 256.6: punktak precyzyjny 6 mm
- 263.18: przecinak
- 248. 4 - 5 - 6 mm: 3 wybijaki długie
- Wkładka piankowa: PM.MODMI7

KG 1,700 kg



MODM.MI7PB

368,00 zł

MODUŁ NASADEK 6-KĄTNYCH 3/8"

- Nasadki: JH.8 - 9 - 10 - 11 - 12 - 13 - 14 - 15 - 16 - 17 - 18 - 19 - 21 - 22
- JI.171: grzechołka
- Przedłużki 125 mm J.210RC 250 mm J.215RC
- J.240A: przegub kardana
- J.120A: uchwyt przesuwany
- Wkładka piankowa: PM.MODJLI



MODM.JL2

620,00 zł

MODUŁ NASADEK 1/2"

- Zestaw nasadek S od 3/8" do 1" 1/4
- Zestaw nasadek długich S.LA od 1/2" do 7/8"
- Grzechołka SL.171
- Przedłużki S.210RC i S.215RC
- Wkładka piankowa: PM.MODSL2U



MODM.SL2U

730,00 zł

MODUŁ NASADEK UDAROWYCH 3/8"

- Nasadki 3/8" 8 - 10 - 09 - 11 - 12 - 13 - 14 - 15 - 16 U - 17 - 18 - 19
- Przedłużki 75 mm NJ.210A - 150 mm NJ.211A: 2
- GA.15A: szpilki 2,5 x 15,0 mm
- GA.15A: szpilki 2,5 x 18,0 mm
- BA.16A: 2,4 x 16,0 mm pierścienie
- BA.16A: 2,4 x 19,0 mm pierścienie
- NJ.240A: przegub udarowy 3/8"
- NJ.236A: do końcówek 5/16"
- NJ.237A: do końcówek 1/2"
- Wkładka piankowa: PM.MODNJ1



MODM.NJ1

320,00 zł

MODUŁ KLUCZY OCZKOWO PŁASKICH

- 467F 5/16 - 3/8 - 7/16 - 1/2 - 9/16 - 5/8 - 11/16 - 3/4"
- Wkładka piankowa: PM.MOD467FJU8



KG 1,175 kg

MODM.467FJU8

535,00 zł

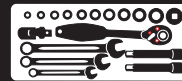

MODUŁ KLUCZY OCZKOWO PŁASKICH

- 467. 1/4 - 5/16 - 11/32 - 3/8 - 7/16 - 1/2 - 9/16 - 5/8 - 11/16 - 3/4 - 7/8 - 15/16"
- Wkładka piankowa: PM.MOD467JU12

KG 1,650 kg



MODM.467JU12

898,00 zł

MODUŁ KLUCZY OCZKOWO PŁASKICH

- 467R. 8 - 9 - 10 - 11 - 12 - 13 - 14 - 15 - 16 - 17 - 18 - 19 mm
- Wkładka piankowa: PM.MOD467J12



MODM.467RJ12

671,00 zł

MODUŁ KLUCZY OCZKOWO PŁASKICH

- 467R. 8 - 9 - 10 - 11 - 12 - 13 - 14 - 15 - 16 - 17 - 18 - 19 - 22 - 24 mm
- Wkładka piankowa: PM.MOD467J14



MODM.467RJ14

860,00 zł

MODUŁ KLUCZY OCZKOWO PŁASKICH

- 440. 1/4 - 5/16 - 11/32 - 3/8 - 7/16 - 1/2 - 9/16 - 5/8 - 11/16 - 3/4 - 13/16 - 7/8 - 15/16"
- Wkładka piankowa: PM.MOD440-4

KG 1,650 kg



MODM.440-4

370,00 zł

MODUŁ KLUCZY OCZKOWYCH

- 64.: 1/4 x 5/16 - 3/8 x 7/16 - 1/2 x 9/16 - 5/8 x 11/16 - 3/4 x 13/16 - 7/8 x 15/16"
- Wkładka piankowa: PM.MOD64JU6



MODM.64JU6

653,00 zł

MODUŁ KLUCZY OCZKOWYCH

- 65.: 1/4 x 5/16 - 3/8 x 7/16 - 1/2 x 9/16 - 5/8 x 11/16 - 3/4 x 13/16 - 7/8 x 15/16"
- Wkładka piankowa: PM.MOD65JU6



MODM.65JU6

777,00 zł

MODUŁ 12 KLUCZY OCZKOWO-PŁASKICH GRZECHOTKOWYCH Z PRZEGUBEM

- 467F. 8-9-10-11-12-13-14-15-16-17-18-19 mm
- 3 adaptory: nasadki 1/4" & 1/2" - adaptor 1/4"
- Wkładka: PL.680

KG 1,750 kg

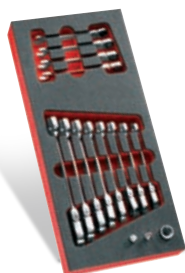

MODM.467FJ12

727,00 zł

PIANKOWY SYSTEM MODUŁOWY FACOM

Skutecznie zarządzaj swoimi narzędziami korzystając z systemu FACOM system modułowy.

- Każde narzędzie ma swoje miejsce = wydajność, komfort i bezpieczeństwo.
- Bezpośredni dostęp do każdego narzędzia bez strat czasu i optymalne bezpieczeństwo: koniec przerw powodowanych szukaniem narzędzi leżących luzem w szufladzie.

Moduły piankowe FACOM Control System

- System dwukolorowy: natychmiastowa identyfikacja brakujących narzędzi.
- Pianka o dużej gęstości: odporna na zgniatanie, produkty ropopochodne oleje hydrauliczne i środki czyszczące.
- Łatwe wyjmowanie narzędzi dzięki otworom na palce.
- Optymalne mocowanie narzędzi podczas transportu.
- Wymiary 188 x 418 mm.
- Wyłącznie dla serii JET +3, JET +4, JET +5, JETXL, CHRONOXL i CHRONO+.

STOŁY WARSZTATOWE 2 M - Z 6 SZUFLADAMI

- 4 szuflady o wys. 60 mm
- 1 szuflada o wys. 130 mm
- 1 szuflada o wys. 270 mm
- Wytrzymałość statyczna 1000 kg.
- Obciążenie szuflady do 50 kg.

KG 105,000 kg



2000.AB1M3

5 339,00 zł

STOŁY WARSZTATOWE 1,5 M - Z 6 SZUFLADAMI

- 4 szuflady o wys. 60 mm
- 1 szuflada o wys. 130 mm
- 1 szuflada o wys. 270 mm
- Wytrzymałość statyczna 1000 kg.
- Obciążenie szuflady do 50 kg.

KG 102,000 kg



1500.AB1M3

4 699,00 zł

STÓŁ WARSZTATOWY 2 M - 2 X PO 6 SZUFLAD

- 8 szuflady o wys. 60 mm
- 2 szuflada o wys. 130 mm
- 2 szuflada o wys. 270 mm
- Wytrzymałość statyczna 1000 kg.
- Obciążenie szuflady do 50 kg.

KG 120,500 kg



2000.BB1M3

7 139,00 zł

SZAFKA Z ŻALUZJAMI 2 M

- Wymiary użytkowe powierzchni zawieszania: 1875 x 714 x 145 mm
- Mocowanie narzędzi za pomocą systemu CKS
- Zamykana na klucz
- 2000 x 800 x 240 mm

KG 30 kg



2210

3 310,00 zł

SZAFKA Z ŻALUZJAMI 1,50 M

- Wymiary użytkowe powierzchni zawieszania: 1375 x 714 x 145 mm
- Mocowanie narzędzi za pomocą systemu CKS
- Zamykana na klucz
- 1500 x 800 x 240 mm

KG 25 kg



2205

2 710,00 zł

PANEL PERFORMOWANY

Oszczędność miejsca

Komfort

System CKS

- Perforacja: dł. 6 x 6 mm.

- Skok: 12 mm.

Wymiary: Dł. 444 x Wys. 888 Szer. 10 mm

KG 2,350 kg

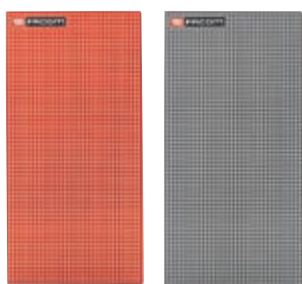

PK.1
PK.1G

106,00 zł

PANEL PERFORMOWANY

- Perforacja: dł. 6 x 6 mm.

- Skok: 12 mm.

- Wymiary: Dł. 1665 x Wys. 444 Szer. 10 mm

KG 4,360 kg

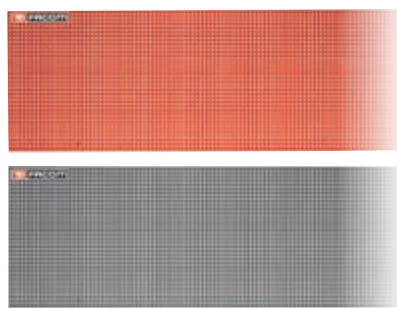

PK.4
PK.4G

305,00 zł

ZESTAW: STÓŁ WARSZTATOWY 2 M + SZAFKA

- Zawiera: Stół warsztatowy 2 m (2000.AB1M3) i szafkę 2 m z żaluzją (2210), System zawieszek CKS, Zamek
- Wymiary powierzchni użytkowej szafki: 1875 x 714 x 145 mm (szer. x głęb. x wys.)
 - Wymiary: 2000 x 800 x 240 mm (szer. x głęb. x wys.)

KG 135,000 kg



2000.AB32M3

7 639,00 zł

PANEL PERFORMOWANY

- Perforacja: dł. 6 x 6 mm.

- Skok: 12 mm.

- Wymiary: Dł. 444 x Wys. 444 Szer. 10 mm

KG 1,160 kg

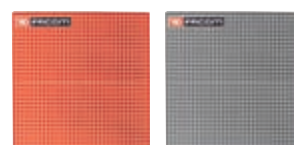

PK.2
PK.2G

76,00 zł



IMADŁO ŚLUSARSKIE - PODSTAWA OBROTOWA O 360°

- Duża podstawa oporowa prowadnicy przyrządczej /szczęki ruchomej: brak ugięcia prowadnicy, działanie imadła zapewnione nawet przy dużych obciążeniach
- Szczęki równoległe wymienne; duża wytrzymałość na zużycie, twardość 48/53 HRC
- Szczęki V do zaciskania rur, wymienne; twardość 40/46 HRC
- System regulacji z 2 śrubami do kasowania luzów
- Czerniona rękojeść



1222.125 BEK 125

971,00 zł

1222.150 BEK 150

1 249,00 zł

ZESTAW ZACZEPÓW

Zestaw zawierający 65 zaczepów: 20 x CKS.60A, 20 x CKS.61A, 5 x CKS.67A, 5 x CKS.68A, 5 x CKS.50A, 5 x CKS.51A, 5 x CKS.52A.



CKS.K3

455,00 zł

UCHWYT NA 8 MAŁYCH KLUCZY (6 - 14 MM)



CKS.100

15,00 zł

UCHWYT NA 8 ŚREDNICH KLUCZY (12 - 32 MM)



CKS.101

16,00 zł

UCHWYT NA 6 WKRĘTAKÓW

- Wszystkie rodzaje/rozmiary
- Wymiary: 239 x 47 x 61 mm (szer. x głęb. x wys.)

0,054 kg



CKS.08

12,00 zł

UCHWYT NA 6 WBIJAKÓW



CKS.103

19,00 zł

UCHWYT NA 4 DUŻE KLUCZE (32 - 42 MM)



CKS.102

13,00 zł

STÓŁ WARSZTATOWY Z BLATEM ZE STALI GALWANIZOWANEJ

- Blat ze stali galwanizowanej, szer. 20/10, wytrzymały na wstrząsy i na wysoką temperaturę
- Wytrzymała metalowa konstrukcja, spawana
- Blat opiera się na 3 podkładkach metalowych ze stali galwanizowanej o szer. 20/10ème zapewniając sztywność całej konstrukcji
- Możliwość przymocowania do podłoża
- Łatwy i szybki montaż
- Kolor: szary ELIAN / farba epoksydowa
- Wytrzymałość statyczna: 700 kg
- Wymiary: dł. 2000 x głęb. 750 x wys. 850 mm

50,500 kg



WB.2000GS

1 505,00 zł

STÓŁ WARSZTATOWY Z BLATEM DREWNIANYM

- Blat ze sklejkii wielowarstwowej z drewna bukowego 30 mm impregnowany olejem lnianym dla zwiększenia odporności na płyty i dla łatwiejszego czyszczenia
- Konstrukcja metalowa spawana, łączona śrubami
- Możliwość zamocowania imadła
- Możliwość przymocowania do podłoża
- Szybki i łatwy montaż
- Kolor: szary ELIAN
- Wytrzymałość statyczna: 1 t
- Wymiary: dł. 2000 x głęb. 750 x wys. 850 mm

49,000 kg



WB.2000W

1 833,00 zł

BLOK SZUFLAD DO STOŁU WB.2000

- Wymiary XL - kompatybilny z 3 modułami
- Zamknięcie na klucz
- Dostarczany z 2 kątownikami
- Szybkie i proste mocowanie



WB.DRAWER

318,00 zł

ZESTAW WARSZTATOWY BASIC 1

Wymiary: H: 1835 x D: 1461 mm



JLS-BASIC1

6 659,00 zł

ZESTAW WARSZTATOWY MEDIUM 2

Wymiary: H: 1835 x D: 3182 mm



JLS-MEDIUM2

15 689,00 zł

SKRZYŃKA NARZĘDZIOWA 5-CZĘŚCIOWA

- Duża pojemność przechowywania
- Rozsuniecie uchwytów daje natychmiastowy dostęp do wszystkich komór
- Dno komór wyścielone gąbką
- Możliwość zamknięcia na kłódkę (nie dostarczana)
- Komora: 448 x 200 x 98 mm
- Przegrody: 448 x 100 x 55 mm
- Dopuszczalna ładowność: 25 kg
- Pojemność: 17 dm³

KG 4,500 kg



BT.11GPB

191,00 zł

SKRZYŃKA NARZĘDZIOWA 5-CZĘŚCIOWA

- Duża pojemność przechowywania
- Możliwość przechowywania poziomicz lub pionki do metali
- Rozsuniecie uchwytów daje natychmiastowy dostęp do wszystkich komór
- Dno komór wyścielone gąbką
- Możliwość zamknięcia na kłódkę (nie dostarczana)
- Komora: 518 x 200 x 98 mm
- Przegrody: 526 x 100 x 55 mm
- Dopuszczalna ładowność: 30 kg
- Pojemność: 18 dm³

KG 5,000 kg



BT.13A

222,00 zł

ORGANIZER SZEROKI

- Przejrzysta pokrywa: natychmiastowa widoczność zawartości
- 8 demontowalnych przegródek z możliwością dostosowania (do 10 przegródek)
- Pokrywa z poliwęglanu
- Pokrywa blokuje przegrody wewnętrzne: wszystkie części pozostają na miejscu podczas transportu
- Wymiary: 42,2 x 33,5 x 10,6 cm
- Dostarczany bez części i narzędzi

KG 1,800 kg



BRZ8PB

113,00 zł

ORGANIZER XL

- Pojemność 36 litrów
- 6 bocznych szufladek
- 2 wkładki do przechowywania (do 16 przegródek na wkładkę)
- Możliwość dowolnego podziału dzięki przegródkom
- Zabezpieczenie - zamknięcie zapobiegające otwarciu wkładek i szuflad podczas transportu
- Wymiary: 45,4 x 24,4 x 32,4 cm
- Dostarczany bez narzędzi

KG 3,100 kg



BRZ46

154,00 zł

SKRZYŃKI NARZĘDZIOWE - 3 OBJĘTOŚCI

- 2 przegrody w pokrywie
- Wytrzymałe zamki metalowe
- Możliwość zamknięcia na kłódkę (nie dostarczana)
- Składana rękojeść
- Możliwość układania skrzynek jedna na drugiej
- Wyjmowana wkładka



Wymiary
L x P x H (cm)

KG

BPC16	41,1 x 19,9 x 18,5	1,10
BPC19	49,3 x 25,6 x 24,8	1,95
BPC24	61 x 27 x 28,4	2,74

BPC16

53,00 zł

BPC19

74,00 zł

BPC24

106,00 zł

SKRZYŃKI NARZĘDZIOWE PRO BOX

- Odporność na uderzenia
- Odporność na najczęściej używane środki chemiczne
- Zawiasy metalowe
- Elastyczne narożniki chronią otoczenie pracy
- Metalowe zamki z możliwością zamknięcia na kłódkę (dostarczane bez kłódki)
- Wyjmowana wkładka podręczna
- Pasek do mocowania na pokrywie



Wymiary
L x P x H (cm)

KG

BPP20	50,2 x 26,8 x 27,3	2,32
BPP20	65 x 26,8 x 27,3	2,94

BPP20

110,00 zł

BPP26

150,00 zł



PROBAG MINI

- Torba narzędziowa: 34 dm³
- Pojemność: 34 litry
- Wymiary: 42 x 24 x 34 cm

KG 2,225 kg



PROBAG

BS.T14PB

180,00 zł



PROBAG

- Torba narzędziowa o pojemności 47 dm³
- Specjalna kieszonka na oprawkę do brzeszczotów
- Kieszonka „kangurka” do schowania pokrywy wierzchniej
- Wymiary: 49 x 22 x 35 cm

KG 2,790 kg



PROBAG

BS.T20PB

247,00 zł

WALIZKA NARZĘDZIOWA

- Blokada pokrywy w pozycji otwartej
- Zamknięcie na klucz, numerowany
- Rękojeść z dwóch tworzyw
- Korpus z polipropylenu odpornego na uderzenia
- Wymiary: 486 x 430 x 205 mm

KG 6,120 kg



BV.51A

909,00 zł

PLECAK NA NARZĘDZIA

- Plecak na narzędzia
- Wodoodporny materiał wysokiej jakości 1200x1200
- Plastikowa podstawa
- Pojemność: 30 litrów
- Wymiary: 355x225 x 460 mm
- Pakowność do 12 kg

KG 3,150 kg



BS.L30PB

286,00 zł



SKRZYŃKA TEKSTYLNA NA KÓŁKACH

- Wydajne przechowywanie narzędzi:
 - 6 kieszonek zewnętrznych
 - Przegródka na oprawkę 603F
 - Kieszonka kangurka do przechowywania dokumentów A4 lub pokrywy
- Wysoka wytrzymałość:
 - Materiał 1200 x 1200 denier
- Praktyczna i komfortowa:
 - łatwy dostęp do komory
 - 3 możliwości przenoszenia:
 - Rękojeść aluminiowa
 - Kółka + rękojeść teleskopowa
 - Pasek na ramię
- Duża pojemność
- Pojemność: 33 litry
- Waga maks.: 20 kg
- Wymiary wewn.: 47 x 24 x 30 cm
- Wymiary zewn.: 55 x 36 x 44 cm



BS.R20PB

355,00 zł

TORBA NA LAPTOP 15"

- Gwarantowana ochrona:
 - Wewnętrzna pianka dla ochrony komputera
 - Do dokumentów A4
- Przechowywanie:
 - Kilka narzędzi i ładowarka do laptopa
- Łatwa do przenoszenia:
 - W ręce – podwójny, wzmocniony uchwyt
 - Na ramieniu (pasek na ramię)
- Może być także mocowana na rękojeści wózka BS.R20

BS.PC15PB

76,00 zł



KOMPAKTOWA WALIZKA ELEKTROMECHANIKA NA KÓŁKACH

BV.61A

1 890,00 zł

- Polietylen wysokiej gęstości (HDPE).
- Wbudowany wózek blokowany i rozkładany.
- 2 wymiowane przekładki, optymalne i uporządkowane przechowywanie.
- 1 duża komora na duże narzędzia i/lub części zamienne.
- 2 uchwyty oferujące 2 możliwości przenoszenia.
- Kółka stabilizujące.
- 3 pojemniki na drobne elementy.
- Wzmocnienia ochronne.
- Duże kółka.
- Zamki na klucz (20 numerów zamków na zamówienie specjalne).
- Maksymalne obciążenie: 30 kg.
- Długość po rozłożeniu: 850 mm.
- Wymiary wewnętrzne (dł. x szer. x wys.): 470 x 390 x 347 mm.
- Wymiary całkowite (dł. x szer. x wys.): 550 x 440 x 365 mm.

KG 8,5 kg

Prezentowane narzędzia nie wchodzą w skład walizki



ZESTAW 10 KLUCZY OCZKOWO-PŁASKICH GRZECHOTKOWYCH

- 467R: 8 - 9 - 10 - 11 - 12 - 13 - 14 - 16 - 17 - 18 - 19 mm
- Przenośne etui: CK.467R.RJ1

NOWOŚĆ

Podwójnie szybki:

- Klucz oczkowy w systemie grzechołki
- Klucz płaski w systemie szybkich widełek z efektem grzechołki
- Skok grzechołki co 5°
- Główka oczkowa odchylna pod kątem 15°
- Główka widełkowa odchylna pod kątem 15°
- Wbudowana przekładnia kierunku.
- Wykończenie: chromowane satynowane.



467R.JP10

651,00 zł

ZESTAW 8 KLUCZY OCZKOWO-PŁASKICH GRZECHOTKOWYCH

- 467: 5/16 - 3/8 - 7/16 - 1/2 - 9/16 - 5/8 - 11/16 - 3/4"
- Przenośne etui: CK.467J1U

NOWOŚĆ

KG 1,380 kg



467.JPU8

550,00 zł

ZESTAW 8 KLUCZY OCZKOWO-PŁASKICH GRZECHOTKOWYCH Z PRZEGUBEM

- 467F: 5/16 - 3/8 - 7/16 - 1/2 - 9/16 - 5/8 - 11/16 - 3/4"
- Przenośne etui: CK.467FJ1U

NOWOŚĆ

KG 1,200 kg



467F.JPU8

504,00 zł

ZESTAW 10 KLUCZY OCZKOWO-PŁASKICH GRZECHOTKOWYCH

- 467.8 - 10 - 11 - 12 - 13 - 14 - 16 - 17 - 18 - 19 mm
- Skok zęba grzechołki co 5°
- Przenośne etui: CK.467J1

KG 0,480 kg



Ref.	Cena
467.8	53,00 zł
467.10	58,00 zł
467.11	61,00 zł
467.12	63,00 zł
467.13	65,00 zł
467.14	69,00 zł
467.16	78,00 zł
467.17	82,00 zł
467.18	85,00 zł
467.19	88,00 zł

467.JP10PB

599,00 zł

ZESTAW 10 KLUCZY OCZKOWO-PŁASKICH Z PRZEGUBEM

- 467F. 8 - 10 - 11 - 12 - 13 - 14 - 16 - 17 - 18 - 19 mm
- Skok zęba grzechołki co 5°
- Przenośne etui: CK.467FJ1

KG 1,450 kg



467F.JP10

545,00 zł

ZESTAW 7 KLUCZY OCZKOWO-PŁASKICH GRZECHOTKOWYCH

- 467. 8 - 10 - 12 - 13 - 14 - 17 - 19 mm



467.J7

441,00 zł

ZESTAW 7 KLUCZY OCZKOWO-PŁASKICH GRZECHOTKOWYCH

- 467S. 8 - 10 - 11 - 12 - 13 - 14 mm
- Przenośne etui: CK.67SJ1

KG 0,420 kg



60%

467S.JP6PB

276,00 zł

ZESTAW 4 KLUCZY OCZKOWYCH GRZECHOTKOWYCH 12-KĄTNYCH METRYCZNYCH

- Bardzo zwarta główka oczkowa
- Skok zęba grzechołki co 5°
- 64. 10 x 11 - 12 x 13 - 16 x 18 - 17 x 19
- Powierzchnia: chromowana matowa

KG 0,515 kg



64.J4

279,00 zł



KLUCZE OCZKOWO-PŁASKIE TORX

- 464TX.J3PB: E6xE8 / E10xE12 / E14xE18
- 464TX.J4PB: E6xE8 / E10xE12 / E14xE18 / E20xE24



464TX.J3PB

121,00 zł

464TX.J4PB

174,00 zł

ZESTAW 2 KLUCZY OCZKOWYCH GRZECHOTKOWYCH

- Klucze: 64C.S1 i C.S2
- Rozmiary: 64C.S1: 8 - 10 - 12 - 13.
- Rozmiary: 64C.S2: 16 - 17 - 18 - 19.
- Norma ISO 1711-1.
- Skok zęba grzechotki co 5°

KG 0,350 kg



64C.J2

173,00 zł

KLUCZ GRZECHOTKOWY Z UCHWYTEM DO KOŃCÓWEK - ZABIERAK 1/4" - 5/16"

- Skok zęba grzechotki co: 5°
- Główni odchylone o 15°
- Mocowanie końcówki za pomocą pierścienia metalowego
- Głowka radełkowana do szybkiego dokręcania
- Długość: 150 mm
- Powierzchnia: chromowana satynowana.

KG 0,074 kg



65.PE

72,00 zł

ZESTAWY 12 KLUCZY OCZKOWO-PŁASKICH W ETUI

- 7 - 8 - 10 - 11 - 12 - 13 - 16 - 17 - 18 - 19 - 22 - 24 mm
- Ref. wspornika: CK.440J2



440JP12

314,00 zł

ZESTAW 14 KLUCZY OCZKOWO-PŁASKICH

- 440.7 - 8 - 10 - 11 - 12 - 13 - 14 - 15 - 16 - 17 - 18 - 19 - 22 - 24 mm
- Przenośne etui: CK.440J3

KG 1,680 kg



440JP14PB

360,00 zł

ZESTAW 25 KLUCZY OCZKOWO-PŁASKICH OGV®

- 440. 6 - 7 - 8 - 9 - 10 - 11 - 12 - 13 - 14 - 15 - 16 - 17 - 18 - 19 - 21 - 22 - 23 - 24 - 26 - 27 - 28 - 29 - 30 - 32 - 34 mm

KG 4,700 kg



440JE25

959,00 zł

ZESTAW 8 KLUCZY PŁASKICH METRYCZNYCH

- 44.8x9 - 10x11 - 12x13 - 14x15 - 16x17 - 18x19 - 21x23 - 22x24

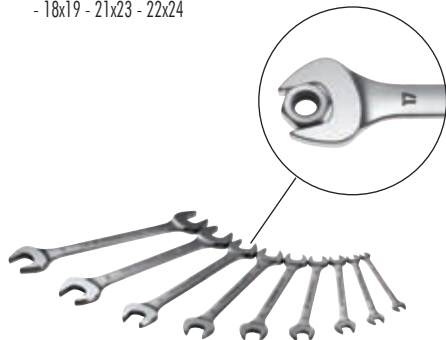

44.JE8

179,00 zł

ZESTAW 8 KLUCZY OCZKOWYCH METRYCZNYCH

- 55A. 8x9 - 10x11 - 12x13 - 14x15 - 16x17 - 18x19 - 21x23 - 24x26



55A.JE8

357,00 zł





KLUCZE OCZKOWE ODSADZANE, O DUŻEJ MOCY, METRYCZNE

- Wymiary metryczne od 24 do 70 mm
- Główki oczkowe odsadzone 12-kątne: kąt ciągnięcia 30°
- Powierzchnia: chromowana

Ref.	Waga (kg)	Cena
54A.24	0,380	91,00 zł
54A.30	0,550	102,00 zł
54A.32	0,700	108,00 zł
54A.36	0,840	139,00 zł
54A.41	1,000	159,00 zł
54A.46	1,300	186,00 zł
54A.50	1,450	209,00 zł
54A.55	1,500	239,00 zł
54A.60	2,300	317,00 zł
54A.65	2,400	342,00 zł
54A.70	2,800	401,00 zł



Seria 54A

ZESTAW KLUCZY OCZKOWYCH O DUŻEJ MOCY

- Zestaw zawiera:
 - Ramiona: 54.M1B, 54.M2B, 54.M3B
 - Klucze: 24-30-32-36-41-46-50-55

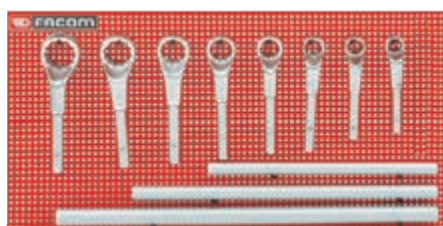

54.P9M

1 789,00 zł

ZESTAW KLUCZY PŁASKICH MINIATUROWYCH METRYCZNYCH

- Zestaw 10 kluczy na pierścieniu, zawierający:
 - 8 kluczy płaskich miniaturowych, kutych, ekstra cienkich o wymiarach od 3,2 do 8 mm: 3,2-4-4,5-5-5,5-6-7-8 mm
 - 1 szczelinomiernik 5/10°
 - 1 wkrętak
- Powierzchnia: chromowana
- Dostarczony w pokrowcu

KG 0,107 kg

KLUCZE PŁASKIE O DUŻEJ MOCY

- DIN 894, NF E 74-301
- Wymiary metryczne od 30 do 75 mm
- Klucz kuty ze stali węglowej, hartowany na 120 kg/mm²
- Otwór mocujący na końcu klucza
- Powierzchnia: czerniona

Ref.	Waga (kg)	Cena
45.30	0,260	31,00 zł
45.32	0,315	39,00 zł
45.34	0,315	41,00 zł
45.36	0,430	55,00 zł
45.38	0,430	55,00 zł
45.41	0,580	62,00 zł
45.46	0,750	71,00 zł
45.50	1,050	83,00 zł
45.55	1,200	98,00 zł
45.60	1,700	129,00 zł
45.65	1,700	159,00 zł
45.70	2,200	225,00 zł
45.75	2,800	261,00 zł



Seria 45

KLUCZE OCZKOWE DO POBIJANIA, METRYCZNE I CALOWE

- Główki oczkowe 12-kątne: kąt ciągnięcia 30°
- Kuty ze stali wysokoudarnej, odpornej na uderzenia
- Powierzchnia: lakierowana

Ref.	Waga (kg)	Cena
50.32	0,880	155,00 zł
50.36	0,826	158,00 zł
50.41-1P5/8	1,418	232,00 zł
50.46-1P13/16	1,319	289,00 zł



Seria 50

34.JT8

209,00 zł



KLUCZE DO RUR Z GRZECHOTKĄ, METRYCZNE

- Wymiary metryczne 7 do 32 mm
- Główki 6-kątne do 11 mm
- Powierzchnia:
 - chromowana, główka czerniona do 24 mm
 - czerniona od 27 do 32 mm
- 70A.27, 70A.30, 70A.32: model wzmocniony, powierzchnia czerniona rękojeść z PCV

Ref.	Cena
70A.10	57,00 zł
70A.11	62,00 zł
70A.12	64,00 zł
70A.13	67,00 zł
70A.14	82,00 zł
70A.16	88,00 zł
70A.17	89,00 zł
70A.18	91,00 zł
70A.19	92,00 zł
70A.22	103,00 zł
70A.24	122,00 zł
70A.27	161,00 zł
70A.30	168,00 zł
70A.32	174,00 zł



Seria 70A

ZESTAW 5 KLUCZY NASADOWYCH T

- Wytrzymałość: zgodna z normą ISO 1711-1
- Klucz nasadowy T 6-kątny, profil OGV
- Powierzchnia: chromowana
- Trzpień manewrowy obrótowy do używania ramienia (mocne dokręcanie/odkręcanie) lub do użytkowania w miejscach trudno dostępnych
- Rozmiary: 8, 10, 12, 13, 14

KG 1,430 kg



98B.J5PB

370,00 zł



ZESTAW 9 KLUCZY TRZPIENIOWYCH EKSTRA DŁUGICH Z KULKĄ

- 83S. 1,5 - 2 - 2,5 - 3 - 4 - 5 - 6 - 8 - 10 mm

KG 0,350 kg



83S.JP9AL

105,00 zł

ZESTAW 8 KLUCZY TRZPIENIOWYCH DŁUGICH Z KULKĄ

- 83SH. 3/32 - 1/8 - 5/32 - 3/16 - 7/32 - 1/4 - 5/16 - 3/8

- Dostarczane w etui

KG 0,365 kg



83SH.JP8AU

68,00 zł

ZESTAW 8 KLUCZY TRZPIENIOWYCH DŁUGICH TORX® Z KULKĄ

- 89S. 10-15-20-25-27-30-40-45 mm

KG 0,400 kg



89S.JP8A

167,00 zł

ZESTAW 9 KLUCZY TRZPIENIOWYCH Z KULKĄ

- 83SH. 1,5 - 2 - 2,5 - 3 - 4 - 5 - 6 - 8 - 10 mm

KG 0,350 kg



83SH.JP9A

86,00 zł

ZESTAW 6 KLUCZY 6-KĄTNYCH Z KULKĄ

- 84TZ. 3 mm, 84TZS. 4 - 5 - 6 - 7 - 8 mm

KG 0,480 kg



84TZS.PB

119,00 zł

ZESTAW 5 KLUCZY TORX®

- 89TX. 10 - 20 - 25 - 27 - 30

KG 0,400 kg



89TX.PB

128,00 zł

ZESTAW 4 KLUCZY 6-KĄTNYCH SZYBKICH T

- Wytrzymałość: zgodna z normą ISO 2936
- Profil 6-kątny trzpieniowy na 3 końcówkach
- Szybkie zbliżanie przez obracanie
- Końcówki czernione
- Rozmiary: 3, 4, 5, 6

KG 0,430 kg



84TCS.J4PB

360,00 zł

ZESTAW 9 KLUCZY TRZPIENIOWYCH Z KULKĄ ZE STALI NIERDZEWNEJ

- 83SH.1,5ST - 2ST - 2,5ST - 3ST - 4ST - 5ST - 6ST - 8ST - 10ST

- Zwiększona odporność na uszkodzenia mechaniczne
- Zwiększona odporność na korozję

KG 0,365 kg



STAINLESS

83SHST.JP9APB

97,00 zł

ZESTAW KLUCZY TRZPIENIOWYCH 6-KĄTNYCH W OPRAWCE

- 2,5 - 3 - 4 - 5 - 6 - 8 - 10

KG 0,405 kg



86H.JE7A

66,00 zł



WWW.FACOM.COM



KLUCZE HAKOWE

Seria 115A

- Z zębatką
- Rozwartość:
 - 115A.50: 10 do 50 mm
 - 115A.100: 20 do 100 mm
 - 115A.200: 30 do 200 mm
- Powierzchnia: chromowana



Ref.	Waga (kg)	Cena
115A.50	0,340	182,00 zł
115A.100	0,800	254,00 zł
115A.200	1,860	423,00 zł

KLUCZE DO NAKRĘTEK - MODEL PRZEGUBOWY

- Przegub wyposażony w podkładkę sprężynującą, która zapewnia delikatne, ale pewne funkcjonowanie

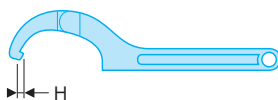

	Zakres mm	A mm	H mm	L mm	D g
125A.120	80-120	9	5,5	345	0,7
125A.80	50-80	8	5,0	280	0,38
125A.50	30-50	6	4,0	202	0,17



125A.120 133,00 zł

125A.80 102,00 zł

125A.50 79,00 zł

KLUCZ DO NAKRĘTEK Z OTWORAMI BOCZNYMI

- Klucz kuty ze stali chromowo-wanadowej
- Kołki wymienne
- Waga: 0,530 kg

KG 0,530 kg



117.B

170,00 zł

KLUCZ DO NAKRĘTEK Z OTWOREM GÓRNYM

- Klucz kuty ze stali chromowo-wanadowej
- Rozwartość: 20 do 100 mm
- Kołki wymienne

KG 0,530 kg



118A

167,00 zł

KLUCZE NASADOWE METRYCZNE, Z RĘKOJĘCIĄ, Z KOŃCÓWKĄ 6-KĄTNĄ

Seria 74A

- Kute ze stali węglowej wysokiej wytrzymałości
- Bardzo przydatne podczas precyzyjnych zadań mechanicznych
- Wykonane z polerowanego chromu

	Wymiar (mm)	Cena
74A.3,2	3,2 mm	35,00 zł
74A.4	4 mm	31,00 zł
74A.4,5	4,5 mm	31,00 zł
74A.5	5 mm	32,00 zł
74A.5,5	5,5 mm	32,00 zł
74A.6	6 mm	35,00 zł
74A.7	7 mm	39,00 zł
74A.8	8 mm	44,00 zł
74A.9	9 mm	45,00 zł
74A.10	10 mm	50,00 zł
74A.11	11 mm	51,00 zł
74A.12	12 mm	51,00 zł
74A.13	13 mm	58,00 zł
74A.14	14 mm	63,00 zł



Protwist

WKRĘTAK GRZECHOTKOWY Z UCHWYTEM DO KOŃCÓWEK + 15 KOŃCÓWEK

- Bardzo niski moment powrotny grotu

- Z integrowany magazynek na końcówki:** 7 otworów na końcówki. Może służyć jako dodatkowy mini uchwyt do pracy w miejscach o utrudnionym dostępie
- Rękojeść ze schowkiem:** pozwala na przechowywanie końcówek lub śrub
- Rękojeść ergonomiczna z dwóch materiałów**
- Pierścień 3-pozycyjny (wkręcanie, odkręcanie i blokada):** obsługiwany jedną ręką
- Prześciółka z silnym magnesem:** magnes przytrzymuje końcówki i śruby
- Dodatkowy uchwyt z 7 końcówkami Resistor (kod kolorowy)**
- Przezroczyste zabezpieczenie drugiego uchwytu** - możliwość włożenia luzem do skrzynki narzędziowej
- System blokujący końcówki**

- Waga: 0,500 kg

KG 0,785 kg



ACL.1A

143,00 zł



ZESTAW 10 WKREŹAKÓW

- Grot okrągły AN:

- AN 2,5 x 75 - 3,5 x 100 - 5,5 x 125
- ANP 0 x 75 - 1 x 100 - 2 x 125
- AND 1 x 100 - 2 x 125

- Grot sześciokątny AW:

- AW 6,5 x 150 - AW8 8 x 175

KG 1,120 kg

Protwist



ANW.J10PB

177,00 zł

ZESTAW 7 WKREŹAKÓW TORX® I RESISTORX®

- ANX 8 x 50
- ANXR 10 x 75 - 15 x 75 - 20 x 100 - 25 x 100 - 27 x 100 - 30 x 125

KG 0,785 kg

Protwist



ANXR.J7PB

126,00 zł

ZESTAW 8 WKREŹAKÓW

- AN 4 x 100 - 5,5 x 125 - ANF 6,5 x 150 - 8 x 150
- ANP 1 x 100 - 2 x 125
- AND 1 x 100 - 2 x 125

KG 0,900 kg

Protwist



AN.J8PB

155,00 zł

ZESTAW 6 WKREŹAKÓW

- AN 3,5 x 75 - AN 4 x 100 - AN 5,5 x 150 - AN 6,5 x 150
- ANP 1 x 100 - ANP 2 x 125

KG 0,675 kg

Protwist



ANR.J6PB

99,00 zł

ZESTAW 6 WKREŹAKÓW FLUO

ANP.J6F

124,00 zł



- AN2,5X75F - AN4X100F - AN5,5X150F - AN6,5X150F
- ANP1X100F - ANP2X125F
- Lampa UV

Rozwiązanie FOD
Do stosowania w zaciemnionych miejscach
Praca bez obawy o zgubienie narzędzia

ZESTAW 12 WKREŹAKÓW + 2 WSPORNIKI GRATIS AN.J12R1PB

227,00 zł

- 12 wkreŹaków:

- AN 2,5 x 75
- AN 4 x 100
- AN 5,5 x 150
- ANF 6,5 x 150
- AND 1 x 100
- ANP 0 x 75
- ANP 1 x 100
- ANP 2 x 125

- w tym 3 wkreŹaki izolowane:

- AD 1 x 100VE
- A 3,5 x 100VE
- A 5,5 x 125VE

> GRATIS

2 UNIWERSALNE STOJAKI NA 6 WKREŹAKÓW: CKS.08

Protwist



ZESTAW 12 WKREŹAKÓW + 2 WSPORNIKI GRATIS AN.J12R2PB

236,00 zł

- 12 wkreŹaków:

- AN 2,5 x 75
- AN 4 x 100
- AN 5,5 x 150
- ANF 6,5 x 150
- AND 1 x 100
- ANP 1 x 100
- ANP 2 x 125

- ANXR 15 x 75
- ANXR 20 x 100
- ANXR 25 x 100
- ANXR 30 x 125

> GRATIS

2 UNIWERSALNE STOJAKI NA 6 WKREŹAKÓW: CKS.08

Protwist



AKCJA





ZESTAW 28 KOŃCÓWEK DO DOKRĘCANIA + UCHWYT DO KOŃCÓWEK

- ES.134,5T - ES.136,5T - ES.148T
- EP.101T (2x) - EP.102T (3x) - EP.103T
- ED.101T (2x) - ED.102T (3x) - ED.103T
- EH.103 - EH.104 - EH.105 - EH.106
- EX.110 - EX.115 - EX.120 (2x) - EX.125 (2x) - EX.130 (2x) - EX.140
- Uchwyt do końcówek: EF.6P1



E.120

130,00 zł

ZESTAW 10 KOŃCÓWEK DO DOKRĘCANIA PŁASKIE, PH, PZ

- ES.134,5T - ES.135,5T - ES.136,5T - ES.148T
- EP.101T - EP.102T - EP.103T
- ED.101T - ED.102T - ED.103T
- Etui: EF.6P1



E.110

54,00 zł

ZESTAW 10 KOŃCÓWEK DO DOKRĘCANIA RESISTORX

- EXR.110 - EXR.115 - EXR.120 (2x) - EXR.125 (2x) - EXR.127 - EXR.130 (2x) - EXR.140
- 1 uchwyt do końcówek 1/4"
- Etui: EF.6P1

KG 0,115 kg



E.113

82,00 zł

ZESTAW 6 WKRĘTAKÓW ZE STALI NIERDZEWNEJ PŁASKIE / PH

- A 4 x 100ST - 5,5 x 100ST
- AF 6,5 x 150ST - 8 x 175ST
- AP 1 x 100ST - 2 x 125ST



STAINLESS

APST.J6PB

151,00 zł

ZESTAW 6 WKRĘTAKÓW IZOLOWANYCH 1000 V

- A 2,5 x 75VE - A 3,5 x 75VE - A 4 x 100VE - A 5,5 x 125VE
- AP 1 x 100VE - AP 2 x 125VE

KG 0,675 kg



Protwist **1000VOLTS** EN 60900

APVE.J6PB

129,00 zł

ZESTAW 6 WKRĘTAKÓW IZOLOWANYCH 1000 V

- A 2,5 x 75VE - A 3,5 x 75VE - A 4 x 100VE - A 5,5 x 125VE
- AD 1 x 100VE - AD 2 x 125VE

KG 0,675 kg



Protwist **1000VOLTS** EN 60900

ADVE.J6PB

129,00 zł

ZESTAW 6 WKRĘTAKÓW ZE STALI NIERDZEWNEJ TORX®

- AX 10 x 75ST - 15 x 75ST - 20 x 100ST - 25 x 100ST - 30 x 125ST - 40 x 150ST



STAINLESS

AXST.J6PB

156,00 zł

ZESTAW 5 WKRĘTAKÓW DO POBIJANIA

- AW 4 x 100CK - 6,5 x 150CK - 8 x 175CK
- AWP 1 x 100CK - 2 x 125CK

KG 0,675 kg



Protwist **SHOCK**

AWCK.J5PB

199,00 zł

Rnano

ULTRA KOMPAKTOWY ZESTAW Z GRZECHOTKĄ



Ultra kompaktowy zestaw

- Zestawy narzędzi do 38 L 1/4", metryczne, 6-kątne, stalowe
- Łatwy transport w kieszeni lub w skrzynce narzędziowej

Łatwe korzystanie

- Szybki dobór końcówek:
 - Graficzne oznaczenie rodzajów wkrętów i rozmiarów nasadek
- Łatwy i bezpieczny dostęp:
 - Automatyczne podnoszenie uchwytów na bity podczas otwierania pudełka
- Wszystkie narzędzia w uchwytach zapobiegających wypadaniu

Wytrzymałość

- Tworzywa sztuczne odporne na działanie rozpuszczalników
- Metalowe zawiasy
- Metalowe zamknięcie



RL.NANO1 471,00 zł

Metryczne	1/4" grzechotka RL.161	Przedłużki 55 - 100 mm	Przegub uniwersalny R.240A	Rękojeść R.236C	R. 5,5 - 6 - 7 - 8 - 9 - 10 - 11 - 12 - 13 - 14 1/4" nasadka z uchwytem R.235	<ul style="list-style-type: none"> ○ 3 - 4 - 5 - 6 - 7 mm ⊕ 1 - 2 - 3 ⊕ 1 - 2 - 3 ⊖ 4,5 - 6,5 - 8 mm ⊕ 10 - 15 - 20 - 25 ⊖ 27 - 30 - 40 Adapter ECR
------------------	------------------------	------------------------	----------------------------	-----------------	--	---

RL.NANO112 494,00 zł

Metryczne	1/4" grzechotka RL.161	Przedłużki 55 - 100 mm	Przegub uniwersalny R.240A	Rękojeść R.236C	R.E 5,5 - 6 - 7 - 8 - 9 - 10 - 11 - 12 - 13 - 14 1/4" nasadka z uchwytem R.235	<ul style="list-style-type: none"> ○ 3 - 4 - 5 - 6 - 7 mm ⊕ 1 - 2 - 3 ⊖ 4,5 - 6,5 - 8 mm Adapter ECR
------------------	------------------------	------------------------	----------------------------	-----------------	---	---

RL.NANO-U1 483,00 zł

Stalowe	1/4" grzechotka RL.161	Przedłużki 55 - 100 mm	Przegub uniwersalny R.240A	Rękojeść R.236C	R. 7/32 - 1/4 - 9/32 - 5/16 - 11/32 - 3/8 - 13/32 - 7/16 - 1/2 - 9/16 1/4" nasadka z uchwytem R.235	<ul style="list-style-type: none"> ⊕ 10 - 15 - 20 - 25 - 27 - 30 - 40 ○ 1/8 - 5/32 - 3/16 - 7/32 - 1/4 ⊕ 1 - 2 - 3 ⊕ 1 - 2 - 3 ⊖ 4,5 - 6,5 - 8 mm Adapter ECR
----------------	------------------------	------------------------	----------------------------	-----------------	--	--

RL.NANO-U2 474,00 zł

Stalowe	1/4" grzechotka RL.161	Przedłużki 55 - 100 mm	Przegub uniwersalny R.240A	Rękojeść R.236C	R.E 7/32 - 1/4 - 9/32 - 5/16 - 11/32 - 3/8 - 13/32 - 7/16 - 1/2 - 9/16 1/4" nasadka z uchwytem R.235	<ul style="list-style-type: none"> ⊕ 8 - 10 - 15 - 20 - 25 - 27 - 30 - 40 ○ 1/8 - 5/32 - 3/16 - 7/32 - 1/4 ⊕ 1 - 2 - 3 ⊕ 1 - 2 - 3 ⊖ 4,5 - 8 mm Adapter ECR
----------------	------------------------	------------------------	----------------------------	-----------------	---	--

R.360NANO 488,00 zł

Metryczne	1/4" grzechotka RL.161	Przedłużki 55 - 100 mm	Przegub uniwersalny R.240A	Rękojeść R.236C	R. 5,5 - 6 - 7 - 8 - 9 - 10 - 11 - 12 - 13 - 14 1/4" nasadka z uchwytem R.235	<ul style="list-style-type: none"> ○ 3 - 4 - 5 - 6 - 7 ⊕ 1 - 2 - 3 ⊕ 1 - 2 - 3 ⊖ 4,5 - 6,5 - 8 TAMPER TORX®: 10 - 15 - 20 - 25 - 27 - 30 - 40 Adapter ECR
------------------	------------------------	------------------------	----------------------------	-----------------	--	--



ZESTAW Z GRZECHOTKĄ ULTRA KOMPAKTOWY

R.PEJ31PB

177,00 zł

- Zestaw zawiera:

- TAMPER TORX®: 10 - 15 - 20 - 25 - 27 - 30 - 40
- ⊕ 6 - 7 - 8 - 9
- 1,5 - 2 - 2,5 - 3 - 4 - 5 - 6 - 7 - 8

- ⊕ 1 - 2 - 3
- ⊕ 1 - 2 - 3
- ⊖ 4 - 5,5
- Adapter ECR



**ŁATWE DO PRZENOSZENIA
ŁATWE DO PRZECHOWYWANIA**



Większa wytrzymałość

- Zamknięcia i zawiasy wykonane z metalu
- Sztwna konstrukcja z tworzywa polimerowego PCPBT: bardzo wytrzymała na uderzenia i środki chemiczne
- Amortyzujące strefy „soft” w tworzywa elastomerowego: chronią elementy w otoczeniu miejsca pracy przed uderzeniami i zarysowaniami

Oszczędność czasu

- Szybka identyfikacja wymiarów nasadek w otwartej lub zamkniętej skrzynce, nawet gdy nasadki są na miejscu
- Nasadki są silnie przytrzymywane w gniazdach

IDENTYFIKACJA BRAKUJĄCEGO NARZĘDZIA = WIĘKSZE BEZPIECZEŃSTWO

- Koncepcja „DETECTION BOX” umożliwi natychmiastową inwentaryzację, nawet jeżeli skrzynka jest zamknięta
- Użytkownik nie ryzykuje pozostawienia narzędzia w maszynie lub silniku po zakończeniu pracy; ryzyko wypadków jest znacznie zmniejszone
- Skrzynka jest zgodna ze specyfikacją Foreign Object Damage (FOD) wymaganą w niektórych gałęziach przemysłu



JL.DBOX500 599,00 zł

SL.DBOX500 711,00 zł

JL.DBOX1 476,00 zł

JL.DBOX112 476,00 zł

SL.DBOX1 580,00 zł

SL.DBOX112 580,00 zł

SL.DBOX4 541,00 zł

SL.DBOX412 577,00 zł

<input checked="" type="checkbox"/> 3/8"	3/8" grzechotka z blokadą JL.171	Przedłużki 125 - 250 mm	Przegub uniwersalny J.240A	-	14 nasadek 6-kątnych JH. 8 - 9 - 10 - 11 - 12 - 13 - 14 - 15 - 16 - 17 - 18 - 19 - 21 - 22
<input checked="" type="checkbox"/> 1/2"	1/2" grzechotka z blokadą JL.171	Przedłużki 130 - 250 mm	Przegub uniwersalny J.240A	-	17 nasadek 6-kątnych SH. 8 - 10 - 11 - 12 - 13 - 14 - 15 - 16 - 17 - 18 - 19 - 21 - 22 - 24 - 27 - 30 - 32
<input checked="" type="checkbox"/> 3/8"	3/8" grzechotka JL.161	Przedłużki 125 - 250 mm	Przegub uniwersalny J.240A	-	JH. 8 - 9 - 10 - 11 - 12 - 13 - 14 - 15 - 16 - 17 - 18 - 19 - 21 - 22
<input checked="" type="checkbox"/> 3/8"	3/8" grzechotka JL.161	Przedłużki 125 - 250 mm	Przegub uniwersalny J.240A	-	J. 8 - 9 - 10 - 11 - 12 - 13 - 14 - 15 - 16 - 17 - 18 - 19 - 21 - 22
<input checked="" type="checkbox"/> 1/2"	1/2" grzechotka SL.161	Przedłużki 130 - 250 mm	Przegub uniwersalny J.240A	-	SH. 8 - 10 - 11 - 12 - 13 - 14 - 15 - 16 - 17 - 18 - 19 - 21 - 22 - 24 - 27 - 30 - 32
<input checked="" type="checkbox"/> 1/2"	1/2" grzechotka SL.161	Przedłużki 130 - 250 mm	Przegub uniwersalny J.240A	-	S. 8 - 10 - 11 - 12 - 13 - 14 - 15 - 16 - 17 - 18 - 19 - 21 - 22 - 24 - 27 - 30 - 32
<input checked="" type="checkbox"/> 1/2"	1/2" grzechotka SL.161	Przedłużki 130 mm	-	Rękojeść przesuwana S.120A	SH. 8 - 10 - 11 - 12 - 13 - 14 - 15 - 16 - 17 - 18 - 19 - 21 - 22 - 24 - 27 - 30 - 32
<input checked="" type="checkbox"/> 1/2"	1/2" grzechotka SL.161	Przedłużki 130 mm	-	Rękojeść przesuwana S.120A	SH. 8 - 10 - 11 - 12 - 13 - 14 - 15 - 16 - 17 - 18 - 19 - 21 - 22 - 24 - 27 - 30 - 32



ZESTAW NASADOWY 3/4" NASADKI 6-KĄTNE I AKCESORIA KL.500PB 1 499,00 zł

- 13 nasadek 3/4" 6-kątnych: 19, 21, 22, 24, 27, 30, 32, 34, 36, 41, 46, 50, 55 mm
- KL.161PB: grzechotka 3/4"
- K.240A: przegub uniwersalny
- K.210B - K.215B: 2 przedłużki 200 i 400 mm
- K.120B: rękojeść obrotowa 3/4"
- Dostarczany w walizce kompatybilnej z szufladami wózków JET + 3 i JETXL FACOM
- Wymiary = 565 x 412 x 105 mm (walizka = BVCOMPO-K)
- Waga: 13,700 kg



GRZECHOTKA Z BLOKADĄ 1/4", 3/8" LUB 1/2"



Zwiększone bezpieczeństwo

Blokowanie nasadki i szybki system odblokowywania dla pełnego bezpieczeństwa.

Szczelna obudowa

Wysoka żywotność bez konieczności konserwacji, niezależnie od warunków pracy

System „na docisk dłonią”

System „na docisk dłonią” umożliwia dociskanie główki grzechotki podczas dokręcania zapobiegając jednocześnie przypadkowej zmianie kierunku

Bezpieczne,
niezawodne, wydajne

	Wymiary mm	KG
RL.171	120 x 22 x 25	78 g
JL.171	210 x 29 x 29	200 g
SL.171	262 x 37 x 37	446 g

RL.171PB 1/4" 128,00 zł

JL.171PB 3/8" 140,00 zł

SL.171PB 1/2" 147,00 zł

GRZECHOTKA - SERIA L 1/4", 3/8" LUB 1/2"



Bezobsługowy system
zapewniający wysoką
precyzję

	Wymiary mm	KG
RL.161PB	121 x 22 x 22	75 g
JL.161PB	211 x 29 x 29,5	230 g
SL.161PB	263 x 37 x 38,5	430 g

RL.161PB 1/4" 107,00 zł

JL.161PB 3/8" 128,00 zł

SL.161PB 1/2" 128,00 zł

GRZECHOTKA Z RĘKOJĘCIĄ OBROTOWĄ 1/4", 3/8" LUB 1/2"



Gwarancja
konfortu pracy

Obrotowa rękojeść
pozwala na prace nawet
w małej przestrzeni (bez
konieczności demontażu
dodatkowych elementów)

Bezpieczeństwo
pracy

Blokada nasadek,
zwalniana poprzez
zatrząsk

Zwiększona prędkość
pracy

Obrotowa rękojeść przyspiesza
i ułatwia pracę.

- Grzechotka z 60 zębami w systemie „na docisk dłonią”
- Skok zęba grzechotki
- 0° przy obracaniu rękojeści
- 6° przy użytkowaniu tradycyjnym
- Okrągła główka grzechotki: przełączanie poprzez pierścieni
- Zatrząsk zabezpieczający



R.360PB 1/4" 155,00 zł

J.360PB 3/8" 176,00 zł

S.360PB 1/2" 161,00 zł

SZCZELNA GRZECHOTKA 3/4"

- 120 zębów, skok zęba co 5°
- Mechanizm odporny na pyły przemysłowe
- Przełączanie za pomocą dźwigni
- Łatwe przełączanie nawet w rękawicach czy rękami ubrudzonymi smarem
- Nowa ergonomiczna rękojeść



KG 1,470 kg



510 mm!

KL.161PB 305,00 zł



GRZECHOTKA 1/2" Z PRZEGUBEM

- Skok zęba grzechotki co 5°, długość: 405 mm

KG 0,750 kg



S.153A

212,00 zł

GRZECHOTKA 1/2" Z ZATRZASKIEM

- Zabezpieczenie blokujące, szybkie odblokowanie nasadki
- Grzechotka 72 zęby, system „na docisk dłonią”

KG 0,260 kg



S.171

181,00 zł

GRZECHOTKA 1/4" DO BITÓW ULTRA ZWARTA

- Mechanizm o wysokiej wytrzymałości
- Skok zęba grzechotki co 6°
- Głównka moletowana dla szybkiego zbliżania
- Przytrzymanie końcówki przez zatrząsk
- Dostęp: grzechotka dostarczana z przedłużką (dł. 100 mm)
- Kompatybilna: użytkowanie z końcówkami lub nasadkami
- Idealna do utrzymania ruchu, konserwacji, linii produkcyjnych zautomatyzowanych, linii montażowych



R.PE

107,00 zł

KORBA 1/2"

- Wytrzymałość: zgodna z ISO 3315, DIN 3122, NF ISO 3315
- Narzędzie to umożliwia szybkie dokręcanie w każdym wypadku, kiedy jego zastosowanie jest możliwe
- Rękojeść obrotowa PCV
- Powierzchnia: chromowana

KG 0,510 kg



S.110

52,00 zł

RĘKOJEŚĆ PRZEGUBOWA 1/2" 495 mm

- Wytrzymałość: zgodna z ISO 1174-1, DIN 3120, NF ISO 1174-1
- Przegub o gwintowanych sworzniach dla wysokich momentów dokręcania

KG 0,550 kg



S.229A

125,00 zł

ZESTAW 3 ADAPTORÓW

- Adaptory umożliwiają używanie narzędzi z zabierakiem o wymiarach mniejszych od nasadki:
 - zabierak 1/4 + D.169RJ W nasadka 3/8
 - zabierak 3/8 + D.169JS W nasadka 1/2
 - zabierak 1/2 + D.169SK W nasadka 3/4
- Mocowanie magnetyczne i blokada (JS i SK)

KG 0,096 kg



D.169

142,00 zł

RĘKOJEŚĆ PRZEGUBOWA 1/2" 700 mm

- Wytrzymałość: zgodna z ISO 1174-1, DIN 3120, NF ISO 1174-1
- Rękojeść w formie T umożliwia dostęp do głębokich miejsc dzięki swojej wyjątkowej długości

KG 1,200 kg



S.228

210,00 zł





Komfort: Duży dwuręczny uchwyt. Blokowanie uchwytu przy pomocy mechanizmu. Ręczna regulacja długości ramienia

GRZECHOTKA USZCZELNIONA 1/2" Z Z REGULOWANĄ DŁUGOŚCIĄ

- Wysoka precyzja
- 72 zęby
- Skok zęba grzechotki co 5°
- Wbudowana dźwignia zmiany kierunku

Bezpieczeństwo

Bezpieczny uchwyt

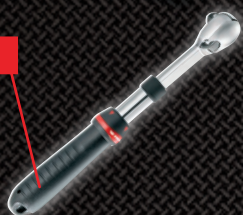

SXL.161

236,00 zł

GRZECHOTKA USZCZELNIONA Z PRZEGUBEM ORAZ Z REGULOWANĄ DŁUGOŚCIĄ

- Wysoka precyzja
- 72 zęby
- Skok zęba grzechotki co 5°
- Wbudowana dźwignia zmiany kierunku

Bezpieczeństwo

- Blokowanie i zwalnianie ramienia przy pomocy przycisku
- Bezpieczny uchwyt

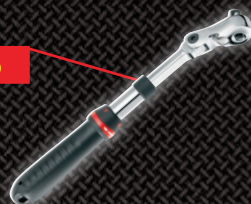

SXL.171

236,00 zł

UCHWYT OBROTOWY 1/2" Z REGULOWANĄ DŁUGOŚCIĄ

- Ruchomy zabierak
- Długość ramienia od 300 mm do 420 mm



SXL.180

175,00 zł

ZESTAW NASADOWY 1/2" 6-KĄTNY, 21 ELEMENTÓW Z GRZECHOTKĄ SXL.161

- Nasadki: SH. 8 - 10 - 11 - 12 - 13 - 14 - 15 - 16 - 17 - 18 - 19 - 21 - 22 - 24 - 27 - 30 - 32
- SXL.161: grzechotka 1/2" z regulowaną długością
- S.210S: przedłużka - 130 mm
- S.215: przedłużka - 250 mm
- S.240A: przegub kardana



SXL.DBOX1

625,00 zł

ZESTAW NASADOWY 1/2" 6-KĄTNY, 25 ELEMENTÓW Z GRZECHOTKĄ SXL.161

- Nasadki: SH. 10 - 11 - 12 - 13 - 14 - 15 - 16 - 17 - 18 - 19 - 21 - 22 - 23 - 24 - 25 - 26 - 27 - 28 - 29 - 30 - 32
- SXL.161: grzechotka 1/2" z regulowaną długością
- S.210S: przedłużka - 130 mm
- S.215: przedłużka - 250 mm
- S.232B: przełożenie 1/2" na 3/4"



KG 3,6 kg



SXL.DBOX2

688,00 zł

ZESTAW NASADOWY 1/2" 6-KĄTNY, 25 ELEMENTÓW Z GRZECHOTKĄ SXL.171

- Nasadki: SH. 10 - 11 - 12 - 13 - 14 - 15 - 16 - 17 - 18 - 19 - 21 - 22 - 23 - 24 - 25 - 26 - 27 - 28 - 29 - 30 - 32
- SXL.171: grzechotka uszczelniona 1/2" z przegubem
- S.210S: przedłużka - 130 mm
- S.215: przedłużka - 250 mm
- S.232B: przełożenie 1/2" na 3/4"



KG 3,6 kg



SXL.DBOX3

702,00 zł

ZESTAW NASADOWY 1/2" DO SAMOCHODÓW CIĘŻAROWYCH

- Nasadki: SH. 17 - 22 - 32
- SXL.180: Uchwyt 1/2" z regulowaną długością
- Nasadki 6-kątne STM. 10 - 12 - 14 - 17 - 19

- S.232B: przełożenie 1/2" à 3/4"
- S.230: przełożenie 1/2" à 3/8"
- MB.S08: adapter do korka spustu oleju

651,00 zł



Korek spustowy oleju	STM.14 (Alu) STM.10 (Composite)	STM.10, S.17H	STM.14	STM.19	S.22H D.105-8 + S.230	STM.12, S.32H
Korek spustowy skrzyni biegów	STM.14	STM.14, S.22H	S.17H, S.22H		STM.12, S.17H	STM.12, S.32H
Korek dyferencjału	STM.14	STM.14, S.22H	S.17H, S.22H	STM.19		STM.12, S.32H
Korek zbiornika paliwa	S.19H	S.17H				

ZESTAW 3/8" „JUNIOR” NASADKI 6-KĄTNE

- JH. 8 - 9 - 10 - 11 - 12 - 13 - 14 - 15 - 16 - 17
- 18 - 19 - 21 - 22 mm
- J.161 grzechotka
- J.210 przedłużka 125 mm
- J.215 przedłużka 250 mm
- J.240A przegub uniwersalny

KG 1,990 kg



J.4APB

250,00 zł

ZESTAW 9 NASADEK TRZPIENIOWYCH 6-KĄTNYCH

- STM.5 - 6 - 7 - 8 - 10 - 12 - 14 - 19

KG 0,865 kg



STM.J9

349,00 zł

ZESTAW NASADEK 6-KĄTNYCH

- Nasadki: 8 - 9 - 10 - 11 - 12 - 13 - 14 - 15 - 16 - 17 - 18 - 19
- 21 - 22 - 23 - 24 - 26 - 27 - 28 - 29 - 30 - 32
- Wymiary: 389 x 164 x 66 mm

KG 2,690 kg



S.401A

353,00 zł

ZESTAW 1/2" NASADKI 6-KĄTNE

- Nasadki: SH.10 - 11 - 12 - 13 - 14 - 15 - 16 - 17
- 18 - 19 - 21 - 22 - 23 - 24 - 27 - 30 - 32 mm
- Grzechotka S.161
- Przedłużki S.210 - S.215
- Przegub uniwersalny S.240A

KG 3,448 kg



S.2APB

380,00 zł

ZESTAW NASADEK I KOŃCÓWEK TORX

- Nasadki RTX: 1/4" 6-7-8-10, nasadki STX 1/2" 12-14-16-18-20,
- klucze R.235, S.236, końcówki: EXR: 10-15-20-25-27-30-40,
- EX: 245-250-255
- Wymiary: 204 x 122 x 52mm

KG 0,620 kg



RSX.19A

204,00 zł

ZESTAW NASADEK 12-KĄTNYCH

- Nasadki: 8 - 9 - 10 - 11 - 12 - 13 - 14 - 15 - 16 - 17 - 18 - 19
- 21 - 22 - 23 - 24 - 26 - 27 - 28 - 29 - 30 - 32
- Wymiary: 389 x 164 x 66 mm

KG 2,690 kg



S.400A

345,00 zł

ZESTAW 9 NASADEK TRZPIENIOWYCH TORX®

- SXM.20 - 25 - 27 - 30 - 40 - 45 - 50 - 55 - 60

KG 0,865 kg



AMEX.3

299,00 zł

ZESTAW 8 NASADEK 1/2" UDAROWYCH 6-KĄTNYCH NA SZYNIE

- Dla Państwa bezpieczeństwa: nasadek udarowych należy używać z odpowiednimi pierścieniami i kołkami
- Zestaw zawiera: NSHM 5, 6, 8, 10, 12, 14, 17, 19 mm
- Dostarczany na szynie: CKS.95

KG 1,200 kg



NSHM.J8

485,00 zł

ZESTAW MIESZANY 1/4" I 1/2" NASADKI 6-KĄTNE

- 1/4": R. 5,5 - 6 - 7 - 8 - 9 - 10 - 11 - 12 - 13 mm
- Grzechotka: R.161
- Przedłużka R.210: 100 mm - Przegub R.240A
- Rękojęść przesuwna R.120
- 1/2": SH. 10 - 11 - 12 - 13 - 14 - 16 - 17 - 19 - 21 - 24 - 27 mm
- Grzechotka S.161
- Przedłużka S.210: 100 mm - Przegub S.240A
- Rękojęść przesuwna S.120

KG 2,629 kg



RS.1PB

789,00 zł



ZESTAW 7 KLUCZY KRÓTKICH GRZECHOTKOWYCH + NASADKI I KOŃCÓWKI 1/4"

- 467S: Klucze oczkowo-płaskie grzechotkowe krótkie: 7 - 8 - 10 - 11 - 12 - 13 - 14 mm
- 467.ADAPTIONM: Adaptory 1/4" 10 mm
- R.209: Przedłużka 55 mm
- Nasadki: R. 5.5-6-7-8-9-10-11-12-13-14 mm
- Końcówki: płaskie 4.5 - 6.5 - 8, Phillips 1-2-3, Pozidriv 1-2-3, Resistor 10-15-20-25-30-40, 6-kątne 3-4-5-6-7

KG 0,886 kg



467S.BOX

469,00 zł

ZESTAW NASADEK UDAROWYCH 1/2" 8-27 mm

- Dostarczany kasecie plastikowej BP.112 (389 x 164 x 66 mm) + wkładka PL.416.

KG 3,700 kg



NS.500A

485,00 zł

ZESTAW DŁUGICH NASADEK UDAROWYCH 1/2" 10-24 mm

- Dostarczany kasecie plastikowej BP.112 (389 x 164 x 66 mm) + wkładka PL.418

KG 4,000 kg



NS.405A

430,00 zł

ZESTAWY NASADEK TORX 1/2"

- E12 - E14 - E16 - E18 - E20



STX.40

135,00 zł

PRZĘGUB UDAROWY 1/2"

- Wielkość 27,9 mm
- Długość 60 mm



NS.240A

62,00 zł

ZESTAW 7 NASADEK UDAROWYCH TORX 1/2" NA SZYBIE

- Zestaw 7 nasadek udarowych Torx L 1/2".
- Zawiera następujące rozmiary: J NSTX : E10, E12, E14, E16, E18, E20, E24.
- Dostarczany na szynie: CKS.97

KG 0,770 kg



NSTX.J7

251,00 zł

ZESTAW NASADEK MULTI 1/2", 3/4" 6-KĄTNE I 1/2", 3/4" 12-KĄTNE

Zestaw nasadek multi 1/2", 3/4" 12-kątnych zawiera:

- 3/4": K.22HB, K.24HB, K.27HB, K.30HB, K.24HB, K.32HB, K.34HB, K.36HB, K.41HB, K.46HB, K.50HB,
- 1/2": SH.8,SH.9,SH.10,SH.11,SH.12,SH.13,SH.14,SH.15,SH.16,SH.17,SH.18,SH.19,SH.21,SH.22,SH.23,SH.24,SH.26,SH.27,SH.28,SH.29,SH.30,SH.32

- Uchwyt: K.151B + S.151, K.120B, K.210B, K.215B, S.210, S.215, S.240A, S.110, S.120A

- Wkładka PL.21

- Dostarczone w skrzynce metalowej BT.6A

KG 17,200 kg

SK.452N

2 087,00 zł

Zestaw nasadek multi 1/2", 3/4" 6-kątnych zawiera:

- 3/4": K.24HB, K.27HB, K.30HB, K.24HB, K.32HB, K.34HB, K.36HB, K.41HB, K.46HB, K.50HB,
- 1/2": SH.8,SH.9,SH.10,SH.11,SH.12,SH.13,SH.14,SH.15,SH.16,SH.17,SH.18,SH.19,SH.21,SH.22,SH.23,SH.24,SH.26,SH.27,SH.28,SH.29,SH.30,SH.32

- Uchwyt: K.151B + S.151, K.120B, K.210B, K.215B, S.210, S.215, S.240A, S.110, S.120A

- Wkładka PL.21

- Dostarczone w skrzynce metalowej BT.6A

KG 17,200 kg

SK.453N

2 084,00 zł

Zestaw nasadek multi 1/2", 3/4" 12-kątnych zawiera:

- 3/4": K.11/16, 3/4" K.11/2, K.11/4, K.11/8, K.11/13/16, K.11/3/5, K.11/5/8, K.11/7/16, K.2"
- 1/2": S.1; 1/2" S.1/2; S.11/16; S.11/16; S.11/4; S.11/8; S.13/16; S.13/16; S.15/16; S.19/32; S.21/32; S.25/32; S.3/4; S.3/8; S.31/32; S.5/8; S.7/16; S.7/8; S.9/16

- Uchwyt: K.151B + S.152, K.120B, K.210B, K.215B, S.210, S.215, S.240A, S.110, S.120A

- Wkładka PL.22

- Dostarczone w skrzynce metalowej BT.6A

KG 16,200 kg

SK.452U

2 073,00 zł



LAMPA INSPEKCYJNA LED, BEZPRZEWODOWA

- Jasność i ładowanie sterowane przez mikroprocesor:
- Gwarancja stałej jasności 800 luksów przez 6 godzin działania.
- Zapewnienie wysokiej trwałości akumulatorów NI MH dzięki regulowanemu ładowaniu.
- 14 białych diod LED, o wysokiej trwałości.
- Jasność: 1000 luksów do 0,5 m.
- Wzmocniona obudowa, wysoka odporność na uderzenia.
- Brak nagrzewania się w czasie pracy.
- Wskaźnik wyczerpania akumulatora: poprzez migotanie.
- Dostosowanie i identyfikacja operatora.
- Zawieszka do ustawienia i mocowania.
- Mocowanie ładowarki: na ścianie lub na stanowisku roboczym.
- Dostarczana z ładowarką i 2 m kabla.
- Klasa szczelności: IP 64.
- Klasa wytrzymałości: IK 09.
- Zasilanie sieciowe: 100-240 V.
- Czas ładowania: 2,5 godz. dla czasu pracy 6 godz.
- Zasilacz z gniazdkiem europejskim 2-biegunowym.
- Wymiary lampy: 263 x 50 x 50 mm.



KG 0,480 kg

779.CL2

750,00 zł

NITOWNICA DWURĘCZNA

- Pojemnik na zerwane nity
- Zakres: Ø 6,4 mm dla nitów ze wszystkich materiałów

KG 2,010 kg



Y.116B

436,00 zł

KIESZONKOWA LAMPKA LED

- Lampa kieszonkowa bezprzewodowa, zasilana akumulatorem litowo-jonowym
- Czas działania: 4 h. Szybkie ładowanie: 2 h 30'
- Ładowanie i oświetlenie kontrolowane przez mikroprocesor
- Stały poziom oświetlenia
- Diody LED o wysokiej mocy 1 W
- **2 moce oświetlenia:**
- tryb ekonomiczny - 300 lux na odległość 50 cm



779.PC

310,00 zł

KG 0,210 kg



LAMPKA CZOŁOWA Z DIODAMI LED

- 4 diody L.E.D. - 2 moce oświetlenia
- Regulacja 180°
- Zdejmowany pasek (łatwe czyszczenie)
- Wyposażona w pasek do mocowania
- Czas autonomicznego działania 20 h lub 50 h (w zależności od mocy użytkowania)
- Dostarczana z 3 bateriami alkalicznymi AAA i z wymiennym paskiem 779.FRT01

KG 0,091 kg



779.FRT

186,00 zł

NITOWNICA

- Sprężyna powrotna
- Klucz do dokręcania końcówek

- Zakres:

- Ø 5 mm dla nitów aluminiowych
- Ø 4 mm dla nitów stalowych

KG 0,570 kg



Y.103B

111,00 zł

LUSTERKO TELESKOPOWE NA PRZEGUBIE

- Średnica lusterka: 55 mm
- Długość min.: 170 mm
- Długość maks.: 850 mm

KG 0,080 kg



834B.RT

64,00 zł

LATARKA OŁÓWKOWA LED

- 6 diod LED: 36 lumenów
- 100 lux na odległość 1 m
- 8 h ciągłej pracy
- IP54
- Dostarczana z 3 bateriami AAA
- Wymiary: L 156 x l 16 mm

KG 0,065 kg



779.PEN

84,00 zł

NITOWNICA

- Sprężyna powrotna
- System antywstrząsowy przy zerwaniu nitu, końcówki radełkowane do ręcznego montażu

- Zakres:

- maks. Ø 5 mm dla nitów aluminiowych
- maks. Ø 4 mm dla nitów ze stali nierdzewnej

KG 0,632 kg



Y.105B

147,00 zł

ZESTAW 3 SKROBAKÓW ZE STALI NIERDZEWNEJ

- Wymiary:

- Długość: 215 mm
- Szerokość: 32 mm prosty, 32 mm odchylony i 50 mm prosty

KG 0,427 kg



235J1

90,00 zł

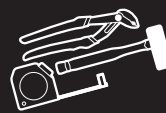

ZESTAW ŁAPEK DO DEMONTAŻU CZĘŚCI PLASTIKOWYCH

- Zestaw 5 narzędzi umożliwiających demontaż i odcięcie części plastikowych (deska rozdzielcza, drzwi, bagażnik, listwy zewnętrzne, pierścienie wykończeniowe itd.)
- Dostarczane w opakowaniu blister

KG 0,275 g



CR.D5

72,00 zł

SZCZYPCE DO DEMONTAŻU KOŁKÓW TAPICERSKICH

- Szeroki koniec pozwala zdemontować okładziny bez ryzyka złamania lub zerwania
- Zabezpieczenie przed zaciśnięciem palców
- Powierzchnia: szczęki czarne i chromowane rękojeści
- Długość: 240 mm

KG 0,190 kg



CR.D1

107,00 zł

ZESTAW 4 ŁAPEK PLASTIKOWYCH

- Szerokość: 19 - 22 - 25 - 38 mm



CR.D4

109,00 zł

NÓŻ WIELOFUNKCYJNY

840.FPB

111,00 zł

- Wysokiej jakości ostrza ze stali nierdzewnej
- System blokowania ostrza
- Ostrze jest częściowo ząbkowane, częściowo płaskie
- Otwiera się z 1 strony
- Dostarczane w nylonowym etui

KG 0,130 g



Wzmocniona końcówka do rozbijania

Ochrona

Otwór do podwieszenia

Blokowanie ostrza

Nylonowe etui

NOŻYK 18 MM Z AUTOMATYCZNYM ŁADOWANIEM OSTRZA

- Rękojeść ergonomiczna z ABS z miękkim wzmocnieniem TPR
- Prowadnice ostrza ze stali Inox
- Pokrętko blokowania ostrza
- Magazynek na 6 ostrzy
- Wymiary: dł. 176 x wys. 47 x szer. 23 mm



844.S18

35,00 zł

NOŻYK Z PODZIELNYM OSTRZEM 9 MM

- Nożyk z podzielnym ostrzem
- Ergonomiczna rękojeść - z dwóch materiałów
- Prowadnice ostrza ze stali Inox
- Automatyczna blokada ostrza
- Magazynek na 2 ostrza
- Ostrze podzielne w magazynku
- Wymiary: 176x47x17 mm



844.S9

17,00 zł

OPRAWKA DO BRZESZCZOTÓW

- Napięcie brzeszczotu do 110 kg
- Zakres cięcia: 100 mm/stale
- Aluminiowy kabłak: zapewnia większą wytrzymałość, podtrzymuje napięcie brzeszczotu w stopniu stałym, większa precyzja
- Ergonomiczna rękojeść, z dwóch materiałów: mniej wibracji, mniejszy wysiłek, większa stabilność
- Obracanie brzeszczotu 360° (8 pozycji)



8 POZYCJI

Pierwsza piła z systemem kontroli napięcia



603F

135,00 zł



OPRAWKA DO BRZESZCZOTÓW Z POWŁOKĄ Z ŻYWICY

- 2 pozycje ostrza: 45° i 90°
- Napięcie brzeszczotu: 80 kg
- Wymiary: 385 x 145 mm

KG 0,590 kg



• 2 positions de lame



• Espace mort minimum



601

71,00 zł

NÓŻ Z SYSTEMEM ZABEZPIECZAJĄCYM

- Nóż z systemem zabezpieczającym
- Automatyczne cofanie ostrza, gdy nie jest używane
- Korpus ze stopu ZnAl
- Przycisk przesuwany z ABS z pozycjonowaniem bocznym lub centralnym
- Dostarczany z 3 ostrzami (1 zamontowane w magazynku i dwa ostrza w korpusie)

KG 0,185 kg



844.D

52,00 zł

ZESTAWY GWINTOWNIKÓW I NARZYNEK

- Zestaw zawiera dwa gwintowniki dla każdego rozmiaru: zgrubny i wykończeniowy.
- Zawartość: 16 gwintowników, 8 narzynek, 4 uchwyty do narzędzi
- Rozmiary: Ø [mm] M3 - M4 - M5 - M6 - M7 - M8 - M10 - M12
- Wkładka PL.47
- Zestaw w kasecie BT.109G
- Wymiary: 470 x 195 x 53 mm

KG 3,100 kg



221.227J1

826,00 zł

ZESTAW „STANDARDOWY” WYCINAKÓW DO USZCZELEK

- Do wykonywania uszczelnień okrągłych
- Zakres wycinania: Ø3 do 30 mm dla wycinaka oraz Ø56 do 330 mm za pomocą cyrkiła
- Dostarczany w kasecie plastikowej BP.115, wkładka PL.100A
- Wymiary: 332x143x67 mm

KG 1,800 kg



245.J1A

466,00 zł

ZESTAW „KONSERWACYJNY” WYCINAKÓW DO USZCZELEK

- Zakres wycinania: Ø3 do 50 mm dla wycinaka i Ø44 do 420 dla cyrkiła
- Dostarczany w kasecie plastikowej BP.109, wkładka PL.99A
- Wymiary: 472 x 195 x 53 mm

KG 3,700 kg



245.J2A

943,00 zł

NOŻYCE UNIWERSALNE

- Blokada nożyc w pozycji zamkniętej
- **2 pozycje otwarcia:**
 - otwarcie ostrzy 29 - 36 mm
 - otwarcie rękojeści 77 - 102 mm
- Rękojeści z dwóch materiałów
- Do cięcia: plastiku, blachy cienkiej, nylonu, skóry, kauczuku...
- Wymiary: L 205 x B 67 x C 49 mm

KG 0,205 kg



980

52,00 zł

NOŻYCE UNIWERSALNE Z OSTRZEM ODCHYLONYM

- **2 pozycje otwarcia:**
 - otwarcie ostrzy 29 - 36 mm
 - otwarcie rękojeści 77 - 102 mm
- Wygodne rękojeści z 2 tworzyw, antypoślizgowe
- Do cięcia: plastiku, cienkiej blachy, nylonu...
- Wymiary: L 205 x B 67 x C 49 mm

KG 0,230 kg



980C

62,00 zł

POKRĘTŁO GRZECHOTKOWE KRÓTKIE

- Grzechotka prawo- i lewoskrętna
- Blokowanie
- Powierzchnia: chromowana polerowana



Ref.	Maks. mm	Mocowanie	Długość mm	Waga kg
830A.5	5	M6	85	0,164
830A.10	8	M12	105	0,316

830A.5

54,00 zł

830A.10

70,00 zł

POKRĘTŁO GRZECHOTKOWE DŁUGIE

- Grzechotka prawo- i lewoskrętna
- Blokowanie
- Powierzchnia: chromowana polerowana



Ref.	Maks. mm	Mocowanie	Długość mm	Waga kg
830A.5L	5	M6	250	0,230
830A.10L	8	M12	300	0,413

830A.5L

86,00 zł

830A.10L

103,00 zł

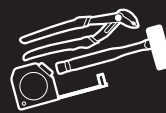

ZESTAWY WIERTEŁ SZLIFOWANYCH

- ISO 235, DIN 338, NF ISO 235
- Do stali o twardości do 700 MPA, stali nierdzewnej, żeliwa szarego, stopów aluminium
- Ilość: 25 szt.
- Rozmiary: 1 - 13



222A.TJ25

417,00 zł

WIERTŁA STOPNIOWE

- Zgodne z normą
- Do wiercenia cylindrycznego i dokładnego we wszelkiego rodzaju materiałach
- Oznakowanie laserowe różnych średnic
- Średnica końcówki: 10 mm
- 229A.ST1: 4-6-8-10-12-14-16-18-20
- 229A.ST3: 6-9-13-16-19-21-23-26-29-32-35-38



229A.ST1

145,00 zł

229A.ST3

277,00 zł

ZESTAW PRZECINAKÓW DO NAKRĘTEK M2/8 - M10/16

- Zawiera: 289.19, 289-30, 289.V1

KG 0,871 kg



289

313,00 zł

ZESTAW 3 SZCZYPIEC

- 181.25.CPE Szczypce nastawne
- 192.16.CPE Szczypce tnące
- 185.20.CPE Szczypce o szczękach półokrągłych

KG 1,230 kg



CPE.5PB

362,00 zł

SZCZYPCY UNIWERSALNE

- Maks. śr. drutu: 1,8 mm
- Powierzchnia chromowana
- Wysoka wytrzymałość: stal chromowana molibdenowo-wanadowa, wysoka twardość ostrzy: 61/63 HRC

KG 0,225 kg



187.18CPE

82,00 zł

SZCZYPCY TNĄCE BOCZNE

- Maks. śr. drutu: 2,2mm
- Ostrza opracowane do cięcia każdego rodzaju drutu.
- Wysoka wytrzymałość: stal chromowana molibdenowo-wanadowa, wysoka twardość ostrzy: 61/63 HRC

KG 0,260 kg



192.18CPE

91,00 zł

SZCZYPCY NASTAWNE AUTOMATYCZNE

- 485.17
- Rozwartość: - średnica 28 mm, 6-kątne 23 mm
- KG 0,150 kg

- 485.23
- Rozwartość: - średnica 45 mm, 6-kątne 38 mm
- KG 0,380 kg



485.17

112,00 zł

485.23

124,00 zł

SZCZYPCY PÓŁOKRĄGŁE O SZCZĘKACH WYDŁUŻONYCH

- Szczęki proste: 185.20CPE
- Szczęki odgięte pod kątem 40°: 195.20CPE

KG 0,192 kg



185.20CPE

91,00 zł

195.20CPE

101,00 zł

ZESTAW 3 SZCZYPIEC IZOLOWANYCH 1000 V

- Narzędzia izolowane 1000 V, zgodne z normą EN 60900, dostarczane w kartonowym pudełku
- Zestaw zawiera:
 - 1 szczypce nastawne: 180.VE
 - 1 szczypce tnące boczne: 391.16VE
 - 1 szczypce półokrągłe, zagięte: 195.20VE

KG 0,790 kg



VE.3

305,00 zł

SZCZYPCE Z ZAPADKĄ „OTWIERANE” DO PIERŚCIENI OSADCZYCH ZEWNĘTRZNYCH

- 499.32 - końcówka 45°
- 479.32 - końcówka prosta
- d = 3,2 mm
- d min. ÷ maks. 85 - 200 mm
- długość = 310 mm

KG 0,480 kg



499.32 203,00 zł

479.32 203,00 zł

SZCZYPCE Z ZAPADKĄ „OTWIERANE” DO PIERŚCIENI OSADCZYCH ZEWNĘTRZNYCH

- 477.32 - końcówka 45°
- 497.32 - końcówka prosta
- d = 3,2 mm
- d min. ÷ maks. 85 - 200 mm
- długość = 310 mm

KG 0,480 kg



477.32 203,00 zł

497.32 203,00 zł

SZCZYPCE DO PIERŚCIENI OSADCZYCH BEZOCZKOWYCH ZEWNĘTRZNYCH

- 477.32 - końcówka 45°
- 497.32 - końcówka prosta
- d = 3,2 mm
- d min. ÷ maks. 85 - 200 mm
- długość = 310 mm

KG 0,480 kg



Ref.	d min. ÷ maks. [mm]	L [mm]	Waga (kg)
411A.17	15 - 62	150	0,190
411A.20	60 - 160	190	0,275

411A.17 111,00 zł

411A.20 119,00 zł

ZESTAW 4 SZCZYPIEC DO PIERŚCIENI OSADCZYCH

SZCZĘKI PROSTE I ODCHYLENIE PCJ4PB

299,00 zł



	Szczypce otwierające	Szczypce zamykające
177A.18		
197A.18	18-60 mm	18-60 mm
179A.18		
199A.18		

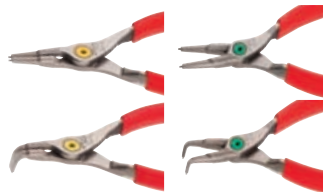

ZESTAW 4 SZCZYPIEC DO PIERŚCIENI OSADCZYCH

SZCZĘKI PROSTE PCSNJ4

250,00 zł



	Szczypce otwierające	Szczypce zamykające
177A.13		
177A.18	12-25 mm	10-25 mm
179A.13	18-60 mm	12-25 mm
179A.18		

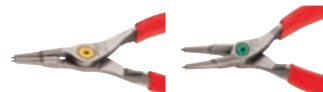

SZCZYPCE NASTAWNE 250 MM DŁUGIE SZCZĘKI

- Chromowane, bimateriałowa, ergonomiczna rękojeść



181EE25CPE 119,00 zł

SZCZYPCE NASTAWNE 180-250 MM

- Chromowane, bimateriałowa, ergonomiczna rękojeść



181A.18CPE 138,00 zł

181A.25CPE 135,00 zł

ZESTAW 4 SZCZYPIEC FLUO

- 181a.25CPEF: szczypce nastawne FLUO
- 192.16CPEF: szczypce tnące FLUO
- 187.18CPEF: szczypce uniwersalne FLUO
- 185.20CPEF: szczypce półokrągłe FLUO



CPE.1F

369,00 zł



ZESTAW 4 SZCZYPIEC

- 180.CPE: szczypce nastawne
- 192.16CPE: szczypce tnące
- 187.18CPE: szczypce uniwersalne
- 185.20CPE: szczypce półokrągłe

KG 1,230 kg



CPE.1PB 367,00 zł

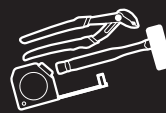

KLUCZE NASTAWNE CHROMOWANE

- Normy: ISO 6787, DIN 3117, NF ISO 6787, ASME B 107.8 M
- Dobry dostęp do pokręta = łatwa regulacja.
- Szczeka ruchoma, nie przekraczająca rozmiarów główki podczas maksymalnego rozwarcia.
- Wstępne ustawienie szczęk za pomocą podziałki milimetrowej.

- Kierunek obrotu pokręta w prawo.
- Gama od 4" do 24".
- Wykończenie: korpus chromowany, powierzchnie główki polerowane.

	A (mm)	B (mm)	C x C1 (mm)	E (mm)	L (mm)	L1 (mm)	KG (g)
113A.4C	13	34,0	11,0 x 14,0	4,5	114	13	65
113A.6C	20	45,0	14,8 x 18,5	5,0	155	19	125
113A.8C	27	61,5	18,5 x 24,0	6,5	206	24	275
113A.10C	30	69,5	21,5 x 28,5	9,0	255	29	480
113A.12C	34	80,0	25,0 x 31,0	10,0	306	34	700
113A.18C	53	115,0	31,0 x 38,5	16,0	456	53	1790

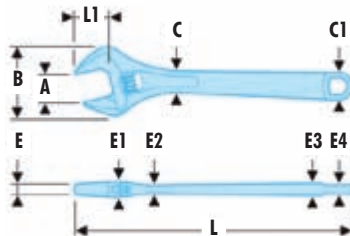

113A.4C 42,00 zł

113A.6C 40,00 zł

113A.8C 43,00 zł

113A.10C 59,00 zł

113A.12C 81,00 zł

113A.18C 225,00 zł

113A.24C 529,00 zł

SZCZYPCE ZACISKOWE O SZCZĘKACH UNIWERSALNYCH

- Mały model
- Zakres 30 mm - wymiary 150x45 mm

KG 0,235 kg



580.6 84,00 zł

SZCZYPCE ZACISKOWE O SZCZĘKACH UNIWERSALNYCH

- Duży model
- Zakres 38 mm - wymiary 250x63 mm

KG 0,642 kg



580.10 99,00 zł

ZESTAW 7 WYBIJAKÓW W SASZETCE

- 248.2-3-4-5-6-8-10 mm



248.JT7 133,00 zł

ZESTAW 4 WYBIJAKÓW Z RĘKOJĘŚCIĄ

- Ø 10 - 12 - 14 - 16 mm

KG 1,710 kg



249.GJ4 213,00 zł

SZCZYPCE ZACISKOWE ZWORNICOWE

- Siła zacisku: 4000 N, regulowana
- Szczeka przesuwana kuta, hartowana, cynkowana
- Uzębienie nawęglane i chromowane
- Szczeka dolna wychylna pod kątem 9° za pomocą śruby nastawczej
- Powierzchnia: chromowana



521.100 194,00 zł

521.150 199,00 zł

521.200 209,00 zł

ZESTAW WYKRĘTAKÓW DO SZPILEK DO SZPILEK

- Zestaw zawiera:
- 5 wiertel stożkowych
- 5 wykrętaków do szpilek: Ø 3 do 18 mm
- Pokrętko nastawne

KG 0,500 kg



285.J10 490,00 zł

ZESTAW WYKRĘTAKÓW DO SZPILEK, GWINT PRAWO- LUB LEWOSTRONY

- Wykręcanie przez nawiercenie i osadzenie wykrętaka 6-kątnego
- Zakres: szpilki od 6 mm do 14 mm
- Gwint prawostronny lub gwint lewostronny
- Dostarczany w kasecie 165 x 130 x 25 mm

KG 0,540 kg



885 228,00 zł

LINIJKA GIĘTA OBUSTRONNA, ZE STALI NIERDZEWNEJ

- Podziałka wygrawerowana po obu stronach
- 1 strona mm/mm - 1 strona 1/2 mm
- Stal nierdzewna 18 % Cr - 8 % Ni
- Obróbka antyodblaskowa

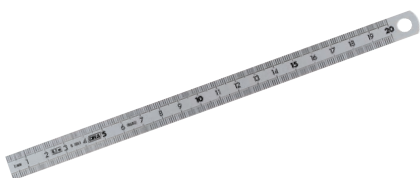

DELA.1051.03 **7,00 zł**

DELA.1051.05 **10,00 zł**

DELA.1051.06 **18,00 zł**

MŁOTKI MONTAŻOWE BEZODRZUTOWE Z KOŃCÓWKAMI WYMIENNYMI

- Trzonek z włókna szklanego, korpus ze stali
- Łatwo wymienne, specjalne końcówki z nylonu o twardości Shore'a D74 +/-5
- Rękojeść ergonomiczna z rowkowanego PVC
- Powierzchnia czarna powlekana



L x h x p
mm **KG**

212A.35	305 x 112 x 35	0,690
212A.40	310 x 117 x 40	0,760
212A.50	320 x 120 x 50	1,070
212A.60	330 x 138 x 60	1,680

212A.35 **119,00 zł**

212A.40 **133,00 zł**

212A.50 **164,00 zł**

212A.60 **298,00 zł**

KOMPLET 5 WYBIJAKÓW Z RĘKOJĘCIĄ

- Ø 3 - 4 - 5 - 6 - 8 mm
- Dostarczany w funkcjonalnym pudełku

KG 0,780 kg



249.GPB **139,00 zł**

MŁOTEK Z RĘKOJĘCIĄ GRAFITOWĄ

- Połączone 3 materiały dla doskonałego rezultatu
- 1. Grafit: wysoka wytrzymałość, brak ryzyka złamania trzonka
- 2. Polipropylen: Redukcja wibracji
- 3. Elastomer: Doskonały chwyt w rękę, odporność na działanie agresywnych substancji stosowanych w warsztatach
- DIN 1041, NF ISO 15601
- Bezpieczna rękojeść z rdzeniem grafitowym



L x h x p
mm **KG**

205C.20	260 x 96 x 19	0,250
205C.30	300 x 106 x 23	0,380
205C.50	320 x 122 x 27	0,580
205C.80	350 x 132 x 33	0,960
205C.100	-	1,140

205C.20 **44,00 zł**

205C.30 **46,00 zł**

205C.50 **50,00 zł**

205C.80 **62,00 zł**

205C.100 **70,00 zł**

PUNKTAK AUTOMATYCZNY

- Uderzenie następuje przez wyzwolenie sprężyny pod działaniem zwykłego naciśnięcia na główkę
- Moc uderzenia jest regulowana przez obrót moletowanego pierścienia
- Siła wyzwolenia sprężyny: od 11 do 22 kg
- Powierzchnia: korpus chromowany, ostrze nasmarowane
- Długość: 140 mm, Ø korpusu: 16 mm, Ø trzpienia: 3,5 mm

KG 0,135 kg



257A **140,00 zł**

PUNKTAK AUTOMATYCZNY

- Moc uderzenia jest regulowana przez dokręcenie główki od 15 do 25 kg
- Rękojeść ergonomiczna FACOM
- Końcówka hartowana na 57 - 60 HRC

KG 0,175 kg



257.G **131,00 zł**

MŁOTKI MONTAŻOWE BEZODRZUTOWE

- Młotek montażowy bezodrzutowy z mikrokulkami stalowymi
- Korpus i trzonek ze stali powlekane poliuretanem na wtryskarce
- Powierzchnia bijaka o twardości wg Shore'a D63
- Trzpień ergonomiczny z tworzywa sztucznego



Ref.	Ø mm	D (L) mm	SZ (l) mm	Waga kg
216.40	40	298	110	0,720
216.50	50	308	115	0,950
216.60	60	315	120	1,400

216.40 **109,00 zł**

216.50 **139,00 zł**

216.60 **152,00 zł**

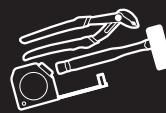

SUWMIARKA CYFROWA, ECO

- Suwmiarka przeznaczona do użytku w warsztacie
- Dokładność 0,01 mm
- Mechanika ze stali Innox
- Wyświetlacz cyfrowy LCD 6 mm dla lepszego odczytu
- Zero - samonastawne
- Konwersja mm/cale
- Czas działania: ok. 3500 godz.
- Zgodna z normą DIN 862
- Długość: 150 mm
- Dostarczana z baterią CR2032
- Dostarczana w kasecie

KG 0,305 kg



Łatwa w obsłudze i niezawodna

1300E

199,00 zł

SUWMIARKA UNIWERSALNA NA 1/50E

- DIN 862
- Klasa 0
- Dokładność 1/50 - 0,02 mm
- Pomiar wewnętrzny, zewnętrzny i głębokości
- Liniar ze stali nierdzewnej - powierzchnia matowa
- Twardość liniaru: 40 HRC minimum
- Płaski głębokościomierz
- Noniusz z prowadnicą pozwalającą na wygodniejsze ustawienie kciuki
- Trwałość noniusza: 20 000 cykli min
- Blokowanie noniusza przez śrubę
- Dostarczana w kasecie z atestem zgodności



805.1

158,00 zł

PODSTAWKA MAGNETYCZNA PRZEGUBOWA

- Promień działania: 280 mm
- Siła oderwania w pionie: 600 N (60 Kg)
- Gwint M8
- Cokoł: 50 x 55 x 60 mm

KG 1,900 kg



812.3

443,00 zł

MIKROMETR - 1/100

- DIN 863
- Odczyt: 0,01 mm
- Końcówka z węgla Ø 6,5 mm
- Bębenek grzechtkowy z ogranicznikiem momentu
- Siła przykładana na mierzony element zawiera się dokładnie między 5 i 10 Nm
- Bębenek = Ø 18 mm
- Bębenek z podziałką na 50 (jeden obrót bębena równa się Siła przykładana o 0,5 mm)
- Płytki izotermiczne
- Dostarczany z kluczem do kalibrowania oraz kluczem z płytką od modelu 806C.50
- Dostarczany w kasecie plastikowej z atestem zgodności



806.C25

231,00 zł

806C.50

252,00 zł

806C.100

308,00 zł

MIARA ZWIJANA WE WZMOCNIONEJ OBUDOWIE

- Zaczep zabezpieczający
- System automatycznego zwijania taśmy



Ref.	Długość (m)	Waga (kg)
897.216	2	0,151
897.319	3	0,197
897.525	5	0,333
897.825	8	0,457

897.216

17,00 zł

897.319

22,00 zł

897.525

30,00 zł

897.825

42,00 zł

MIARA ZWIJANA

Obudowa z ABS, ergonomiczna



Zawieszka

Unikanie wypadnięcia, zwolnienie ręki. Otwór wiertony (z wyjątkiem 893.316F).

Wzmocniony zaczep

2 lub 3 nity z płytką wzmacniającą ze stali nierdzewnej

Wzmocnienie nylonowe



Okienko

Okienko do bezpośredniego odczytu - 893.316F



Długość m

KG

893.213	2	0,078
893.316	3	0,126
893.316F	3	0,121
893.519	5	0,197
893.825	8	0,200

893.213

15,00 zł

893.316

20,00 zł

893.316F - Z OKIENKIEM

25,00 zł

893.519

36,00 zł

893.825

49,00 zł

CZUJNIK ZEGAROWY 1/100 mm

- Dokładność: 1/100 - 0,01 mm
- Skok 10 mm rejestrowany przez sumator
- Tarcza obrotowa: Ø 57 mm
- Końcówka pomiarowa wymienna

KG 0,345 kg



812B.AC

240,00 zł

SZCZYPCE AUTOMATYCZNE DO CIĘCIA PRZEWODÓW / ŚCİĄGANIA IZOLACJI

- Do przewodów jednożyłowych lub wielożyłowych z automatycznym nastawianiem szczypiec na daną średnicę przewodu
- Pokrętko regulacji długości ściągania izolacji
- Ostrza zapasowe 162-L1
- 1 narzędzie i 1 ruch dla wykonania 2 operacji:
 - cięcie, zdejmowanie izolacji



AWG	mm ²	mm	mm
21 - 11	0,4 tot 4	0,7 tot 2,3	4 tot 17
L	Waga		
mm	g		
160	340		

985761

270,00 zł

ZESTAW 9 NARZĘDZI IZOLOWANYCH

- Zestaw podstawowy do warsztatowych prac elektrycznych, konserwacyjno-naprawczych
- Dostarczany w torbie skórzanej, symbol BV.100
- Wymiary: 350 x 120 x 120 mm
- Zestaw zawiera:
 - BC.90VSE 1 Rękawice izolowane T9 do niskich temperatur
 - BV.100 1 Torba skórzana
 - 189.17AVSE 1 Szczypce okrągłe izolowane
 - 194.17AVSE 1 Szczypce do ściągania izolacji izolowane
 - 391.16AVSE 1 Szczypce tnące boczne do drutu miedzianego
 - 1820.AVSE 1 Nóż izolowany 1000 V
 - 187.18AVSE 1 Szczypce uniwersalne, izolowane 1000 V
 - A4X100VE 1 Wkrętak izolowany 1000 V
 - AP1X100VE 1 Wkrętak izolowany 1000 V PH1
 - A5,5X150VE 1 Wkrętak izolowany 1000 V



2180B.VSE

1 163,00 zł

SZCZYPCE HYDRAULICZNE DO ZACISKANIA KOŃCÓWKI OKRĄGŁYCH I MUF

- Zgodne z normą NFC.20-130
- 35 kN
- Skok regulowany od 5 do 8 mm przez obracanie pierścienia zmniejszającego ilość ruchów pompy dla małych przekrojów
- Główna obrotowa 360°
- Wyzwalanie automatyczne z kliknięciem słyszalnym na koniec zaciskania
- Powrót tłoka za pomocą dźwigni
- Dostarczane w kasecie



985913

2 349,00 zł

IMADŁO Z PRZEGUBEM KULISTYM MICRO-TECH®

- Zaprojektowane, aby zapewnić użytkownikowi jak najwygodniejsze warunki pracy i w ten sposób zapewnić dokładność wykonania
- Dźwignia pozwalająca na natychmiastowe blokowanie imadła na przegubie
- Klamra zaciskowa do mocowania imadła na podstawie o grubości maks. 80 mm
- Wkładki szczękowe plast., przyklejane, szer.: 50 mm
- Rozwartość maks.: 70 mm, głębokość maks.: 38 mm

KG 1,400 kg



1150.MT

1 089,00 zł

URZĄDZENIE DO POMIARU NAPIĘCIA

- Zakres: od 3 do 48 V
- Wskazywanie polaryzacji + i - za pomocą diod LED
- Wyposażone w iglicę testową oraz w szpicak do kabli do kontroli napięcia w przewodach izolowanych, a także w zacisk „krokodylek”
- Wymiary: 18 x 21 x 135 mm

KG 0,055 kg



705

115,00 zł

SZCZYPCE DO ZACISKANIA KOŃCÓWKI OKRĄGŁYCH Z MATRYCĄ OBROTOWĄ

- Matryce obrotowe indeksowane w 6 pozycjach: 6 - 10 - 16 - 25 - 35 - 50 mmz.
- Możliwość zwolnienia szczypiec w czasie zaciskania
- Zgodne z normą NFC 20-130

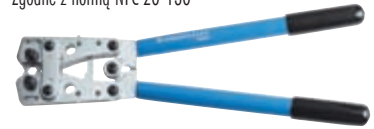

986095

701,00 zł

ZESTAW ZE SZCZYPCAMI ZACISKOWYMI

- Matryce obrotowe indeksowane w 6 pozycjach: 6 - 10 - 16 - 25 - 35 - 50 mmz.
- Możliwość zwolnienia szczypiec w czasie zaciskania
- Zgodne z normą NFC 20-130



Ref.	Opis
821415	Szczypce zaciskowe
821431	Matryce do konektorów wstępnie izolowanych
821458	Matryce do konektorów otwartych
821440	Matryce do końcówek
BP.112	Szkrytka plastikowa
PM.819809	Wkładka piankowa

819391

909,00 zł

KLUCZ KRZYŻAKOWY Z WIELOMA KOŃCÓWKAMI

- Zestaw zawiera:
 - 4 końcówki kwadratowe: 5, 6, 7-8, 9-10 mm (A)
 - 3 końcówki trójkątne: 7, 8-9, 10-11 mm (B).
 - 1 końcówka cylindryczna z rowkiem: 3-5 mm (C).
 - 1 końcówka okrągła ze spłaszczeniem: 6 mm (D)
 - 1 końcówka z 2 wykrętami Phillips® PH 2 (E) i rowkiem 7 mm (F) połączona z kluczem za pomocą demontowalnego tańcaucha z łącznikiem do końcówki

KG 0,210 kg



838305

180,00 zł



ZESTAW 5 WKRETAKÓW MICRO-TECH® DO ŚRUB TORX®

- Zawiera: AEX.6 x 35 - 7 x 35 - 8 x 75 - 9 x 75
- 10 x 75



AEX.J1

105,00 zł

ZESTAW 5 WKRETAKÓW MICRO-TECH®

- Zawiera: AEF.1,5 x 35 - 1,8 x 35 - 2 x 35 - 2,5 x 35, AEFP.00 x 35

kg 0,170 kg



AEF.J1

81,00 zł

ZESTAW PĘSET

- Zestaw 5 pęset standardowych: 149 - 150 - 151 - 152 - 140.AA



147.J5

206,00 zł

NÓŻ DLA ELEKTRYKÓW Z 2 OSTRZAMI

- Nóż idealnie dostosowany do operacji na kablach
- 1 ostrze proste do zastosowań uniwersalnych
- 1 ostrze krótkie półkoliste: pozycja i kształt dostosowane do pracy z kablami
- blokada dla każdego ostrza



640180

77,00 zł

ZESTAW 4 WKRETAKÓW BORNEO DO ŚRUB Z GNIAZDEM UNIWERSALNYM

- Zestaw zawiera:

- ➡ APB1X100VE - APB2X125VE
- ➡ ADB1X100VE - ADB2X125VE



AB.J4VE

168,00 zł

NÓŻYCE DLA ELEKTRYKÓW

841A.3PB

98,00 zł

- Ergonomiczne
- Funkcja cięcia kabli 50 mm oraz zdejmowania izolacji z kabli (1,5-2,5-4 mm)
- Wymiary:
 - długość całkowita: 160 mm
 - długość ostrza: 40 mm

kg 150 g



Bezpieczeństwo

Antypoślizgowy uchwyt

Ostrze wysokiej jakości

Wykonane ze stali nierdzewnej



Wielofunkcyjne

- Nożyce do kabli Ø 50 mm na obydwu płatkach
- Automaty do zdejmowania izolacji (1,5 mm - 2,5 mm - 4 mm)



Trwałe

Wysoka odporność, nierdzewna konstrukcja, zarówno ostrze jak uchwyt



Praktyczne

Pokrowiec na ostrze z zabezpieczeniem typu "kick"



Ergonomiczne

Asymetryczna wielkość uchwytów



MULTIMETR WYSOKIEGO NAPIĘCIA I TESTER IZOLACJI

- Dostosowany do samochodów hybrydowych i elektrycznych
- Wykrywanie „ucieczek” prądu: miernik z trybem kontroli obwodów wysokiego napięcia
- Weryfikacja elementów elektronicznych jest obowiązkowa podczas naprawy
- Dołączony pokrowiec ochronny
- Może być używany z amperomierzem 711A.P500
- Tester izolacji od 1 do 4000 MΩ@ 250 V, 500 V, 1000 V
- Prąd stały / zmienny: pomiar od 0 do 600 V
- Prąd stały / zmienny: pomiar od 0 do 400 mA
- Ohmometr: od 1 Hz do 100 KHz
- Tester Diody
- Test ciągłości
- Pomiar wg norm IEC-61010 (CATIII600V)



Bezpieczny, innowacyjny,
ergonomiczny

715PB

1 022,00 zł

TESTER ŚWIEC ŻAROWYCH DIESEL

- Tester funkcjonowania + tester napięcia
- Wydajne przechowywanie
- Łatwy w użyciu
- Łatwy odczyt – diody LED



- Stan świecy OK
- Stan świecy ŹŁE
- Obwód otwarty
- Spięcie
- Przycisk TEST



Łatwe podłączenie,
test i odczyt

DX.10A

595,00 zł

TERMOMETR NA PODCZERWIĘĆ

- Umożliwia wykonywanie pomiarów temperatury bez kontaktu za pomocą fal podczerwieni z celownikiem laserowym lub przez podłączenie czujnika K do pomiarów kontaktowych
- Zakres pomiaru IR: od - 60°C do 500°C
- Stosunek D/S: 11/1
- Emisyjność: regulowana
- Tryb: Min./maks., różnicowy, średnia, ...
- Sondy kontaktowe: DX.12-06, DX.12-08, DX.12-11, DX.12-15, DX.12-17, DX.12R



Pomiar temperatury
na podczerwień
z celownikiem laserowym
i gniazdem do czujnika

DX.T100

441,00 zł

Idealny do
obsługi echnicznej
w warunkach
przemysłowych,
naprawach
podzespołów
elektronicznych
i do nauki!



MIERNIK UNIWERSALNY DO UTRZYMANIA RUCHU

- Automatyčna kalibracja, szeroki wyświetlacz LCR z podświetleniem, odporny na działanie agresywnych czynników otoczenia
- Voltomierz: AC / DC od 0 do 600 V
- Amperomierz: AC / DC od 0 do 10 A

711A

699,00 zł

- Omomierz: 0 do 40 MΩ
- Faradomierz: 0 do 100 μF
- Częstotłwościomierz: 0 do 100 kHz
- Stosunek cykliczny: 0,1% do 99,9%
- Test ciągłości



Automatyczne
ustawienie zera

Bez
bezpiecznika

AMPEROMIERZ CĘGOWY

- Do pomiaru natężenia prądu przemiennego i stałego
- Łatwy montaż bez przerywania obwodu
- Używany z miernikiem 711 w pozycji mV

711A.P500

699,00 zł

- Zakres: 0,5 do 600 A

KG 0,535 kg

Niezbędny do
obsługi technicznej
i napraw
w budynkach
i środowisku
przemysłowym!



TESTER BEZPIECZEŃSTWA DDT/VAT

- Umożliwia sprawdzenie braku napięcia „VAT”, czujnik fazy, tester ciągłości połączenia, tester wyłącznika różnicowoprądowego 30 mA, wskaźnik zmiany fazy
- Autotest
- Multitester napięcia
- Oznaczenie zera
- Test ciągłości

701B

349,00 zł

- Test wyłączników różnicowoprądowych 30 mA
- Zgodny z normami NF EN 61010-600V cat III i IEC 61243-3 (VAT/DDT)
- Rozstaw końcówek stykowych 19 mm do szybkiego testowania gniazdek europejskich
- Zestawy końcówek stykowych 701B-L (część odłączana), bez bezpiecznika



Idealny dla
mobilnego
warsztatu

CĘGOWY MIERNIK UNIWERSALNY

- Pomiar RMS/600 V KAT III
- Voltomierz: AC / DC od 0 do 600 V
- Amperomierz: AC / DC od 0 do 400 A
- Omomierz: 0 do 20 MΩhm
- Test ciągłości
- Tester diod < 50 Ω

712A

844,00 zł

- Dostarczany z pokrowcem ochronnym i parą
- Bezstykowy pomiar prądu: bez ryzyka zwarcia w razie nieprawidłowego użycia
- Automatyčna kalibracja, wyświetlacz LCR z podświetleniem, odporny na działanie agresywnych czynników otoczenia



NÓŻ WIELOFUNKCYJNY

872271

116,00 zł

- Do okrągłych kabli PVC Ø 4 - 28 mm

Podwójna ochrona

- W momencie używania nożyka, zablokowane jest ostrze „obrotowe”

Łatwy w użyciu

- Obrotowe, intuicyjne ostrze do zdejmowania izolacji
 1. ustawić obcinarkę na kablu
 2. obrócić wokół kabla
 3. wyciągnąć gotowy kabel
- Łatwe obcinanie, bez konieczności zmiany położenia ostrza

Wielofunkcyjność

Urządzenie może być używane zarówno do cięcia, jak również do zdejmowania izolacji

System wyzwalań

30% mniej użycia siły na spuście



SZCZYPCE DO ŚCIĄGANIA IZOLACJI

- W 100% AUTOMATYCZNE
- Korpus nylonowy, wzmocniony włóknem szklanym.
- Zakres od 0,02 do 10 mm²
- Regulacja długości ściągania izolacji 3 - 18 mm
- Wbudowana funkcja cięcia:
- 1,5 mm² kable jednożyłowe
- 10 mm² kable wielożyłowe

KG 0,176 kg



793936

266,00 zł

SZCZYPCE DO ZACISKANIA KONEKTORÓW WSTĘPNIE IZOLOWANYCH

- Matryce z 3 otworami (mm²): (0,5 - 1,5)
- (1,5 - 2,5) - (4 - 6)
- Zapewnienie odpowiedniej siły zaciśnięcia zgodnie z normą CEI 60 352.2 / CEI 60 760
- Długość: 230 mm

KG 0,490 kg



985894

208,00 zł

SZCZYPCE ZACISKOWE DO KOŃCÓWEK PRZEWODÓW

- Matryce z 5 otworami (mm²): (0,5 - 0,75) - (1 - 1,5)
- 2,5 - 4 - 6
- Zgodne z normą NFC 63-023
- Zapewnienie odpowiedniej siły zaciśnięcia
- Długość: 230 mm

KG 0,490 kg



985895

219,00 zł

SZCZYPCE SAMO NAŚTAWNE DO ZACISKANIA KOŃCÓWEK PRZEWODÓW

- Szczypce umożliwiają zaciśnięcie końcówek: 0,14 - 0,25 - 0,5
- 0,75 - 1 - 1,5 - 2,5 - 4 - 6 mm²
- Wyposażone w system grzehtkotkowy gwarantujący dobre zaciśnięcie
- Zgodne z normą NFC 63-023
- Łatwe odblokowanie w razie nieprawidłowej manipulacji
- Długość: 210 mm

KG 0,500 kg



985898

434,00 zł



SZCZYPCE STANDARDOWE DO ZACISKANIA KOŃCÓWEK

- Wbudowana funkcja cięcia kabli
- Zaciśnięcie konektorów izolowanych: Ø 0,5 do 6 mm²
- Zaciśnięcie konektorów nieizolowanych: Ø 0,5 do 6 mm²
- Odizolowywanie: Ø 0,75 do 6 mm²

449B

78,00 zł

- Cięcie trzpieni gwintowanych: M2,5-M3-M3,5-M4-M5
- Długość: 225 mm

KG 0,320 g

LUTOWNICA GAZOWA

1075.G

292,00 zł

- Moc równoważna 75 W.
- Przepływ i moc regulowane, czas działania 45 min przy maks. mocy.
- Temperatura maks. 1300°C.
- Włazcznik piezoelektryczny.
- Czas nagrzewania: 40 s.
- Ładowanie butanem (dostarczana pusta).
- 1075.G1: Grot zamienny.

- 1075.G2: Dysza gorącego powietrza.
- 1075.G3: Dysza do opalania płomieniem.
- 1075.G4: Nóż.

KG 0,275 kg



Zwiększa produktywność

- Ulepszone obsługa = oszczędność czasu
- Możliwość podłączenia dowolnego narzędzia

Wydajność

- Elektroniczna dokładność
- Wyświetlacz elektroniczny (brak ryzyka błędnej interpretacji)
- Wstępne ustawianie 9 wartości jest możliwość przechowywanie 50 wartości

Ergonomia

- Wyświetlacz LED, łatwy odczyt
- Łatwy w użyciu
- Czytelne i bez pieczone wskaźniki (diody LED i brzęczyk)
- Użytkownik może dokonać dokładnego dokręcenia szybko i przy użyciu własnych narzędzi



Dokręcanie i pomiar kąta w jednym urządzeniu

podłączenie do PC przez USB



	Klucz dynamometryczny elektroniczny	Nm Min - maks.	Zabierak	☑	Grzechotka	Długość
E.316A30R	30 Nm	1,5 - 30	9 x 12	1/4"	R.372	390 mm
E.316A135J	135 Nm	6,7 - 135	9 x 12	3/8"	J.372V	415 mm
E.316A135S	135 Nm	7 - 135	9 x 12	1/2"	S.372V	415 mm
E.316A200S	200 Nm	10 - 200	14 x 18	1/2"	S.382V	530 mm
E.316A340S	340 Nm	17 - 340	14 x 18	1/2"	S.382V	650 mm

PRZEJŚCIÓWKA KĄTOWA

E.406

511,00 zł

- Dokładność: $\pm 2^\circ$
- Zakres kątowy: 1 - 360°



- Jednostka miary: stopień
- Dostarczana z certyfikatem wzorcowania w plastikowej kasie



Proste dokręcanie kątowe

ADAPTOR DO DOKRĘCANIA KĄTOWEGO

- Zabierak: 1/2"
- Zakres: 7 - 135 Nm (135S); 10 - 200 Nm (200S); 17 - 340 Nm (340S)
- ISO 6789 - DIN EN ISO 6789 - NF EN ISO 6789
- Dokładność:
 - moment: $\pm 3\%$ między 20% a 100% zakresu adaptora
 - kąt: $\pm 2^\circ$
 - Tryb pomiaru: szczytowy lub rosnący
 - Jednostka miary: Nm, ftlb, lnlb, Kgcm, stopnie

- Blokada klawiatury: operator ma dostęp tylko do wyboru programu i pamięci wyników
- Dostarczany z certyfikatem wzorcowania w plastikowej kasie

Adapter kątowy	Nm Min. - maks.	☑	KG
135 Nm	6,8 - 135 Nm	1/2"	268 g
200 Nm	10 - 200 Nm	1/2"	268 g
340 Nm	17 - 340 Nm	1/2"	268 g



E.506-135S 727,00 zł

E.506-200S 813,00 zł

E.506-340S 1 029,00 zł

KLUCZE DYNAMOMETRYCZNE ELEKTRONICZNE Z POMIAREM MOMENTU I KĄTA

- Wytrzymałość:
 - Wysoka wytrzymałość nawet przy użytkowaniu intensywnym
 - Dokładność $\pm 2\%$
 - Wstępne nastawianie możliwe dla 9 wartości momentu /wartości kątowych
 - Moment i kąt dokręcania z 1 narzędziem: produktywność, brak błędów odczytu (wyświetlacz cyfrowy) i dokładność
- Ergonomia:
 - Diody LED widoczne nawet w trudno dostępnych miejscach
 - łatwe użytkowanie: auto test i zerowanie po włączeniu
 - Wskaźnik światłem i dźwiękiem (diody LED i biper)
 - ISO 6789 - DIN EN ISO 6789 - NF EN ISO 6789
- Dokładność:
 - Moment: $\pm 2\%$ pomiędzy 20% i 100% zakresu klucza
 - Kąt: $\pm 2^\circ$

- Zabierak 9x12 lub 14x18
- Tryb pomiaru: wartości szczytowe lub śledzenie
- Jednostki pomiarowe: N.m, ft.lb, ln.lb, Kg.cm, stopnie
- Nastawienie wstępne 9 wartości momentu lub kąta
- Możliwość zablokowania klawiatury: tylko operator ma dostęp do ustawiania i do zapamiętanych wyników
- Pamięć: 250 wartości

E.316A30R 2 039,00 zł

E.316A135J 2 149,00 zł

E.316A135S 2 099,00 zł

E.316A200S 2 379,00 zł

E.316A340S 2 499,00 zł



MOMENTOMIERZE

- Szybkie i proste:
- Proste użytkowanie - minimum regulacji, aby uniknąć błędów
- Dla wykonania szybkiego testu przed użytkowaniem klucza aż do certyfikatu kalibracji ISO 6789
- 3 urządzenia dla pokrycia zakresu momentu od 1 do 1000 Nm
- Dokładność $\pm 1\%$, ± 1 stopień
- Jednostki pomiarowe: N.m, ft.lb ; in.lb.
- Tryb pomiaru: TRAC (momentu przyłożonego), CLIC (pierwszej wartości szczytowej), DIAL (ostatniej wartości szczytowej)
- Możliwe wstępne nastawienie wartości i tolerancji poprzez wskaźnik LED pomarańczowy, zielony, czerwony



- Złącze PC RS232
- Dostarczane z certyfikatem wzorcowania
- Wymiary: 150 x 150 x 90 mm



Ref.	Nm		Zabierak
	Min	- maks.	
E.2000-50	2	- 50	3/8"
E.2000-350	10	- 350	1/2"
E.2000-1000	100	- 1000	27 mm

E.2000-1000 5 229,00 zł

E.2000-350 4 129,00 zł

E.2000-50 3 989,00 zł

KLUCZ DYNAMOMETRYCZNY IZOLOWANY 1000 V, SERIA VSE

- Precyzja i pełne bezpieczeństwo.
- Pierścień blokujący system regulacji.
- Klucz zgodny z normą ISO EN 6789 w zakresie dynamometrii.
- Dokładność \pm lub -4% przez co najmniej 5000 cykli.
- Automatyczne wyzwalanie.
- Klucz z możliwością ponownej kalibracji: klasyczna procedura dla kluczy dynamometrycznych.



- Zabierak kwadratowy 3/8".
- Zakres od 10 do 50 Nm.
- Klucz jednokierunkowy,
- Klucz zgodny z normą EN 60900 dla narzędzi izolowanych.
- Ochrona do 1000 V prądu zmiennego i 1500 V prądu stałego.
- Każdy klucz sprawdzany za pomocą testu dielektrycznego na taśmie produkcyjnej.
- Dostarczany z certyfikatem weryfikacji.
- Długość: 380 mm.

kg 1,094 g

J.306-50VSE 879,00 zł

KLUCZ DYNAMOMETRYCZNY Z GRZECHOTKĄ STAŁĄ - SERIA 306

Klucz wysokiej wydajności

- ASME B 107.10-2004 - ISO 6789
- Dokładność \pm - 4%
- Wytrzymałość mechanizmu 50 000 cykli
- Grzechotka 75-zębna (5°) do stosowania z nasadkami



	Nm	□
R.306-5M	5	1/4"
J.306-25M	25	3/8"
J.306-100M	100	3/8"
S.306-340M	340	1/2"

R.306-5M 720,00 zł

J.306-25M 610,00 zł

J.306-100M 550,00 zł

S.306-340M 680,00 zł

KLUCZE O DUŻYM ZAKRESIE

- ISO 6789, DIN EN ISO 6789, NF EN ISO 6789
- Automatyczne wyzwalanie i napinanie
- Dokładność: $\pm 4\%$
- Klucz numerowany, dostarczany z certyfikatem weryfikacji



	Zabierak mm	Nm Min. - maks.	□	Długość mm
K.306A1000	Ø 30	200 - 1000	3/4"	1470
K.306A600	14 x 18	120 - 600	3/4"	1050

K.306A1000 2 939,00 zł

K.306A600 2 679,00 zł

KLUCZ DYNAMOMETRYCZNY Z GRZECHOTKĄ NA PRZEGUBIE

Klucz wysokiej wydajności

- ASME B 104.14-2004
- ISO6789
- Dokładność \pm - 4%
- Wytrzymałość mechanizmu 15000 cykli
- Grzechotka 75-zębna (5°) do stosowania z nasadkami



J.306-100MF 640,00 zł

S.306-340MF 740,00 zł



KLUCZE Z AUTOMATYCZNYM WYZWALANIEM I GRZECHOTKĄ STAŁĄ - SERIA 208



- W ISO 6789, DIN EN ISO 6789, NF EN ISO 6789
- Dokładność: +/- 4 %
- Wytrzymałość mechanizmu 25 000 cykli
- Grzechotka 72-zębna (5°) do stosowania z nasadkami
- Klucz jednokierunkowy

- Wyzwalanie wyczuwalne i słyszalne w chwili uzyskania danego momentu
- Automatyczne napięcie
- Klucz dostarczany z certyfikatem kalibracji ISO 6789
- Klucz dostarczany w ochronnej tubie plastikowej

	Zakres	☑	KG
R.208-25	5 - 25 Nm	1/4"	0,500
J.208-50	10 - 50 Nm	3/8"	0,900
S.208-100	20 - 100 Nm	1/2"	1,040
S.208-200	40 - 200 Nm	1/2"	1,220
S.208-340	60 - 340 Nm	1/2"	1,540



R.208-25	785,00 zł
J.208-50	655,00 zł
S.208-100	607,00 zł
S.208-200	607,00 zł
S.208-340	747,00 zł

KLUCZE DYNAMOMETRYCZNE OD 5 DO 350 Nm - SERIA 306

- Dokładne, zwarte, lekkie
- Warsztaty samochodowe
- Pociągi
- Silniki
- Utrzymanie ruchu



	Zakres	☑	Długość	KG
R.306A25	5 - 25 Nm	1/4"	254 mm	0,410
J.306A50	10 - 50 Nm	3/8"	347 mm	0,890
S.306A100	20 - 100 Nm	1/2"	437 mm	1,050
S.306A200	40 - 200 Nm	1/2"	515 mm	1,260
S.306A350	60 - 340 Nm	1/2"	725 mm	1,790

R.306A25	886,00 zł
J.306A50	931,00 zł
S.306A100	933,00 zł
S.306A200	1 001,00 zł
S.306A350	1 202,00 zł

KLUCZ ELEKTRONICZNY Z ODCZYTEM MOMENTU

- Wytrzymałość:
 - Wysoka wytrzymałość nawet przy użytkowaniu intensywnym
 - Dokładność: ± 2% ± 1 stopień
 - Wstępne nastawianie możliwe dla 9 wartości momentu
 - Pamięć: 250 wartości - podłączenie do PC przez USB
- Ergonomia:
 - Diody LED widoczne nawet w trudno dostępnych miejscach
 - Łatwe użytkowanie: auto test i zerowanie po włączeniu
- Dokładność:
 - ISO 6789 - DIN EN ISO 6789 - N F EN ISO 6789
 - Dokładność: - ± 2% pomiędzy 20% a 100% zakresu klucza.
 - Tryb pomiaru: wartości szczytowe lub śledzenie

- Jednostki pomiarowe: N.m, ft.lb, In.lb, Kg.cm
- Zabierak 9x12 lub 14x18.
- Klucz numerowany, dostarczany z certyfikatem ISO 6789, dostarczany w kasie plastikowej na wkładce piankowej



	Klucz dynamometryczny elektroniczny	Nm Min - maks.	Zabierak	☑	Grzechotka	Długość
E.306A30RPB	30 Nm	1,5 - 30	9 x 12	1/4"	R.372	390 mm
E.306A135JPB	135 Nm	6,7 - 135	9 x 12	3/8"	J.372V	415 mm
E.306A135SPB	135 Nm	7 - 135	9 x 12	1/2"	S.372V	415 mm
E.306A200SPB	200 Nm	10 - 200	14 x 18	1/2"	S.382V	530 mm
E.306A340SPB	340 Nm	17 - 340	14 x 18	1/2"	S.382V	650 mm

E.306A30R	1 492,00 zł
E.306A135J	1 549,00 zł
E.306A135S	1 549,00 zł
E.306A200S	1 679,00 zł
E.306A340S	1 813,00 zł



TYTANOWY KLUCZ UDAROWY 700 NM - ZABIERAK 3/8"

- Struktura tytanowa
- 3 pozycje regulacji w kierunku dokręcania
- Maksymalna siła przy odkręcaniu
- Prędkość bez obciążenia: 10 500 obr./min
- Moment maksymalny: 700 Nm
- Ilość uderzeń na minutę: 1750
- Średnica przewodu: 3/8"

KG 1,300 g



NJ.3000F

1 101,00 zł

TYTANOWY KLUCZ UDAROWY 1700 NM - ZABIERAK 1/2"

- Struktura tytanowa
- 3 pozycje regulacji w kierunku dokręcania
- Maksymalna siła przy odkręcaniu
- Prędkość bez obciążenia: 7225 obr./min
- Moment maksymalny: 1700 Nm
- Ilość uderzeń na minutę: 1 160
- Średnica przewodu: 1/2"

KG 2,100 g



NS.3000F

1 325,00 zł

TYTANOWY KLUCZ UDAROWY ZABIERAK 3/4"

- Struktura tytanowa
- 3 pozycje regulacji w kierunku dokręcania
- Maksymalna siła przy odkręcaniu
- Prędkość bez obciążenia: 5300 obr./min
- Moment maksymalny: 2115 Nm
- Ilość uderzeń na minutę: 950
- Średnica przewodu: 1/2"
- Waga: 3,800 g

KG 3,800 g



NK.3000F

2 569,00 zł

TYTANOWY KLUCZ UDAROWY KOMPAKTOWY - ZABIERAK 1/2"

- Struktura tytanowa
- 3 pozycje regulacji w kierunku dokręcania
- Maksymalna siła przy odkręcaniu
- Prędkość bez obciążenia: 10 500 obr./min
- Moment maksymalny: 800 Nm
- Ilość uderzeń na minutę: 1750
- Średnica przewodu: 1/2"

KG 1,300 g



NS.2000F

1 101,00 zł

KLUCZ UDAROWY 1/2" W OBUDOWIE ALUMINIOWEJ

- Obudowa aluminiowa
- System udarowy: Twin Hammer
- Maksymalny moment: 1015 Nm
- Progresywny spust
- Regulacja mocy

KG 2,600 g



NS.1010F2

617,00 zł

KLUCZ UDAROWY 3/4" W OBUDOWIE ALUMINIOWEJ

- Obudowa aluminiowa
- System udarowy: Twin Hammer
- Maksymalny moment: 2400 Nm
- Progresywny spust
- Regulacja mocy

KG 5,600 g



NK.1000F2

2 170,00 zł

KLUCZ UDAROWY 3/8" KOMPOZYTOWY

- Obudowa kompozytowa
- System udarowy: Twin Hammer
- Maksymalny moment: 290 Nm
- Progresywny spust
- Regulacja mocy

KG 1,300 g



NJ.2000F2

729,00 zł

KLUCZ UDAROWY 1/2" KOMPOZYTOWY

- Obudowa kompozytowa
- System udarowy: Twin Hammer
- Maksymalny moment: 1080 Nm
- Progresywny spust
- Regulacja mocy

KG 2,200 g



NS.1800F2

755,00 zł

KLUCZ UDAROWY 3/4" KOMPOZYTOWY

- Obudowa kompozytowa
- System udarowy: Twin Hammer
- Maksymalny moment: 1700 Nm
- Progresywny spust
- Regulacja mocy

KG 3,900 g



NK.2000F2

1 882,00 zł

NS.3000F + NSI.5L

Udarowy zestaw promocyjny:

- NS.3000F: Tytanowy klucz udarowy 1700 Nm 1/2"
- NSI.5LPB: Zestaw 5 nasadek aluminiowych



NS.3000FPROM

1 459,00 zł

ZESTAW Z KLUCZEM UDAROWYM „MOTYLKOWYM”

- Zabierak 3/8"
- Moment statyczny gwarantowany: 47 Nm
- Moment maks.: 60 Nm
- Dostarczany w kasie BP.112 z 12 nasadkami udarowymi 3/8" od 6 do 19 mm na wkładce plast.

KG 0,460 kg



Najmniejszy klucz udarowy na rynku!



NJ.14FPB

864,00 zł

ZESTAW 5 NASADEK ALUMINIOWYCH 15 - 22 MM

- Osłonki z Teflonu dla ochrony felg ze stopów

Zestaw:

15 - 17 - 19 - 21 - 22 mm

Nowa kaseta – Detection Box



NSI.5LPB

374,00 zł

ZESTAW FREZÓW

- Zestaw zawierający komplet 230, 2 ostrza centrujące i 10 frezów dwustronnych
- Wymiary (dł. x szer. x wys.): 115 x 65 x 22 mm

KG 0,090 kg



230.J1

352,00 zł

SZLIFIERKA WIELOFUNKCYJNA

- Prędkość obrotowa: 3500 obr./min
- Poziom hałas: 81 dB
- Dostarczana w skrzynce z następującymi elementami:
 - V.500FWBF11: 1 szcotka miękka 11 mm
 - V.500FWBF22: 1 szcotka miękka 22 mm
 - V.500FWBC11: 1 szcotka twarda 11 mm
 - V.500FWBC22: 1 szcotka twarda 22 mm
 - V.500FRE : 1 szcotka kompozytowa miękka.
 - V.500FWBPRE: 1 szcotka kompozytowa twarda
 - V.500FA11 / V.500FA22: 2 łączniki do mocowania szcetek

KG 1,200 kg



V.500F

1 497,00 zł

ZESTAW 3 NASADEK ALUMINIOWYCH 17, 19, 22 MM

- Osłonki z Teflonu dla ochrony felg ze stopów

Zestaw:

17 - 19 - 22 mm



NSI.3ELPB

314,00 zł

PRZYRZĄD DO GRAWEROWANIA

- Narzędzie przeznaczone do grawerowania materiałów twardych (stal hartowana, kamień, szkło, ceramika), dzięki ostrzu z węgla wolframu

- Dostarczany z:

- Przewodem zasilającym o dł. 1,5 m
- Złączem z gwintem zewnętrznym 1/4"
- Końcówką standardową
- Ilość cykli: 36 000 uderzeń/min
- Zużycie powietrza bez obciążenia: 30 l/min
- Gwint wlotu powietrza: 1/4"
- Ciśnienie robocze: 5 ÷ 7 bar
- Poziom hałas: 78,4 dBA



V.820F

519,00 zł

SZLIFIERKA PROSTA Z UCHWYTEM 6 mm

- Prędkość obrotowa: 20000 obr./min
- Regulator prędkości
- Wylot powietrza z przodu
- Dłot powietrza: 1/4"
- Ciśnienie robocze: 6,2 bar
- Średnie zużycie powietrza: 113 l/min
- Moc: 0,3 kW



V.345F

380,00 zł



GRZECHOTKA 1/4"

- Obudowa kompozytowa
- Grzechotka: zamknięta
- Długość: 135 mm
- Maksymalny moment: 27 Nm
- Prędkość: 240 obr./min
- Regulacja mocy
- Waga: 0,500 kg



KG 0,500 kg



Kompaktowa grzechotka do trudno dostępnych miejsc

VR.R127

383,00 zł

GRZECHOTKA 1/4" "MINI"

- Obudowa kompozytowa
- Grzechotka: zamknięta
- Długość: 205 mm
- Maksymalny moment: 27 Nm
- Prędkość: 250 obr./min
- Regulacja mocy



KG 0,650 kg



VR.R227

508,00 zł

GRZECHOTKA 1/2" STANDARDOWA

- Obudowa kompozytowa
- Grzechotka: zamknięta
- Długość: 260 mm
- Maksymalny moment: 136 Nm
- Prędkość: 280 obr./min
- Regulacja mocy



KG 1,200 kg



VR.S3136

660,00 zł

CL3.C18S + NS.405A

Przenośny klucz udarowy 1/2"
+ Zestaw nasadek udarowych długich 10-24mm.

NASADKI:

- Długość 1/2": 10 - 11 - 12 - 13 - 14 - 16 - 17 - 19 - 21 - 22 - 23 - 24 mm



AKCJA



CL3.C18SPROM

2 499,00 zł

KLUCZ UDAROWY 1/2" AKUMULATOROWY 18 V

CL3.C18S

2 090,00 zł

ZABIERAK

Mocowanie nasadki za pomocą pierścienia.

OCHRANIACZE

Kauczukowe ochraniacze zintegrowane w korpusie.



MECHANIZM UDAROWY

Mechanizm udarowy wysokiej technologii dostarczający moment maks. 1085 Nm.

LEKKE ZWOLNIENIE MECHANIZMU

Spuśt progresywny dla płynnej regulacji prędkości.

PRZEŁĄCZNIK

Płynne przełączanie jedną ręką przód/tył.

RĘKOJEŚĆ Z KAUCZUKU

Rękojeść kompozytowa wstrzyknięta w kauczuk, odporna na działanie płynów chemicznych i kwasów.

AKUMULATOR

18 V 3 Ah akumulator DeWalt.



SPECYFIKACJA	JEDNOSTKA	CL3.C18S
Mechanizm		Akumulator 18V
Waga	[kg]	2,4
Prędkość	[RPM]	1800
Moment max.	[Nm]	1.085
Długość	[mm]	241
Wibracje	[m/s ²]	11.5
Poziom hałasu	[dB]	93.8



KLUCZ UDAROWY 1/2" AKUMULATOROWY 10,8 V CL3.C10S

1 079,00 zł

ZABIERAK

Mocowanie nasadki za pomocą pierścienia.

MECHANIZM UDAROWY

Mechanizm udarowy wysokiej technologii dostarczający moment maks. 1085 Nm.

OŚWIETLENIE

Zintegrowana dioda LED

LEKKIE ZWOLNIENIE MECHANIZMU

Spust progresywny dla płynnej regulacji prędkości.

AKUMULATOR

18 V 3 Ah akumulator DeWalt.



NOWOŚĆ

OCHRANIACZE

Kauczukowe ochroniacze zintegrowane w korpusie.

PRZEŁĄCZNIK

Płynne przełączanie jedną ręką przód/tył.

REKOJEŚĆ Z KAUCZUKU

Rękojeść kompozytowa wstrzyknięta w kauczuk, odporna na działanie płynów chemicznych i kwasów. chimiques et acides

BATERIA LITOWO-JONOWA 10,8V 1.5AH

- Łatwa wymiana
- Blokowanie baterii przy pomocy przycisku
- Wyposażona we wskaźnik obciążenia LED (3)

NOWOŚĆ



CL3.BA1015

112,00 zł

ŁADOWARKA



CL3.CH1018

259,00 zł

UDAROWA GRZECHOTKA PNEUMATYCZNA

NJA1700F2



NOWOŚĆ

ZABIERAK

Mocowanie nasadki za pomocą pierścienia.

UCHWYT

Ergonomiczny uchwyt pokryty kauczukiem

GRZECHOTKA PNEUMATYCZNA 3/8"

GRZECHOTKA PNEUMATYCZNA 1/2"

SPECYFIKACJA	JEDNOSTKA	NJA1700F2	NS.A1700F2
Zabierak		3/8"	1/2"
Waga	[kg]	1,8	1,8
Prędkość	[RPM]	7200	7200
Moment max.	[Nm]	215	244
Długość	[mm]	10	10
Poziom hałasu	[dB]	98	98

NS.A1700F2



NOWOŚĆ

PRZEŁĄCZNIK WBUDOWANY W KORPUS

Przełącznik przód/tył blisko rękojeści - łatwość użytkowania.

PŁYNNIE ZWOLNIENIE MECHANIZMU

Płynne zwolnienie mechanizmu dla optymalnej regulacji prędkości.



GRZECHOTKI TYTANOWE 3/8" I 1/2" - DO INTENSYWNEGO UŻYTKOWANIA

VR.JZ300F2



**MOMENT
MAKSYMALNY : 88NM**

**PRZEŁĄCZNIK
WBUDOWANY
W KORPUS**

Przełącznik przód/tył
blisko rękojści
- łatwość użytkowania.

**REKOJEŚĆ
KAUCZUKOWA**

Nakładka wstrzyknięta.
Komfort i ergonomia.
Rękojeść kompozytowa okryta
kauczukiem.

VR.SZ300F2



ZABIERAK

- bezpieczeństwo i łatwość
montażu/demontażu nasadek

**SZCZELNA
GŁÓWKA**

Tytanowa, szczelna głowka
grzechotki - większa żywotność
mechanizmu i odporność
na pył.

**PŁYNNE ZWOLNIENIE
MECHANIZMU**

Płynne zwolnienie mechanizmu dla
optymalnej regulacji prędkości.

SPECYFIKACJA	JEDNOSTKA	GRZECHOTKA TYTANOWA	
		VR.JZ300F2	VR.SZ300F2
Zabierak		3/8"	1/2"
Waga	[kg]	1.3	1.3
Prędkość	[RPM]	400	400
Moment max.	[Nm / ft.lbs]	88 / 65	88 / 65
Główka		Uszczelniona	Uszczelniona
Długość	[mm]	314	314
Średnie zużycie powietrza	[l/min] / [cfm]	110 / 3.88	110 / 3.88
Min. średnica przewodu	[inch / mm]	3/8" / 10	3/8" / 10
Wibracje	[m/s ²] / [k]	6.37 / 1.04	6.37 / 1.04
Poziom hałasu	[dB(A)]	101.2	101.2

STACJA AKUMULATOROWA 12V

Inteligentny system:

- Ładowanie: automatycznie dopasowuje się stanu akumulatora i wykrywa uszkodzone elementy
- Wskaźnik poziomu naładowania akumulatora
- Ochrona przed spięciem i przepięciem
- Do wszystkich typów akumulatorów od 40 do 80 Ah, nowych i używanych
- Do wszystkich typów akumulatorów samochodowych i użytkowych VL / VUL (AGM, VLRA, lub GEL12)
- Specjalne formowanie podstawy ABS dla większej wytrzymałości
- Przód ze stali nierdzewnej
- Przechowywanie kabla
- Ładowarka i booster 2 w 1
- Pierwsza ładowarka / booster, która obsługuje wszystkie typy akumulatorów



Urządzenie
dostarczane bez
akumulatora

BCS.12-15PB

2 452,00 zł

ŁADOWARKI AKUMULATORÓW

Kompaktowe ładowarki automatyczne, wysoka częstotliwość, zgodne z akumulatorami gel, vra i agm...
„ANTI PEAK TECHNOLOGY”
- całkowite zabezpieczenie akumulatorów i elektroniki pojazdu, nawet w przypadku odwrócenia biegunów
- ładowanie akumulatorów bez konieczności odłączania od pojazdu

„TESTER W ŚRODKU”

- zapobiega zbędnemu ładowaniu: szybki test stanu akumulatora przed ładowaniem; test na końcu ładowania

„REGENERACJA”

- brak ryzyka zasarczenia: jeden cykl regeneracji jest wykonywany na akumulatorze na początku ładowania



	BC124A	BC128A	BC2430A
Napięcie akumulatora	12 V	12 V	12 V i 24 V
Zakres	3 Ah - 80 Ah	20 Ah - 160 Ah	90 Ah - 600 Ah
Moc	60 W	120 W	450 W
Odpowiednik tradycyjnej ładowarki	10 A	16 A	50 A
Zalety produktu	Ultra-zwarta: może być używana jako ładowarka na showroonie, w warsztacie	Zwarta: Zwarta: idealna do stacji diagnostycznych, aby podtrzymać elektronikę samochodu	Automatyczny wybór 12 V / 24 V

Zalecenia

Skutery, motory, samochody osobowe

Samochody osobowe, użytkowe 12 V, motory

Samochody ciężarowe, silniki, maszyny rolnicze...



UWAGA!
ZAOPTWÓZ SIĘ W ŁADOWARKI
„NOWEJ GENERACJI”

Ładowarki standardowe nie są dostosowane do akumulatorów GEL, VRA i AGM, montowanych od około 2002 roku. Stwarzają ryzyko przegrzania, a nawet pożaru.

BC124A

425,00 zł

BC128A

537,00 zł

BC2430A

1 676,00 zł



BOOSTER 24 V, 3700 A

- Doskonaly dla duzych pojazdow
- Dwa kola i uchwyty teleskopowy
- Napięcie akumulatora: 24V
- Prąd szczytowy: 3700
- Prąd rozruchowy: 1450
- Pojemność baterii: 31 Ah
- Ochrona przed skokami napięcia
- Ochrona przed odwrotną polaryzacją
- Kabel: 1,80 m
- Bateria 2 x 12 V Tech HD



B24.2

3 799,00 zł

BOOSTER 12 V, 3700 A

- Do intensywnego użytkowania
- Napięcie akumulatora: 12V
- Prąd szczytowy: 3700
- Prąd rozruchowy: 840
- Pojemność baterii: 31 Ah
- Ochrona przed skokami napięcia
- Ochrona przed odwrotną polaryzacją
- Kabel: 1,80 m



B12.2A

2 157,00 zł

MODUŁY STABILIZUJĄCE 12 i 24 V

- DX.8-12 - 12 V
- DX.8-24 - 24 V, PL-do ciężarówek
- Długość kabla: 300 mm
- 1 x L x h : 100 x 20 x 45 mm

KG 0,190 kg



DX.8-12

187,00 zł

DX.8-24

187,00 zł

ŚCIĄGACZ Z 2 ŁAPAMI CIENKIMI

- 2 cienkie łapy, samo zacisk i sprężyna powrotna
- Zakres min 10, maks. 45
- Wymiary: 85x150x38 mm



U.14A

127,00 zł

U.14L

114,00 zł

ŚCIĄGACZ BEZWŁADNOŚCIOWY - ZESTAW

- U.306M Ściągacz bezwładnościowy 2,7 kg
- U.53H2 Adaptatory do końcówek gwintowanych M14 - M16
- U.53E8 Końcówki gwintowane M14 - M8
- U.53E10 Końcówki gwintowane M14 - M10

KG 3,220 kg



U.306MPB

395,00 zł

ŚCIĄGACZ Z CHWYTEM WEWN./ZEWNETRZNYM

- Zakres:

- Chwyt zewn.: Ø 7 - 140 mm
- Chwyt wewn.: Ø 23 - 130 mm
- Dostarczany z 1 kpl. łap zewnętrznych oraz z 1 kpl. łap wewnętrznych

KG 2,100 kg



U.306PB

720,00 zł

ŚCIĄGACZ HYDRAULICZNY 10 TON + 3 ZESTAWY ŁAP

- Siłownik hydrauliczny 10T U.312-01 + końcówka prowadząca U.312-02 + zestaw 2 przedłużek U.312-03
- Korpus ściągacza na 2 lub 3 łapy U.312-04 + śruba centrująca U.312-04-01 + zestaw 3 śrub/nakrętek U.312-04-02
- Po 3 łapy chwyt zewnętrzny:
 - U.312G160 (zakres: 80 do 170 mm)
 - U.312G210 (zakres: 90 do 210 mm)
 - U.312G260 (zakres: 110 do 270 mm)
- Dostarczany w plastikowej walizce U.312VAL,
- Wymiary: 565 x 412 x 105 mm

KG 13,200 kg



U.312HJ3

2 659,00 zł

ŚCIĄGACZ HYDRAULICZNY 10 TON + 4 ZESTAWY ŁAP

- Siłownik hydrauliczny 10T U.312-01 + końcówka prowadząca U.312-02 + zestaw 2 przedłużek U.312-03
- Zakres: 45-270 mm
- Rozstaw: 110-260 mm
- Korpus ściągacza na 2 lub 3 łapy U.312-04 + śruba centrująca U.312-04-01 + zestaw 3 śrub/nakrętek U.312-04-02

KG 14,400 kg



U.312HJ4

2 959,00 zł

ŚCIĄGACZ Z CHWYTEM WEWN./ZEWNETRZNYM NA 2 LUB 3 ŁAPY

- Zakres:

- Chwyt zewnętrzny: Ø 10 do 180 mm
- Chwyt wewnętrzny: Ø 50 do 170 mm
- Dostarczany z: 1 kpl. łap zewnętrznych oraz z 1 kpl. łap wewnętrznych

KG 2,880 kg



U.306-180PB

810,00 zł



ŚCIĄGACZ HYDRAULICZNY 30 TON Z CHWYTEM ZEWNĘTRZNYM

- Siła ściągania: 30 ton; 300 kN
- Wyposażony w 3 łapy z chwytem zewnętrznym
- 1 siłownik drążony UWG.330 ze śrubą UWG.330H01
- Użytkowanie z pompą 700 bar UWP.10M
- Wymiary: 900 x 300 x 300 mm
- Przy montażu siłownika hydraulicznego - użytkowanie tylko z 3 łapami!!!



	C min - maks. mm	P maks. mm	Ø mm	KG
U.330H	100-530	395	21	45

U.330H 7 979,00 zł

POMPA RĘCZNA O 2 SZYBKOŚCIACH PRZEPŁYWU

- Pompa ręczna, wyposażona w manometr i zawór bezpieczeństwa, posiada 2 szybkości przepływu:
- 1 stopień: duży przepływ, maks. ciśnienie: 50 bar
- 2 stopień: mały przepływ, maks. ciśnienie: 700 bar
- Pojemność oleju: 1500 do 2500 cm³
- 450 x 170 x 160 mm

KG 12,500 kg



UWP.10M 3 779,00 zł

ŚCIĄGACZ PRZEGUBÓW KULOWYCH

- Model mechaniczny śrubowy
- Zakres: 36 mm
- Wymiary: 210 x 180 x 80 mm

KG 4,320 kg



U.18-36 538,00 zł

ŚCIĄGACZ PRZEGUBÓW KULOWYCH

- Umożliwia demontaż przegubów układu kierowniczego i zawieszenia
- Dostarczany z 2 kołkami zapasowymi
- Średnica 22 mm



U.16B 154,00 zł

SIŁOWNIK 30 TON NA ŚRUBĘ MECHANICZNĄ

- Posuw: 5 mm
- Ścinanie kołka przy 110 Nm
- Dostarczany z 2 podkładkami ustalającymi o wysokości 25 i 50 mm
- Ø tłoka: 33 mm
- Długość 260 mm; wysokość łba: 35 mm
- Udźwig: 30 ton; 300 kN
- Śruba 6-kątna 19 mm

KG 1,900 kg



U.33A 761,00 zł

ŚCIĄGACZ Z 2 ŁAPAMI Z BLOKOWANIEM



	Chwyt zewn. min.-maks.	Chwyt wewn. min.-maks.	mm maks.	T
U.32T6-16	20 - 160	130 - 250	140	6
U.32T6-20	20 - 200	130 - 290	140	6
U.32T15-25	25 - 250	180 - 380	170	15
U.32T15-35	25 - 300	180 - 480	270	15
U.32T15-50	25 - 500	180 - 530	270	15

U.32T6-16 489,00 zł

U.32T6-20 548,00 zł

U.32T15-25 834,00 zł

U.32T15-35 1 055,00 zł

U.32T15-50 1 636,00 zł

ZESTAW „UTRZYMANIE RUCHU”

- Do ściągania łożysk od 8 do 38 mm
- Zawiera:
- 1 zestaw 6 tulejek rozprężnych U.49P2 do U.49P7
- 2 pętle ściągające U.53K10 i U.53K12
- Końcówkę U.49BR1
- Dostarczany w kasecie plastikowej z wkładką PL.711



U.49PJ1 1 822,00 zł

ZESTAW DO DROBNYCH PRAC MECHANICZNYCH

- Do ściągania łożysk od 18 do 50 mm
- Zawiera:
- 4 tulejki rozprężne U.49P5 do U.49P8
- 1 młot bezwładnościowy U.49AM
- Dostarczany w kasecie plastikowej z wkładką PL.712



U.49PJ2 1 054,00 zł

ZESTAW: ODKLEJACZ 60 mm I PĘTLA ŚCIĄGAJĄCA

- Zawiera:
- 1 odklejacz U.53T1 = zakres = śr. 5 do 60 mm
- 1 pętla ściągająca U.53K1 = zakres Ø 40 do 110 mm
- Zasięg maks.: 180 mm
- 8 końcówek U.53E gwintowanych M4-M5-M6-M8
- 2 łączniki U.53H1
- Dostarczany w skrzynce plastikowej BP.112 z wkładką PL.296A

KG 3,400 kg



U.53J1 957,00 zł

ZESTAW DO TŁOCZKÓW W HAMULCACH TARCZOWYCH

DF.17-100A

627,00 zł



- Zestaw zawiera:
 - 1 urządzenie pneumatyczne DF.17
 - 6 pierścieni: DF.6-2 / DF.6-3 / DF.6-4 / DF.6-5 / DF.6-8 / DF.6-9
- Możliwe użycie w przypadku tłoczków obracanych w prawo i w lewo
- Ciśnienie maks. 6,2 bar 1/4 NPT. Ø 10 mm, 3/8"
- Dostarczony w plastikowej walizce z instrukcją użytkowania i z tabelami zastosowań

KG 2,773 kg



PODWÓJNY / CZTEROPUNKTOWY POPYCHACZ TŁOKA

DE.23

479,00 zł

- Audi / Mercedes / BMW / Renault (np. Megane RS)
/ Citroën (np. DS3 Racing)

DO ZACISKÓW MULTI-TŁOKOWYCH

- Jednocześnie odpycha wszystkie tłoki
- Moc maksymalna: 225 kg
- Głowica obrotowa: łatwa praca w lewo i prawo

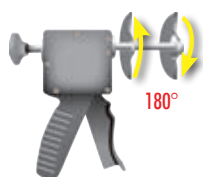

Specjalnie dla samochodu sportowego!

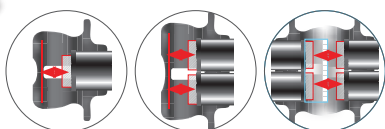

PRASA DO KOŁNIERZY

DE.475A

979,00 zł

- Opracowana specjalnie do wykonywania kołnierzy (śr. 4,75 mm) na układzie hamulcowym
- Umożliwia wykonanie kołnierzy SAE lub DIN bez wysiłku dzięki zastosowaniu siłownika hydraulicznego o mocy 3 ton
- Zwarta budowa, do pracy bezpośrednio na pojeździe
- Średnica: 4,75 mm
- Wymiary: 212 x 200 x 75 mm

KG 1,100 kg



ZESTAW 15 KOŃCÓWEK MAGNETYCZNYCH NA SZYBIE

MB-J15

261,00 zł

- Zabierak 3/8"
- Końcówki z zabierakiem kwadratowym: 8 - 10 mm
- Końcówki 6-kątne: 8 - 10 - 12 - 13 - 14 - 17 mm
- Nasadki 6-kątne: 13 - 14 - 17 - 18 - 19 - 21 mm
- TORX: T.45



SZCZYPCE DO HAMULCA RĘCZNEGO

- Do szybkiego przyłączenia linki hamulca ręcznego
- Długość: 230 mm

KG 0,180 kg



D.79A

80,00 zł

SZCZYPCE DO OPASEK SAMOZACISKOWYCH

- Do zdejmowania opasek z przewodów chłodzących, grzewczych, paliwowych lub spryskiwaczy
- Model długi z blokadą i szczękami obrotowymi

KG 0,395 kg



DM.27

171,00 zł

NARZĘDZIE DO PRZYTRZYMI- WANIA SPRĘŻYN HAMULCA RĘCZNEGO

- Używany we wszystkich samochodach wyposażonych w hamulce bębnowe
- Pozwala na zaoszczędzenie czasu, tak cennego podczas zmiany wyposażenia
- Specyfikacja: wszystkie marki
- 2 końcówki do blokowania sprężyny
- 1 uchwyt magnetyczny AM.M1



DF.2

154,00 zł



ZESTAW 2 NASADEK DO WYMIANY FILTRU OLEJOWEGO

C.48-J2PB

359,00 zł

- Pasuje do wszystkich filtrów od 60 do 100 mm (samochody osobowe i użytkowe)
- Możliwość dopasowania rozmiaru
- Mocny moment obrotowy (nadaje się jedynie do filtrów metalowych)
- Łatwe ustawienie jedną ręką. Druga ręka wolna, może przytrzymać lampę lub inne narzędzie
- Klucz samonastawny: automatyczne dopasowanie do rozmiaru filtra

Rozmiary:

- C.48-1 filtry od 60 do 80 mm
- C.48-2 filtry od 80 do 100 mm



NOWOŚĆ

Możliwość dopasowania średnicy do filtra

NASADKA DO WYMIANY FILTRU OLEJOWEGO 120 MM

C.48-3

191,00 zł



NOWOŚĆ

NARZĘDZIE DO CICHEGO DEMONTAŻU DR.SILPB ZAWORÓW OPOP

- Opracowane przez INRS
- Poziom hałasu spuszczenia powietrza z opon <85dB

NOWOŚĆ

Nie spowalnia tempa spuszczenia powietrza z kół

Przytrzymuje zawór i chroni użytkownika



DR.SILPB

146,00 zł

KLUCZ AUTOMATYCZNY DO FILTRA OLEJU

- Efekt grzechotki: pozwala na szybką pracę, nawet w trudno dostępnych miejscach
- Dokrecanie automatyczne zoptymalizowane
- Oszczędność czasu
- Zakres: filtry o średnicy od 66 do 105 mm

KG 0,285 kg



1. Rozszerzyć



2. Dopasować



KG 0,336 g



3. Odkręcić korzystając z efektu grzechotki



U.48PB

248,00 zł

U.48PLPB

276,00 zł

KLUCZ NAŁAWY DO FILTRÓW OLEJU

- Klucz z paskiem ze stali nierdzewnej gładkiej o dużej wytrzymałości
- Szczęki ruchome na sprężynie
- Rękojeść z tworzywa kompozytowego zbrojonego włóknem szklanym
- Regulowanie śrub ze specjalnym gwintem
- Wymiary: 290 x 45 x 45 mm
- Efekt grzechotki
- Długość rękojeści: 175 mm
- Rozmiar filtra od 66 do 106 mm

KG 0,345 kg



U.46ACL

184,00 zł

POMPA CIŚNIENIOWA /PODCIŚNIENIOWA DA.160

683,00 zł

- Zawór przestawny ciśnienie/podciśnienie
- Pozwala kontrolować:
 - Regulator wyprzedzenia podciśnieniowy za pomocą lampy stroboskopowej
 - Szczelność układów zasilania
 - Szczelność układu wspomagania hamowania oraz każde zastosowanie wymagające pomiaru podciśnienia
 - Membrany sterujące zaworem ciśnienia dotadowującego turbosprężarki
- Podciśnienie: 0 do - 1 bar
- Ciśnienie: 0 do 1,5 bar
- Przewód elastyczny 800 mm



KLUCZ DO CIĘCIA RUR

- Dla rur o przekroju \varnothing 31 - 65 mm i grubości do 3 mm

OSZCZĘDNOŚĆ CZASU
- Ustawić, dostosować za pomocą pokręteła i obrócić dookoła żeby przeciąć rurę



DE.8

415,00 zł

URZĄDZENIE DO WYMIANY PŁYNU HAMULCOWEGO - MECHANICZNE

- Regulacja ciśnienia pokręteł od 0 do 4 barów
- Elektroniczna regulacja ciśnienia: utrzymuje stałe ciśnienie w wybranej wartości
- Zatrzymanie automatyczne poniżej poziomu minimalnego
- Podłączenie do akumulatora samochodowego 12V.
- Pojemność zbiornika 10 litrów.



NOWOŚĆ

DF.80PB

3 189,00 zł

URZĄDZENIE DO WYMIANY PŁYNU HAMULC. BEZ KABLA - CYFROWE

- Cyfrowa klawiatura – precyzyjna regulacja ciśnienia
- Automatem spadek ciśnienia przy zatrzymaniu się urządzenia
- Wskaźnik niskiego poziomu płynu
- Certyfikat zgodności z normą ISO
- Licznik cykli
- Pojemnik do przechowywania, który mieści baterię

NOWOŚĆ

Możliwość podłączenia akumulatora samochodowego



DF.100PB

4 638,00 zł

KOREK ALUMINIOWY DO ODPOWIEZRZANIA HAMULCÓW

- Dopuszczalne gwinty specjalne: 44 - 45 mm.
- Złącze 90° obrotowe.
- Wysokość minimalna nad zbiornikiem: 40 mm.
- Razem z narzędziem DF.20 - DF.21 umożliwiają automatyczne dostosowanie poziomu płynu hamulcowego w zbiorniczku.

KG 0,070 kg



DF.20-07

135,00 zł

KOREK DO ODPOWIEZRZANIA HAMULCÓW - NISSAN



SP.18008

479,00 zł

KOREK DO ODPOWIEZRZANIA HAMULCÓW - TOYOTA



SP.18006

547,00 zł

KOREK DO ODPOWIEZRZANIA HAMULCÓW - HONDA



SP.18007

463,00 zł

REFRAKTOMETR

- Dwie skale pomiaru do kontroli jakości płynu chłodzącego.
- 0 --> -50°C (podziałka co 5°C)
- 1,10 --> 1,40 kg/l (gęstość elektrolitu akumulatorowego).
- Łatwa kalibracja aparatu za pomocą śruby i wody destylowanej.
- Dostarczony w kasecie z pipetą do pobierania próbek i wkrętakiem.
- Wymiary (dł. x szer. x wys.): 70 x 235 x 700 mm.

KG 0,550 kg

Dodatkowa skala AD blue



780B

389,00 zł

ZESTAW DO WYMIANY OLEJU

Zawiera:

- Klucz do wymiany oleju D.48
- 15 kółcówek magnetycznych
- Uniwersalny wspornik roboczy



D.48-KITPB

420,00 zł

KLUCZ SAMONASTAWNY DO FILTRÓW OLEJU

- Zakres: Ø 65 do 128 mm
- Zabierak 3/8"

KG 0,750 kg



D.151A

151,00 zł

KLUCZ SAMONASTAWNY DO FILTRÓW OLEJU DO SAMOCH. CIĘŻAROWYCH

- Zabierak: 1/2"
- Ø 95 - 165 mm

KG 1,345 kg



D.151PL

260,00 zł



KOMPRESJOMETR DO SILNIKÓW DIESEL

- Karty na 1-12 cylindrów
- Przycisk do włączenia rozrusznika na uchwycie kompresjometru
- Do wszystkich typów silnika diesel: system korków zastępujących świece i wtryskiwacze
- Zakres od 5 do 60 bar
- 912-01-02 przewód do 911 i 912
- 911TN kompresjometr do silników diesel
- 911-82 końcówka wkręcana w miejsce świecy żarowej
- 911-102 końcówka wkręcana w miejsce świecy żarowej
- 911-104 końcówka wkręcana w miejsce świecy żarowej
- 911-105 końcówka wkręcana w miejsce świecy żarowej
- 911-B2 końcówka wkręcana w miejsce wtryskiwacza
- 911-B5 końcówka wkręcana w miejsce wtryskiwacza
- 911-B8 końcówka wkręcana w miejsce wtryskiwacza
- 911-V4 końcówka wkręcana w miejsce wtryskiwacza
- 911-V5 końcówka wkręcana w miejsce wtryskiwacza
- 911-V10 końcówka wkręcana w miejsce wtryskiwacza
- 911B.016 przewód zdalnego uruchamiania
- 911-C90 złączka kątowna 90°
- 911B.FC Zestaw 100 kart kontrolnych
- Wymiary: 560 x 410 x 105 mm

KG 6,210 kg



911 **2 242,00 zł**

PRZYRZĄD DO ZACISKANIA SPRĘŻYŃ

- Pozwala zacisnąć sprężynę na szczękach hamulca bębnowego
- Do użytku we wszystkich markach
- Długość: 240 mm
- Średnica: 34 mm

KG 0,240 kg



D.104B **116,00 zł**

KOMPRESJOMETR DO SILNIKÓW BENZYNOWYCH

- Karty na 1-12 cylindrów
- Przycisk do włączenia rozrusznika na uchwycie kompresjometru
- Zakres od 3 do 18 bar
- 912-01-02 Przewód do 911 i 912
- 912TN kompresjometr do silników benzynowych
- 912.012 końcówka wkręcana w miejsce świecy zapłonowej 12 mm
- 912.014 końcówka wkręcana w miejsce świecy zapłonowej 14 mm
- 912A.FC zestaw 100 kart kontrolnych
- 911B.016 przewód zdalnego uruchamiania dł. 1,85 m
- 912A.013 złączka do miejsc trudno dostępnych
- 912A.012 wymienna końcówka gumowa
- 912A.10 przedłużka
- BV.911B kaseła
- Wymiary: 560 x 410 x 105 mm
- Waga: 2,500 kg

KG 2,500 kg



912 **1 596,00 zł**

NASADKI 12-KĄTNE

- Cienkie nasadki do świec 14 mm
- Wyposażone we wkładkę przytrzymującą świecę
- Do nowych silników RENAULT i PEUGEOT
- Zabierak: 3/8"



	Długość (mm)	KG
B.J14BH1	90	0,900
B.J14BH2	250	0,245

B.J14BH1 **70,00 zł**

B.J14BH2 **101,00 zł**

ZESTAW DO ODPOWIETRZANIA PODCIŚNIENIOWEGO

- Dostarczany z zestawem złączek kompatybilnych z istniejącym parkiem samochodowym
- Dostarczany w plastikowej kasecie

KG 1,960 kg



935A **627,00 zł**

NASADKI 12-KĄTNE

- Nasadki wyposażone w system przytrzymywania świec



	Ø (mm)	Długość (mm)	KG
B.J16A1	16	90	0,130
B.J16A2	16	250	0,350
B.J18A1	18	90	0,190
B.J21A1	20,8	90	0,200

B.J16A1 **70,00 zł**

B.J16A2 **89,00 zł**

B.J18A1 **73,00 zł**

B.J21A1 **77,00 zł**

KOMBINEZON ROBOCZY

- Metalowy dwu kierunkowy zamek
- Dwie kieszenie na piersi
- Dwie duże tylne kieszenie z klapką, zapinane na zamek
- Dwie kieszenie boczne
- Podwójna kieszeń na rękawie na długopis
- Kieszenie na ochraniacze kolanowe Materiał: 65% poliester, 35% bawełna, 260 g/m²

Ref.	Rozmiar
VPCOMB-S	S
VPCOMB-M	M
VPCOMB-L	L
VPCOMB-XL	XL
VPCOMB-XXL	XXL

VPCOMB-...

242,00 zł



SPODNIE ROBOCZE

- Dużo różnych kieszeni
- kieszenie/pasek na narzędzia
- Wzmocnienie kolan oraz kieszeń na ochraniacze kolanowe na rzep
- Kieszeń cargo
- Kieszeń tylna
- Wzmocnione tylne kieszenie Materiał: 65% poliester, 35% bawełna, 260 g/m²

Ref.	Rozmiar
VPPANTA-S	S
VPPANTA-M	M
VPPANTA-L	L
VPPANTA-XL	XL
VPPANTA-XXL	XXL
VPPANTA-XXXL	XXXL
VPPANTA-XXXXL	XXXXL

VPPANTA-...

220,00 zł



ZESTAW DO ZABEZPIECZANIA POJAZDÓW ELEKTRYCZNYCH PSA

Skład zestawu:

- Grzechatka izolowana 1000 V 3/8"
- 4 nasadki izolowane 1000 V 10, 11, 12, 13 mm
- Przedłużka izolowana 1000 V 3/8"
- Jeden klucz płaski izolowany 1000 V
- Szczypce półokrągłe izolowane 1000 V
- Dostosowany do modeli Peugeot iOn i Citroën C-zero



CM.ELSPAPB

898,00 zł

TESTER PŁYNU HAMULCOWEGO

- Umożliwia testowanie płynów hamulcowych (DOT3, DOT4, DOT5.1)
- Pomiar temperatury wrzenia płynu hamulcowego
- Test automatyczny, czas trwania: 1 min
- Wyświetlacz LCD
- Przetłacznik °C / °F
- Dokładność: 3 %
- Zasilanie: 12 V (akumulator samochodu)
- Dostarczany w walizce plastikowej
- Wymiary: 350 x 285 x 80 mm



DE16

1 393,00 zł

WKRETKI GIĘTKIE DO OPASEK (ZABIERAK 6-KĄTNY)

- Luzowanie i zaciskanie opasek przewodów
- Długość: 275 mm



	Ø (mm)	KG
D.133A6	6	0,165
D.133A7	7	0,165
D.133A8	8	0,165
D.133A10	10	0,165

D.133A6

88,00 zł

D.133A7

88,00 zł

D.133A8

91,00 zł

D.133A10

92,00 zł



SUWMIARKA DO TARCZ HAMULCOWYCH

- Suwmiarka do kontroli grubości tarcz hamulcowych
- Umożliwia pomiar z założonym kątem (samochody bez osłon)
- Dostarczana w saszetce z wzmocnionego materiału z nr seryjnym umożliwiającym kontrolę dla warsztatów ISO
- Zakres 0 do 50 mm, pomiar zewnętrzny grubości tarcz VL/VUL
- Długość szczęk: 50 mm
- Dokładność 1/10
- Pamięć mechaniczna

KG 0,250 kg



DE18-01

300,00 zł

ZESTAW DO ZABEZPIECZANIA POJAZDÓW HYBRYDOWYCH I ELEKTRYCZNYCH

- Zestaw nasadowy izolowany 1000 V 3/8"
- 6 nasadek: 8, 10, 11, 12, 13, 14 mm
- Uchwyt izolowany z rękawicą T 3/8"
- Dwa klucze izolowane odsadzone 10 i 12 mm
- Wkrętak izolowany 1000 V płaski 5,5x125, Philips 2x125
- Rękawice izolowane w rozmiarze 10; norma EN 60903 dyrektywa WE/89/686 kategoria C odporne na działanie kwasów i ozonu
- Para rękawic ochronnych w rozmiarze 10. Dyrektywa WE/89/686
- Jeden multitestler napięcia 12-690 V; umożliwia sprawdzenie braku napięcia w obwodzie przed rozpoczęciem interwencji zgodnie z normami NF EN 61010-600 V kat. 3 i IEC 61243-3 (VAT/DDT)
- Oznaczenie zera, test ciągłości, test wyłączników różnicowoprądowych 30 mA
- Skrzynka na narzędzia z tworzywa, zamykana na kłódkę, długość 650 mm



CM.HYELPB

1 975,00 zł

ZESTAW 7 NASADEK TRZPIENIOWYCH 6-ROWKOWYCH L 1/2"

- Dostarczany na szynie
- Końcówki: D.34B7, D. 34B7L, D. 34B9L, D. 34B10, D. 34B12L, D. 34B14L, D. 34B16L

KG 0,900 kg



D.34J7

215,00 zł

ZESTAW 5 NASADEK TRZPIENIOWYCH DO GNIAZD WIELOWYPUSTOWYCH XZN L 1/2"

- Dostarczany na szynie
- Rozmiary: 6, 8, 10, 12, 14 mm
- Końcówka 63 mm - razem 100 mm

KG 0,250 kg



SVJ5

164,00 zł

MULTIMETR SAMOCHODOWY

714A

1 153,00 zł

- Pomiar RMS / 600V CAT III
- Może być użytkowany z amperomierzem cęgowym 711A.P500
- Pomiar bezstykowy prądów AC/DC od 0 do 500 A
- Automatyczne ustawienie zera
- Dostarczany z parą końcówek stykowych, przewodem do testowania akumulatora, czujnikiem temperatury i pokrowcem ochronnym
- AUTOMATYCZNA KALIBRACJA
- Voltomierz - amperomierz
- Omomierz - tester ciągłości połączenia

- Test diody
- Pomiar temperatury
- Stosunek cykliczny, kąt krzywki
- Pomiar oporu wewnętrznego akumulatorów
- Obrotomierz (z opcj. zaciskiem)
- Pomiar częstotliwości



PNEUMATYCZNE STANOWISKO PRACY DO SERWISU ZAWIESZENIA

- Moc od 1200 do 2000 kg w zależności od ciśnienia powietrza 6 do 10 bar
- Dostarczany z 2 pierścieniami (Ø 78 do 205 mm) z ruchem tłoku 440 mm
- Końcówka pneumatyczna
- Wymiary: 590 x 590 x 1550 mm
- Zgodność z dyrektywą Europejską w sprawie maszyn poświadczona przez niezależne laboratorium
- Spełnia wszystkie wymogi europejskiej dyrektywy w sprawie maszyn i francuskiego kodeksu pracy:
- Dyrektywa 2006/42/CE PARLAMENTU EUROPEJSKIEGO I RADY z dnia 17 maja 2006 r. w sprawie maszyn

Moc

- Skuteczny, nawet przy niskim ciśnieniu, przy 6 bar końcówka produkuje 1200 kg kompresji
- Bezpieczeństwo zapewnione: potrójne zabezpieczenie

Klatka ochronna musi być zamknięta podczas kompresji

- Regulowana prędkość kompresji
- Zawór pneumatyczny zapobiega otwarciu szczęki w razie przypadkowego odcięcia powietrza

Oszczędność czasu

- Szybki dostęp, łatwa kompresja



DLS.500HP

7 939,00 zł



ŚCIĄGACZ MECHANICZNY Z REGULOWANYMI PIERŚCIENIAMI

- Zawiera:
 - U.89M2 Korpus mechaniczny
 - U.89JMA Para pierścieni dla różnych średnic

KG 11,600 kg



U.89M2JM

3 599,00 zł

ZESTAW PIERŚCIENI OPOROWYCH

- Pierścienie oporowe otwarte do szybkiego umieszczenia na korpusie z możliwością pracy na samochodzie

	Ø mini mm	Ø maks. mm	KG
U.89J1	99	156	4,140
U.89J2	129	174	4,430
U.89J3	139	218	5,150
U.89J5	71	119	3,600



- Rowek do umocowania sprężyny
- Pierścienie są pokryte powłoką z PCV
- Wytrzymałość powłoki jest testowana dla 10000 cykli

U.89J1

579,00 zł

U.89J2

579,00 zł

U.89J3

731,00 zł

U.89J5

676,00 zł

ZESTAW 28 NARZĘDZI W MODULE DO AMORTYZATORÓW MAC PHERSON

- 10 nasadek długich (14-22, 24 mm)
- 3 nasadki do rowków 5,6 i 8 mm
- 3 nasadki 6-kątne 8,9 i 11 mm
- 1 przedłużacz do uchwytu końcówek magnet. 7,94 mm
- 1 przedłużacz do uchwytu końcówek 6,35 mm
- 1 przedłużacz z zabierakiem 8 mm
- 5 końcówek: EH 6,7,8 mm - EXR.140 i EX.245 - XZN Ev.212
- 1 rękojeść J.120
- 1 klucz 68.17x19
- 1 przejściówka do klucza dynamometrycznego
- Umożliwia mocowanie trzpienia amortyzatora z równoczesnym dokręcaniem lub odkręcaniem nakrętki
- Umożliwia dokręcanie pierścienia oporowego za pomocą klucza dynamometrycznego

- Możliwość rozbudowy dodanie końcówek (Tonx, XZN, 6-kątnych)
- Dostarczany w module pasującym do szuflady wózka lub stanowiska pracy, miejsce na dodatkowe narzędzia
- Wkładka: PL.647

KG 3,750 kg



D.83C

1 640,00 zł

ŁĄPY SPECJALNE DO POJAZDÓW AZJATYCKICH (TOYOTA, HONDA)



DLS.500-04

250,00 zł

TALERZYK GÓRNY SPECJALNY DO MODELI MERCEDES WZĘSNIEJSZYCH NIŻ 2010



DLS.500-05

611,00 zł

IMADŁO DO DOLNEGO CHWYTU NA KOLUMNIE ZAWIESZENIA



DLS.500-06HP

505,00 zł

TALERZYK DOLNY DO RENAULT - NISSAN (QASHQAI, KOLEOS)



DLS.500-07HP

560,00 zł

TALERZYK DOLNY 125 - 205 MM



DLS.500-02HP

620,00 zł



UNIWERSALNY PODNOŚNIK NA KÓŁKACH 3,2 TONY VL VUL

- Podnoszenie maks. 504 mm
- Wysokość min. 145 mm
- Udźwig 3,2 tony
- Automacyjny system odpowietrzania zapewniający stałą niezawodność siłownika
- Zdejmowane zabezpieczenie poliuretanowe na głowicy oporowej
- Koła z „cichą” okładziną poliuretanową
- Zawór przeciążeniowy, CE
- Wymiary: 690 x 337 x 163 mm

KG 38,000 kg



DL.32 **933,00 zł**

PODNOŚNIK 15-30 TON

- Podnośnik hydropneumatyczny 2-stopniowy:
- 15 ton, wys. 370 mm; - 30 ton, wys. 275 mm
- Wysokość minimalna pod podwoziem 185 mm
- Szybki i wydajny: szybkie zbliżenie, siłownik samopowracający, rękojeść do przenoszenia
- Bezpieczeństwo: zabezpieczenie przed zgnieciem, zawór przeciążenia, bezpieczna szybkość opuszczania
- Rękojeść 3-pozycyjna
- Wymagane ciśnienie powietrza 7-10 bar, przepływ 270 l/min
- Dostarczany z przedłużeniem 100 mm
- CE, EN1494

KG 51,500 kg



DL.PLHP1530A **7 062,00 zł**

ZESTAW 6 SIŁOWNIKÓW

- Dostarczany z 2 adaptorami pozwalającymi na użytkowanie z prasami W.415, W.430, W.450



W.430A-6 **979,00 zł**

PRASA WARSZTATOWA 15 TON

- Zintegrowane siłownik i pompa
- Manometr na wysokości oczu
- Tłok ze sprężyną powrotną
- Dostarczana z parą pryzm V
- Zgodność CE

KG 77 kg



W.415A **3 489,00 zł**

PODNOŚNIK PŁASKI 2 TONY Z BLOKADĄ

- Zgodność CE EN1494
- Zabezpieczenie przed zgnieciem
- Regulacja prędkości opuszczania
- Dł. x Szer. 880 x 260 mm
- Wysokość minimalna pod nadwoziem: 75mm
- Wysokość maks. ramy: 135 mm
- Wysokość zatrasku bezpieczeństwa: 320 mm



DL.200SL **1 587,00 zł**



PRASA HYDROPNEUMATYCZNA WARSZTATOWA 50 T

- Sterowanie hydropneumatyczne nożne.
- Stół podnoszony przez jednego operatora dzięki wbudowanemu wciągnikowi.
- Wbudowany wspornik popychaczy, zestaw siłowników do dokupienia opcjonalnie.
- Siłownik ruchomy poprzecznie.
- Skok tłoka: 120 mm.
- Rozszerzenie przez śrubę: 75 mm.
- Tłok z automatyczną sprężyną powrotną.
- Możliwość mocowania do podłogi.
- Dostarczana z zamontowaną parą pryzm.
- CE.

KG 229 kg

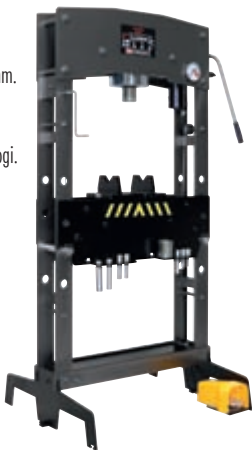

W.450HPA **9 939,00 zł**

PRASA HYDRAULICZNA 30 TON

- Dostarczana z parą pryzm V i uchwytem
- Posuw tłoka 120 mm
- Przedłużenie śruby 75 mm
- Stół regulowany 4 pozycje.
- Wymiary: (H x L) 1950 x 670 mm
- Zestaw siłowników W.430 -6 opcjonalnie

KG 135 kg



W.430L **4 779,00 zł**

WÓZEK NA ELEMENTY KAROSERII

- Maksymalne obciążenie CR.S1: 150 kg
- Wymiary: 90 x 60 x 190 cm
- Gwarancja na 3 lata

KG 41 kg



CR.S1

1 585,00 zł

STOJAK DO PRZECHOWYWANIA CZĘŚCI MECHANICZNYCH

- 4 kółka obrotowe
- Przechowywanie zdemontowanych części na 4 poziomach
- 2 zbiorniki na płyny (płyn, olej)
- 2 pojemniki plastikowe na śruby
- Wymiary: 1650 x 900 x 605 mm

KG 40 kg



CR.S11

1 869,00 zł

DŹWIG WARSZTATOWY

- Natychmiastowa regulacja, bez narzędzi ani kołków
- Sterowanie opuszczaniem milimetrowe
- Sterowanie przez obrotowy silownik (270°) pozwala na sterowanie z tyłu lub z przodu
- Zgodne z dyrektywą maszynową 98/37/CE uzupełnienie I, II, III i V
- Idealny do ładowania/rozładowania silników na paletach
- Udźwig nominalny: 1000 kg
- Wysokość maks.: 2415 mm
- Maks. obciążenie ramienia dźwigar: 700 kg
- Maks. długość ramienia: 1625 mm



DL.10EU

4 629,00 zł

SERIA KLUCZY KRZYŻAKOWYCH DO NAKRĘTEK KÓŁ

- Klucze dostosowane do demontażu nakrętek kół samochodów turystycznych lub dostawczych oraz samochodów ciężarowych
- Klucze wyposażone w wymienne zabieraki kwadratowe
- Rozmiar: 7/19/21 mm

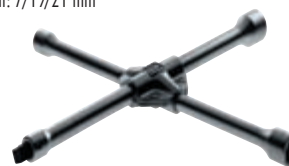

77A.T02

187,00 zł

PISTOLET DO POMPOWANIA OGUMIENIA

- Zgodny z normą NF R 63-302
- Zakres pomiarowy: 0 do 12 bar
- Obudowa gumowa antywstrząsowa
- Wymiary: 250 x 120 x 80 mm

KG 0,850 kg



U.179A

417,00 zł





PARA PODPÓR DO SAMOCHODÓW CIĘŻAROWYCH 22 TONY

- Udźwig 22 t
- Blokada podpór za pomocą sworznia
- Sworzień blokujący, przymocowany za pomocą metalowego kabla
- Przechowywanie kółka w podstawie podpory
- Skok 55 mm
- Wys. min.: 310 mm, maks.: 505 mm
- Wymiary główek: 70 x 80 mm
- Wymiary podstawy: 250 x 250 mm
- CE

KG 29,00 kg (para)



DL.PL22

817,00 zł

PARA PODPÓR 2,2 TONY

- Blokada podpór za pomocą sworznia
- 6 pozycji regulacji: od 295 do 492 mm
- Sworzień z tańcuszkiem zabezpieczającym przed zgubieniem
- Dostarczane z osłonami poliuretanowymi
- Wymiary: 295 x 210 x 210 mm
- CE

KG 5,500 kg (para)



DL.3

170,00 zł

DŹWIGNIE DO OPON

- Przekrój podwójne „T” zapewnia większą wytrzymałość



	Długość mm	KG
D.3-300	300	0,200
D.3-400	400	0,400
D.3-500	500	0,570
D.3-600	600	0,900

ZESTAW HYDRAULICZNY 4 TONY

- Zestaw 15 elementów, zawierający:
 - 1 pompę ręczną: 270 cm³
 - 1 siłownik, posuw: 122 mm
 - 1 siłownik rozpięracz
 - 5 przedłużaczy: 115 do 534 mm
 - 7 akcesoriów: podstawa płaska, nóżki, końcówki: w kształcie litery V, kwadratowa i kauczukowa
- Łączenie za pomocą szybkozłzączek
- Ciśnienie robocze: 700 bar
- Dostarczone w walizce
- CE, gwarancja 2 lata

KG 21,400 kg



CR.4T

1 130,00 zł

ZESTAW 20 NARZĘDZI DO DEMONTAŻU RĄDIA SAMOCHODOWEGO

- 20 specjalistycznych narzędzi do głównych marek radia samochodowego (Alpine, Blaupunkt, Becker, Grundig, JVC, Pioneer, VDO)
- Multimarkowe (BMW, grupa Fiat, Ford, Mercedes, Opel, PSA, Renault, Groupe VAG)
- Dostarczane w plastikowym etui z tabelą zastosowań.

KG 0,177 kg



DX.25

129,00 zł

ZESTAW HYDRAULICZNY 10 TON

- Zestaw 15 elementów, zawierający:
 - 1 pompę ręczną: 600 cm³
 - 1 siłownik, posuw: 154 mm
 - 1 siłownik rozpięracz
 - 3 przedłużacze: 115 do 534 mm
 - 7 akcesoriów: podstawa płaska, nóżki, końcówki: w kształcie litery V, kwadratowa i kauczukowa
- Łączenie za pomocą szybkozłzączek
- Ciśnienie robocze: 700 bar
- Dostarczone w walizce na kółkach
- CE, gwarancja na 2 lata

KG 37,100 kg



CR.10T

1 692,00 zł

UNIERSALNY ŚCIĄGACZ DO RAMION WYCIERACZEK

- Regulowany, zwarty, lekki i łatwy w użytkowaniu: pozwala uniknąć uszkodzenia ramion wycieraczek podczas wyciągania

KG 0,220 kg



CR.D10

260,00 zł

LEŻANKA WARSZTATOWA

- Rurki wygięte w kształt V dla wygodnego ułożenia ramion
- Wysokość maks.: 100 mm
- Wymiary: 101 x 44 cm

KG 8,200 kg



DTS.1B

351,00 zł

DTS.2B

517,00 zł

NOWY KATALOG FACOM F13

KOMPLETNY KATALOG FACOM ZAWSZE POD RĘKĄ



Disponible sur
App Store

Google play

Réf.: 13758.25

Twój oficjalny przedstawiciel:

 **FACOM**®

N E X T I S N O W

Stanley Black & Decker, Inc.
ul. Postępu 21D,
02-676 Warsaw, PL
Tel: 48 22 46 42 754
Fax: 48 22 46 47 701

Oferta ważna do 31.01.2015 r. lub do wyczerpania zapasów magazynowych. Facom zastrzega sobie prawo do modyfikacji produktów lub ich specyfikacji bez wcześniejszego powiadomienia. Ceny podano w PLN bez VAT.